

ЗБОРНИК РАДОВА

**са Међународног научног скупа на тему
„Друштвена криза и превазилажење
сиромаштва у Републици Српској
и Босни и Херцеговини“**

Бања Лука, 2009

Издавач

Дефендологија центар за безбједносна, социолошка и криминолошка истраживања

За издавача

Проф. др Душко Вејновић

Главни и одговорни уредник

Проф. др Душко Вејновић

Програмски одбор

Проф. др Душко Вејновић, професор Универзитета у Бањој Луци, председник Дефендологија центра; Проф. др Драго Бранковић, савјетник председника Републике Српске и декан Филозофског факултета у Бањој Луци; Академик Проф. др Драгољуб Мирјанић, секретар Академије наука и умјетности Републике Српске; Проф. др Симо Јокановић, проректор Универзитета у Бањој Луци; Проф. др Невен Брандт, Експерт у Влади Републике Словеније; Проф. др Васо Бојанић, Пољопривредни факултет Универзитета у Бањој Луци; Петар Ђокић, председник Одбора за безбједност Народне скупштине Републике Српске; Проф. др Лазо Ристић, Факултет политичких наука Универзитета у Бањој Луци, шеф Катедре за Социологију; Проф. др Миленко Шарић, директор Центра за развој и унапређење села у Бањој Луци; Ненад Рачић, директор Градске развојне агенције у Бањој Луци; Проф. др Драган Коковић, Филозофски факултет Нови Сад, Катедра за Социологију; Мр Владимир Карајица, Агенција за државну управу Републике Српске; Ранка Мишић, председник Савеза синдиката Републике Српске; Душко Јандрић, подпредседник Савеза синдиката Републике Српске; Пантелија Ћургуз, председник Борачке организације Републике Српске; Мр Борко Ђурић, Привредна комора Републике Српске; Др Остоја Барашин, Туристичка организација Града Бања Лука.

Уређивачки одбор

проф. др Ненад Сузић; проф. др Остоја Ђукић; проф. др Миле Дмичић; доц. др Зоран Говедар; проф. др Горан Поповић; проф. др Боро Трамошљанин; др Миле Шикман; др Благоје Шупић; мр Велибор Лалић; доц. др Миодраг Ромић; проф. др Жарко Ристић; проф. др Славко Вукша; мр Бисерка Кошарац; доц. др Љубинко Митровић; др Миле Ракић; проф. др Јово Сејменовић; др Добросав Радовановић; мр Стево Иветић; мр Марија Кнежевић.

Штампа

“АРТ ПРИНТ” Бања Лука

За штампарiju

Милан Стијак

Уредништво и администрација

Српска улица 63, 78 000 Бања Лука, Република Српска -

Босна и Херцеговина, телефон/факс 051/306-914,

e-mail: www.defendologija.com

Жиро рачун: 562 099 0000236689

Технички уредник

Ведран Чичић

Лектор

Николина Грбић

Коректор

Гојко Павловић

Превод

Раднички универзитет Бања Лука

Тираж

1.000 примјерака

ПРЕДГОВОР

*Пред Вама, нама, је Зборник радова, преко 50 радова, који је резултат излагања на Међународном научном скупу „Друштвена криза и превазилажење сиромаштва у Републици Српској и Босни и Херцеговини“ одржаном 26-27.06.2009. године у Бањој Луци, у организацији Дефендологија центра за безбједносна, социолошка и криминолошка истраживања, а уз подршку Министарства науке и технологије Владе Републике Српске. У Вашем, нашем Зборнику аутори су на различите начине, мултидисциплинарним приступом, свестрано сагледали питања друштвене кризе и сиромаштва уопште, али и нека питања и одјеке свјетске економске кризе на Републику Српску и Босну и Херцеговину. Хумано је, морално је, да интелектуалци и академска заједница устану и проговоре против сиромаштва, незапослености и неједнакости уопште. Уважени аутори у овом зборнику заложили су се да се сваке године 17. октобар обиљежи као **Дан борбе против сиромаштва**, дан који треба да цјелокупно човјечанство инспирише, а посебно интелектуалце, да се сваки дан боре за оне који су осуђени на сиромаштво, беспомоћност, очај и запостављеност. Посебну пажњу на међународном научном скупу учесници су исказали потписивању Споразума о међусобној сарадњи Удружења **Духовност народа Крајине** између Клуба интелектуалаца 123., Књижевне заједнице “Васо Пелагић”, Дефендологија центра за безбједносна, социолошка и криминолошка истраживања и Арт-принта, часописа за књижевност и културу “Крајина”. Социолози, а посебно социологија као општа наука о друштву, као наука друштвене кризе позвана је да објективно, научно, а и практично објасни затечено стање и понуди боља, реална, могућа рјешења. **Доста је парола које су битне за свјест, али су плашит за непокрића.** Вјероватно је дубина и жестина најновије кризе придонијела да се разбије некритичка атмосфера институционалних елаборација, да се пољуљају неки идеолошки и политички табуи, или је чак жестина кризе и општенародно сиромаштво присилила социологе, политологе, правнике, економисте и друге да проговоре. Они су морали себи поставити питање шта се то догађа у Републици Српској и Босни и*

Херцеговини, шта је смисао тог догађања. Је ли ријеч само о нагомиланим, али ипак пролазним тешкоћама које преживљава ова земља, је ли ријеч о низу неповезаних кризних процеса, што теку упоредо али немају ништа заједничко, или се све те тешкоће и кризни процеси ипак могу свести на заједнички називник економске друштвене кризе и општенародног сиромаштва. Данас су то реторичка питања, ријеч је о дубљем и трајнијем кризном стању или друштвеној кризи, те осиромашењу народа, свих грађана. На научном скупу посебно је упозорено на кризу друштвене свијести, на кризу морала, на друштвено стање у којем се не може ни живјети ни умријети, на недостатак повјерења у државне институције, те потребу враћања морала и грађанског поштења у све друштвене појаве и процесе. Праведније друштво и социјална правда по мјери свих грађана су циљ којем стално треба тежити. Они се могу постићи само тако и тамо гдје владају закони а не људи.

Главни и одговорни уредник

САДРЖАЈ

Проф. др Душко Вејновић МАРГИНАЛИЈЕ ДРУШТВЕНЕ КРИЗЕ И ПРЕВАЗИЛАЖЕЊЕ СИРОМАШТВА У РЕПУБЛИЦИ СРПСКОЈ И БОСНИ И ХЕРЦЕГОВИНИ	9
Проф. др Ненад Сузић СОЦИЈАЛНО РАСЛОЈАВАЊЕ: НАЦИОНАЛНО КОНТРАПРОДУКТИВНА СТРАТЕГИЈА	19
Проф. др Остоја Ђукић УЛОГА ЉУДСКЕ САВЈЕСТИ И СВИЈЕСТИ У ПРЕВАЗИЛАЖЕЊУ КРИЗЕ И СИРОМАШТВА	33
Пантелија Ђургуз РЈЕШАВАЊЕ СИРОМАШТВА БОРАЧКЕ ПОПУЛАЦИЈЕ У РЕПУБЛИЦИ СРПСКОЈ	47
Раде Ракуљ О РЕФОРМИ ПЕНЗИЈСКОГ И ИНВАЛИДСКОГ ОСИГУРАЊА РЕПУБЛИКЕ СРПСКЕ	55
Душан Стојичић ПРИВАТИЗАЦИЈА И СИРОМАШТВО У РЕПУБЛИЦИ СРПСКОЈ	63
Др Поповић Горан МАКРОЕКОНОМСКИ УЗРОЦИ СИРОМАШТВА У БиХ	69
Проф. др Жарко Ристић „ПОЛИТИЧКИ“ СОЦИЈАЛНИ СИСТЕМ И „АНТИЕКОНОМСКА“ СОЦИЈАЛНА ПОЛИТИКА	85
Проф. др Славко Вукша БУЏЕТСКА ПОЛИТИКА КАО ИНСТРУМЕНТ РЕДУКЦИЈЕ СИРОМАШТВА И КРИЗЕ У РЕПУБЛИЦИ СРПСКОЈ И БОСНИ И ХЕРЦЕГОВИНИ	97
Проф. др Брацо Ковачевић СУБКУЛТУРА СИРОМАШТВА	107
Др Добросав Радовановић Мр Никола Радовановић СИРОМАШТВО И СВЕТСКА ФИНАНСИЈСКА КРИЗА - ГЛОБАЛНИ ПОГЛЕД -	119
Проф. др Боро Трамошљанин УЗРОЦИ ДРУШТВЕНЕ КРИЗЕ И ЕКОНОМСКЕ ЗАОСТАЛОСТИ (СИРОМАШТВА) У РЕПУБЛИЦИ СРПСКОЈ И БОСНИ И ХЕРЦЕГОВИНИ	131
Др Миодраг Ромић ВРИЈЕДНОСНЕ ПРЕФЕРЕНЦИЈЕ МЛАДИХ И СИРОМАШТВО (Распетост младих)	141

доц. др Љубинко Митровић проф. др Драган Јовашевић ИМОВИНСКИ КРИМИНАЛИТЕТ И СИРОМАШТВО	145
Зоран Говедар Миро Максимовић Дони Благојевић Дукић Војислав Данијела Петровић Бране Злокапа ПРИВАТНО ШУМАРСТВО У ФУНКЦИЈИ РУРАЛНОГ РАЗВОЈА И БОРБЕ ПРОТИВ СИРОМАШТВА	161
Др Миле Шикман УЗРОЦИ КРИМИНАЛИТЕТА ДЕТЕРМИНИСАНИ СИРОМАШТВОМ И ДРУШТВЕНОМ КРИЗОМ	169
Проф. др Јован Сејменовић СОЦИЈАЛНА СФЕРА У БОСНИ И ХЕРЦЕГОВИНИ	185
Доц. др Илија Шушић БИЗНИС СА БРИГОМ ЗА ЉУДЕ	195
Мр Благоје Шупић Дуња Мирјанић СИРОМАШТВО, НЕЗАПОСЛЕНОСТ И НЕДОСТАТАК СОЦИЈАЛНИХ КОНТАКАТА КАО ГЛАВНИ ЕЛЕМЕНТИ СОЦИЈАЛНЕ ИСКЉУЧЕНОСТИ	209
мр Ранка Перић УЗРОЦИ УРБАНОГ СИРОМАШТВА	219
Мр Бисерка Кошарац ТЕОРИЈСКИ ОКВИРИ ИСТРАЖИВАЊА РОДНОГ АСПЕКТА СИРОМАШТВА	231
Мр Биљана Милошевић СИРОМАШТВО КАО ДЕТЕРМИНАНТА СОЦИЈАЛНОПАТОЛОШКИХ ПОЈАВА У САВРЕМЕНОМ ДРУШТВУ	237
Мр Владимира Карајица НЕЗАПОСЛЕНОСТ КАО ГЕНЕРАТОР СИРОМАШТВА	243
Мр Велибор Лалић УТИЦАЈ СИРОМАШТВА НА СТАЊЕ ТРГОВИНЕ ЉУДИМА	251
Мр Недељко Дебељак ИЗБЈЕГЛИШТВО КАО ФАКТОР СИРОМАШТВА У РЕПУБЛИЦИ СРПСКОЈ И БОСНИ И ХЕРЦЕГОВИНИ	261
Мр Стево Иветић ПРОГРАМИ ПОМОЋИ ЕУ И САД-а ДРЖАВАМА ЈУГОИСТОЧНЕ ЕВРОПЕ У ОБЛАСТИ БЕЗБЈЕДНОСТИ, С ОСВРТОМ РС И БИХ	277

Mr Спасенија Мирковић Проф. др Јован Сејменовић ДРУШТВЕНА КРИЗА И ПРЕВАЗИЛАЖЕЊЕ СИРОМАШТВА У РЕПУБЛИЦИ СРПСКОЈ И БОСНИ И ХЕРЦЕГОВИНИ	285
Mr Драгиша Вулин ОДСУСТВО МЕХАНИЗАМА ДРУШТВЕНЕ ИНТЕГРАЦИЈЕ И КОНТРОЛЕ У ПРЕВАЗИЛАЖЕЊУ ДРУШТВЕНИХ УСЛОВА И ПОРАСТА СИРОМАШТВА У РЕПУБЛИЦИ СРПСКОЈ – СОЦИОДЕМОГРАФСКА АНАЛИЗА	301
Mr Драган Радишић СИРОМАШТВО У БИХ И РЕПУБЛИЦИ СРПСКОЈ И ЊЕГОВЕ МОГУЋЕ ИМПЛИКАЦИЈЕ НА ОРУЖАНЕ СНАГЕ БОСНЕ И ХЕРЦЕГОВИНЕ	311
Mr Душан М. Милићевић УЗРОЧНО-ПОСЉЕДИЧНИ ОДНОС СИРОМАШТВА И СУИЦИДА У РЕПУБЛИЦИ СРПСКОЈ-СТРУКТУРНА АНАЛИЗА ИЗВРШЕНИХ СУИЦИДА У РС, ПРЕМА МОТИВУ ИЗВРШЕЊА ОД 1995. ДО 2005.ГОДИНЕ	319
Mr Небојша Балабан, дипл. економиста СВЈЕТСКА БАНКА И ММФ У БОРБИ ПРОТИВ СИРОМАШТВА	329
Mr Зоран Бабић, дипл. економиста ПРОБЛЕМИ У ПРИВРЕДИ РЕПУБЛИКЕ СРПСКЕ ИЗАЗВАНИ ПОСЉЕДИЦАМА ГЛОБАЛНЕ ЕКОНОМСКЕ КРИЗЕ- ИМА ЛИ ШАНСИ ЗА БРЗ ОПОРАВАК?	343
Mr Стево Пуцар, дипл. економиста ЕКОНОМИЈА И ДРУШТВО ЗАСНОВАНИ НА ЗНАЊУ КАО НАЧИНУ СМАЊЕЊА СИРОМАШТВА	349
Dr Миле Ракић КАРАКТЕРИСТИКЕ И ПОСЛЕДИЦЕ СИРОМАШТВА У БИХ И РС	359
Dr Марија Кнежевић СЕОСКИ ТУРИЗАМ КАО ПРОСТОР ЗА ЗАПОШЉАВАЊЕ СИРОМАШНИХ	371
Mr Дијана Граховац Mr Драго Бајић СИРОМАШТВО, НЕЗАПОСЛЕНОСТ И ФИНАНСИЈСКА КРИЗА У БИХ	387
Mr Ненад Рачић УЛОГА ГРАДСКЕ РАЗВОЈНЕ АГЕНЦИЈЕ У РАЗВОЈУ СОЦИЈАЛНОГ ПРЕДУЗЕТНИШТВА	399
Mr Невенко Врањеш, дипл. правник, мајор СИРОМАШТВО-РЕФЛЕКСИЈЕ НА НАЦИОНАЛНУ БЕЗБЈЕДНОСТ	405
Mr Валентина Дувњак ЗНАЧАЈ СОЦИЈАЛНЕ ПОЛИТИКЕ ЗА СМАЊЕЊЕ СИРОМАШТВА У БИХ	413

Николина Грбић, дипломирани правник УТИЦАЈ СИРОМАШТВА НА КРИМИНАЛИТЕТ МЛАДИХ	431
Спец. Драгана Милијевић Свјетлана Драговић УТИЦАЈ СИРОМАШТВА НА ПОЈАВУ ПРОСТИТУЦИЈЕ	441
Едина Хелдић-Смаилагић, дипл. психолог Дивна Риђић, дипл. психолог СИРОМАШТВО КАО ФАКТОР СОЦИЈАЛНО-ПАТОЛОШКИХ ПОЈАВА У БиХ	451
Горан Амићић, дипломирани офириц полиције ОБАВЈЕШТАЈНЕ СЛУЖБЕ У ФУНКЦИЈИ ИЗАЗИВАЊА ДРУШТВЕНИХ КРИЗА	461
Борислав Шарић Гојко Шетка ПРОСЈАЧЕЊЕ – СТАЊЕ У РЕПУБЛИЦИ СРПСКОЈ	471
Менсур Темаловић УЗРОЦИ НАСТАНКА И ПРЕВАЗИЛАЖЕЊЕ СИРОМАШТВА У БОСНИ И ХЕРЦЕГОВИНИ	481
Ратко Латинчић, дипл. ецц. ПЛАНСКА ЕКОНОМИЈА СИГУРАН ФАКТОР РАЗВОЈА И ПРЕВАЗИЛАЖЕЊА СИРОМАШТВА	489
Зоран Јешић, дипл. инж. ОСОБЕ СА ИНВАЛИДИТЕТОМ И СИРОМАШТВО	495
Бранка Колар Мијаговић, адвокат СИРОМАШТВО У ВЕЗИ СА ОСТВАРИВАЊЕМ ОСНОВНИХ ЉУДСКИХ ПРАВА 507	
Гојко Павловић, дипл. правник унутрашњих послова УПРАВЉАЊЕ ПРОМЈЕНАМА	517
Младен Карић, дипл. ваздухопловни инж. ОБРАЗОВАЊЕ ЗА ИНТЕЛЕКТУАЛНУ СВОЈИНУ И ИЗЛАЗАК ИЗ СИРОМАШТВА	527
Драгомир Марковић, дипл. крим. СКИТЊА КАО ПОСЛЕДИЦА СИРОМАШТВА У БОСНИ И ХЕРЦЕГОВИНИ	537
Др Остоја Барашин СИРОМАШТВО КАО ИЗВОР УГРОЖАВАЊА ЉУДСКИХ ПРАВА	543

**МАРГИНАЛИЈЕ ДРУШТВЕНЕ КРИЗЕ И ПРЕВАЗИЛАЖЕЊЕ
СИРОМАШТВА У РЕПУБЛИЦИ СРПСКОЈ
И БОСНИ И ХЕРЦЕГОВИНИ**

Проф. др Душко Вејновић
Предсједник Дефендологија центра
за безбједносна, социолошка и криминолошка истраживања
Бања Лука

***Апстракт:** У раду се говори о неким аспектима друштвене кризе и потреби превазилажења сиромаштва у Републици Српској и Босни и Херцеговини. **Однос између друштвене кризе и друштвене критике није линеаран.** Стога овај научни скуп треба узети више као индикацију за будућа системска промишљања о **кризи „друштвене свијести“**, о **кризи морала** као елементу глобалне друштвене кризе и превазилажења сиромаштва које потреса наше друштво. Друштвена криза и проблем сиромаштва је сувише велика тема да би је могао исцрпити један научни скуп, али је сигурно да овај научни скуп представља социолошку рефлексију друштвене кризе.*

УВОД

Поштоване колегице, колеге, учесници међународног научног скупа на тему **„Друштвена криза и превазилажење сиромаштва у Републици Српској и Босни и Херцеговини“**, уважени гости.

Задовољство ми је и част да вас поздравим у име Дефендологија центра за безбједносна, социолошка и криминолошка истраживања, у име Савјета и Редакције теоријско – стручног часописа Дефендологија, те у своје лично име. Хвала Вам што сте се одазвали овом научном скупу, овој академској задаћи, у оквиру које ће преко седамдесет (70) излагача са различитих теоријских, научних, практичних, а и многих других друштвено хуманих аспеката сагледати питања и проблеме друштвене

кризе, те могућности превазилажења сиромаштва у Републици Српској и Босни и Херцеговини са низом предложених мјера и активности. Хумано је, морално је, да интелектуалци и академска заједница устану и проговоре против сиромаштва, незапослености и неједнакости уопште. Није случајно Организација уједињених нација (ОУН) 17. 10. 1993. године установила **Дан борбе против сиромаштва**, дан који треба да цјелокупно човјечанство инспирише да се сваки дан боре за оне који су осуђени на сиромаштво, беспомоћност, очај и запостављеност. Социолози, а посебно социологија као општа наука о друштву, као наука друштвене кризе позвана је да објективно, научно, а и практично објасни затечено стање и понуди боља, реална, могућа рјешења. Доста је парола које су битне за свијест, али су плашт за непокрића. Вјероватно је дубина и жестина најновије кризе придонијела да се разбије некритичка атмосфера институционалних елаборација, да се пољуљају неки идеолошки и политички табуи, или је чак жестина кризе и општеномодно сиромаштво присилила социологе да проговоре.

Било како било, **однос између друштвене кризе и друштвене критике није линеаран**. Стога овај научни скуп треба узети више као индикацију за будућа системска промишљања о **кризи „друштвене свијести“**, о **кризи морала** као елементу глобалне друштвене кризе и превазилажења сиромаштва које потреса наше друштво. Друштвена криза и проблем сиромаштва је сувише велика тема да би је могао исцрпити један научни скуп, али је сигурно да овај научни скуп представља социолошку рефлексију друштвене кризе. Савремена друштвена збивања наметнула су се социологији као предмет интереса и истраживања. Социолози су морали себи поставити питање шта се то догађа у Републици Српској и Босни и Херцеговини, шта је смисао тога догађања. Да ли је ријеч само о нагомиланим, али, ипак, пролазним тешкоћама које проживљава ова земља, да ли је ли ријеч о низу неповезаних кризних процеса, што теку упоредо, али немају ништа заједничко, или се све те тешкоће и кризни процеси, ипак, могу свести на заједнички називник економске друштвене кризе и општеномодног сиромаштва. Данас су то **реторичка питања**, ријеч је о дубљем и трајнијем кризном стању или друштвеној кризи, те осиромашењу народа, свих грађана.

Дакако, сви се неће сложити с таквом дијагнозом, а нарочито се неће сложити неки државни и политички функционери. Код нас постоји **„историјски оптимизам“** који пријечи да се ствари назову својим именом. Било би неправедно рећи да тај историјски оптимизам „држи“ само „политичаре“. У многим радним срединама и на другим мјестима људи се понашају као да кризе нема, као да ће ствари саме од себе доћи у ред, а да при томе не морају уложити изузетне напоре нити битно промијенити своје понашање. Стога их они исти „политичари“ који избјегавају термине криза и сиромаштво, све чешће, упозоравају да још нису схватили колико су наше тешкоће дубоке и озбиљне (другим ријечима, то нису обичне, пролазне тешкоће). Ако то нису обичне

тешкоће, како да их онда дефинишемо? Но, колико год тај историјски оптимизам био дубоко укоријењен, он, ипак, мора узмакнути пред тежином чињеница. Чини се да социолози много мање подлијежу историјском оптимизму. Очито је да значајни институционални и системски структурални механизми, којима су се приписивале способности да осигуравају бржи друштвени развој и напредак Републике Српске и Босне и Херцеговине, данас не функционишу онако дјелотворно како се обећавало од стране политичара, историјских оптимиста. Стога и не успјевају на примјерен начин реаговати на нове проблеме и тешке изазове које намеће данашња ситуација. И још више, они тешко успијевају, или готово не успијевају осигурати реализацију значајних програмских и развојних циљева којима се иначе придаје дугорочно и стратегијско значење. **Праведније друштво, социјална правда** у РС и БиХ се може постићи, прије свега, сталним развијањем производних снага, које стварају невиђене перспективе, нарочито примјеном новијих открића у области науке и технике, те сталним побољшавањем животног стандарда људи и у крајњој линији стварањем обиља произведених добара. Међутим, очито је да се у друштвеном простору РС и БиХ већ дуже вријеме догађају веома значајни друштвени процеси изразито стихијске природе, који нису под ефикасном контролом институционалних аранжмана, те као такви производе неповољне друштвене учинке, краткорочне и дугорочне природе.

Много тога се збива у нашем друштвеном простору, простору РС и БиХ, на стихијски начин, мимо жеља, намјера и планова система, те се проширује подручје неконтролисаног. Заоштравање противрјечности, још увијек, је далеко од крајње тачке усијања, али је, ипак, у неким срединама, општинама, предузећима добило забрињавајуће размјере. Криза и сиромаштво у Републици Српској и БиХ више би се могла сликовито назначити као ситуација у којој се **„не може ни живјети ни умријети“**. Они су резултат напетости (разлике потенцијала) у систему између нормативно – институционалног реда и стварних односно „природних“ друштвених токова који теку изван институционалних канала. Стварни токови немају институционални легитимитет, а то спречава систем да оствари стабилно стање, па систем прибјегава различитим механизмима, као што су **институционална адаптација, нормативно – политичка елаборација и политичке кампање**. Криза није нешто што се појавило јуче – **она има свој историјат, своје заплете и расплете**. Она је непрестано присутна у систему, јер систем није способан да се у свом развоју сам битно реорганизује и трансформише. Систем је конзервативан, те настоји сачувати свој битни идентитет уз помоћ механизма институционалне адаптације, институционално – идеолошке елаборације и политичких кампања.

У економском систему присутан је процес привредне стагнације који узрокује читав ланац социјалних консеквенци, прије свега, падање реалног стандарда, што угрожава мотивацију за рад, затим незапосленост

и јачање конфликта у друштву. Ако се томе дода и чињеница да неке традиционалне вриједности рапидно слабе као што су нпр. „**грађанско поштење**“, коректност и лојалност – укратко, традиционални морал, ситуација се додатно компликује. Недостаје позитиван приступ незадовољству: да се оно искористи као потенцијал за реализацију обнове, изградње, запошљавања и слично.

1. Механизми рјешавања кризе

Логично је поставити питање има ли наш глобални систем неке механизме помоћу којих се може носити са кризом. Мислимо да такви механизми постоје, а између осталих приоритетни су:

1. Институционалне адаптације,
2. Нормативно – идеолошке елаборације и
3. Друштвене кампање.

Умјесто институционалног прилагођавања сада се до апсурда примјењује метода нормативно – идеолошке елаборације и различите политичке кампање. **Битну улогу у обликовању будућности имаће, наравно, свјесна људска акција.** Али свака акција ако жели бити успјешна, мора полазити од објективних друштвених чињеница, мора настојати промијенити постојеће трендове. Без таквог ослоња на објективне чињенице друштвене би се акције претвориле у политички волунтаризам. А волунтаризам не ствара људску историју, као што је не стварају ни саме слијепе објективне економске и друштвене снаге. Евидентно је да се наше друштво налази у кризи, у врло сложеној ситуацији, али је много важније питање каква је прогноза. Вјероватноће пожељног друштвеног развоја не дефинишу само објективни трендови, већ и људска акција. Ја бих ту чак рекао да је **људска (друштвена) акција одлучујући фактор.** Ако се наша акција ухвати у коштац са објективним процесима и трендовима, у настојању да им промијени смјер – а такве промјене у социјалним процесима нису немогуће, те се мијењају на дужи рок – тада је и прогноза врло добра. Умјесто да нас објективни процеси обесхрабре и разоружају, њих треба схватити као позив на ангажман и акцију. А објективна анализа тих процеса важна је подлога за друштвену акцију. Друштвена акција, између осталог, треба да буде усмјерена на предузимање низа мјера и активности како би се умањило и превазишло сиромаштво у Републици Српској и БиХ. Неопходно је израдити **Стратегију за смањење сиромаштва** у Републици Српској и БиХ. У циљу предузимања програма сузбијања сиромаштва, треба утврдити најважније узроке његова настајања, те одредити обрасце и обиљежја сиромаштва што се јавља у појединим подручјима, или у одређеним социјалним скупинама. Иако је на сузбијању неимаштине потребна свеобухватна активност државе и друштва, приступ појединим подручјима или скупинама мора бити селективан, јер се разликују узроци,

одреднице и обиљежја њихова сиромаштва. То, наравно, не значи да не постоје заједничке карактеристике сиромашних лица, као што су глад и лоша прехрана, лоша квалитета становања, непостојање материјалне сигурности, беспомоћност, нарушен дигнитет, друштвена искљученост, грубост и непажња надлежних тијела и установа, полна и добна неједнакост, итд. Материјална неимаштина води психолошкој несигурности, што опет ствара осјећај беспомоћности и незнања, а то може бити и горе од самог сиромаштва.

Недовољно ефикасни поједини органи и њихови носиоци, раширена корупција и криминал и немогућности утицаја на одлучивање о властитој судбини, додатно нарушавају положај сиромашних.

У многим срединама, осим сиромаштва појединца, постоји и сиромаштво заједнице, које подразумјева непостојање потребне инфраструктуре, нпр. школа или путева, те недостатак сигурности и друштвене хармоније.

Данас се предлаже нова рационализација Основних школа у Републици Српској, чиме би се докрајчило српско село које нас је одржало кроз дуготрајни друштвено историјски развој. Обично су најсиромашније оне заједнице које живе далеко од путне мреже и других кључних инфраструктурних објеката. Те су скупине маргинализоване ради непостојања могућности образовања, удаљености од здравствених установа, ограничене доступности владиним и невладиним установама, немогућности превоза властитих пољопривредних производа на тржиште већих градова и слично. **Улога државне власти** у ублажавању сиромаштва је велика и то кроз програме усмјерене према сиромашнима који треба да побољшају њихов материјални положај, али им сигурно не омогућавају трајан излазак из сиромаштва. Треба улагати тамо гдје људи живе и имају намјеру да тамо остану и да се не празне села. Баш се на сиромашнима понајвише слама сукоб између формалних (устава, закона и прописа) и неформалних правила у друштву (обичаји, традиција, навике), те ради тога, при обликовању и провођењу програма помоћи, ваља посветити пажњу и неформалним односима.

Транзиција у нашем друштву највише је погодила сиромашне, а и створила бројне нове категорије материјално угрожених. Иако сиромашни често истичу економске тешкоће свога положаја, понајвише им смета социјална искљученост, односно заробљеност у зачарани круг сиромаштва. **Недостатак повјерења у државне институције** чини се да више појачава жељу људи за тражењем сигурности унутар властите скупине, а не унутар цјелокупног друштва, што повратно доводи до веће социјалне искључености, сукоба и насиља у породици и друштву. Највише од социјалне искључености трпе они слабији: жене (поготово ако су неударе, самохране мајке, удовице, или жене без дјете, јер се сматрају да су им смањене радне и људске могућности), дјеца (која су често, према обичајном праву, власништво породица и немају личних права, те су присиљена на дуготрајан и исцрпљујући рад), те инвалидне,

старе и болесне особе. У вишенационалним заједницама националне су мањине изложене натпросјечном сиромаштву и већој социјалној искључености, док су у земљама с више вјероисповјести, у лошијем положају вјерници мањинске вјере.

Ублажавање и превазилажење сиромаштва је могуће заједничком сарадњом државе, невладиних организација, приватног сектора и међународних институција и организација. На тој основи могу се створити нови друштвени и економски односи у којима ће се чути и глас сиромашних, омогућити њихов утицај на политичке и економске односе, те остварити дуготрајно побољшање њиховог материјалног и друштвеног положаја. То свакако није лако остварити у друштвима раширене корупције и криминала, ограничених могућности и лошег образовања, посебно високог образовања, велике незапослености, укоријењених друштвених норми које утичу на одржавање постојеће неправедне расподеле и неједнакости, непостојања системских дјелатности за организовање и оспособљавање лица у неимаштини. Сиромашни би морали имати бољи и непосреднији приступ економским могућностима. Прије свега, они би требали добити помоћ у развијању организацијских способности, самозапошљавању и самозбрињавању, имати бољи систем информисања о правима и обавезама у здравственом осигурању, образовању и ширењу писмености, а једнако су важне и друштвено – политичке одреднице као што су остваривање владавине права, ограничавања социјалних норми и понашања у погледу сполне, добне и националне дискриминације. Друштво, у цјелини, треба допунити своја постојећа знања о сиромаштву, чути и грађане који су сиромаштвом погођени, усмјерити пажњу на могућности њихова образовања, здравствене заштите и запошљавања, те посебно на мјере да и сиромашни добију стварно право гласа, али и потребно уважавање у заједници. Наша жеља је да пошаљемо поруке солидарности уз симболично устајање и дизање свог гласа против сиромаштва и неједнакости. **Укључимо се у глобалну кампању јачања свијести о овом проблему** и подсјетимо Владе и друге међународне актере на испуњавање обећања из Миленијумске декларације УН из 2000. године, о искоријењавању екстремног сиромаштва. **Позивам интелектуалну елиту**, а и све остале да се укључимо у **обиљежавање 17. октобра – Међународног дана борбе против сиромаштва** различитим активностима као што су нпр. јавне расправе „Могу и хоћу – против сиромаштва“, итд. Борба против сиромаштва захтијева развој нормалне и позитивне вриједности рада. Најефикаснији начин борбе против сиромаштва је стварање богатства, а најодрживији начин богаћења је рад. Угроженим групама треба обезбиједити право на рад, као извор прихода, личне афирмације и пуне интеграције у друштво. Све чешће поруке угрожених група су: **„Ми хоћемо да радимо... Хоћемо посао, не помоћ већ зараду“**.

Нарочито треба мотивисати младе да радом стижу до успјеха и рјешења својих друштвених проблема. Покретање јавне дебате о теми

економског развоја доприноси борби против сиромаштва. Развој вриједности рада омогућава стварање богатијег друштва. У свему томе велику **улогу имају медији – средства информисања**. Медији остварују утицај на развој вриједности у друштву кроз придавање значаја одређеним темама и кроз постављање узора. Они треба да заступају теме радне етике, предузетничког духа, стварања нове вриједности и развоја економије. Јавности треба представљати интервјуе, емисије, чланке и појединце који су до успјеха дошли радом (нпр. разговор са најбољим студентом на Универзитету), итд. Свима нам је јасно да је сиромаштво велики друштвени проблем у Републици Српској и Босни и Херцеговини, оно је непожељно стање, непожељан друштвени проблем и упућује на то да појединцима или скупинама који су сиромашни треба помоћи како би се њихово стање промјенило, побољшало. **Узроци сиромаштва су различити**, а неки од њих су: претходна ратна разарања, спора реализација реформи, незапосленост, кршење људских права, неадекватан систем социјалне заштите, недовољан квалитет образовања (посебно високог), присуство клептократије (корупције и криминала) и немогућност утицаја на институције система. **Најугроженије категорије сиромашних** су млада генерација, расељена лица, класични социјални случајеви, незапослени, борачке категорије, инвалиди и пензионери са ниским пензијама и сељаштво у руралним подручјима.

2. Приоритетне активности за смањење сиромаштва

Да би се смањило сиромаштво у Републици Српској и БиХ неопходно је спровести низ реформи и мјера као што су: осигурати раст друштвеног производа и уједначен економски развој цијеле земље, спровести фискалну реформу која ће обезбиједити ефикасније прикупљање јавних прихода и већу помоћ сиромашним, убрзати раст приватног сектора у циљу повећања запослености и већег прилива средстава у пензионе фондове као једног од најефикаснијих начина за смањење сиромаштва, успоставити адекватан систем социјалне заштите који ће обезбиједити минимум социјалних права и равномјернију расподелу социјалне помоћи за све сиромашне категорије у цијелој земљи, смањити криминал и корупцију који највише погађа сиромашне, смањити ниво сиве економије што ће у највећем дијелу водити повећању пензија и смањењу сиромаштва међу старијом популацијом, обезбиједити заштиту људских права која су гарантована постојећим правним прописима, осигурати провођење одлуке о конститутивности народа што ће осигурати већу интеграцију повратничке и ромске популације у друштво и водити смањењу сиромаштва међу њима, досљедно спроводити законе Републике Српске и БиХ о равноправности полова, што ће умањити утицај на степен сиромаштва, спровести реформу образовног система, обезбиједити ваннаставне облике образовања и учинити их доступним лицима са

ниским степеном образовања, који је најчешћи разлог њиховог сиромаштва, успоставити редовне консултације институција власти на свим нивоима са цивилним друштвом, те осигурати **веће учешће невладиних организација** у реализацији програма социјалне заштите.

Да би се успјешно спровеле мјере и активности за превазилажење друштвене кризе и сиромаштва неопходно је да сви субјекти цивилног друштва у Републици Српској и Босни и Херцеговини, затим синдикати, борачке организације, пензионери и све друге НВО изврше снажан и континуиран притисак на власт на свим нивоима, како би се овакво стање промијенило, како би се креирао потицајан амбијент за инвестирање и развој привреде, отварање нових радних мјеста, а тиме и побољшало економско – социјално стање свих грађана. Да би се то остварило власт мора преузети одговорност, а све институције законодавне и извршне власти енергично и одмах покренути активности за борбу против криминала и корупције. Сви носиоци јавних функција морају дјеловати искључиво у најбољем јавном интересу, те сви они који у институцијама извршне и законодавне власти дјелују са намјером да остваре финансијску или било коју другу материјалну корист за себе, своју породицу или пријатеље морају бити искључени и санкционисани. Криза нашег друштва је вишеструког карактера и директно је **узрокована недовољним функционисањем власти и политика које ту власт креирају и подржавају**. Дугогодишња и дубока криза те осиромашење народа је узроковано личним интересима или уско групацијским криминалним интересима, дјеловањем увозничких и приватизацијских лобија, који су структуру власти ставили у функцију реализације својих интереса.

Систем функционисања извршне, законодавне и судске власти није доживио напредак већ дуги низ година, те је све даље од приближавања модерним и демократским принципима функционисања и процесу придруживања ЕУ. Начин по којем систем власти у БиХ функционише, потпуно је девастиран, урушен и нефункционалнији је него икада и искључиво је прилагођен циљевима који су у потпуној супротности од интереса грађана.

Све активности и иницијативе које су у току већ дуже вријеме засноване су на концепту куповања времена за опстанак на власти и задржавању заузетих позиција, те воде ка даљој пљачки и девастацији имовине која припада свим грађанима овог друштва и будућим покољењима. У јавности доминира искључиво демагогија заснована на обећањима, без индивидуалне одговорности, без системског приступа за рјешавање нагомиланих проблема, утврђивања приоритета и стратешког планирања и дјеловања, без дефинисања носиоца појединих активности и утврђених временских рокова за њихово извршење. Буџети који се усвајају су усмјерени на потрошњу, а никако на развој. Кроз такав приступ принцип одговорности се никада неће успоставити као основни принцип дјеловања, нити ће неодговорни бити санкционисани. Уочава се и

тенденција креирања раздора међу различитим популацијама и групацијама обесправљених грађана, сврстаних у различите категорије, методом лажних обећања једнима на штету других, стварањем амбијента борбе једних против других, у коме су на крају сви на губитку и на граници преживљавања. Покренимо низ активности и мјера да превазиђемо друштвену кризу, да сиромашни имају живот достојан човјека, **да вратимо морал и грађанско поштење**, што је у интересу свих грађана, у интересу будућности.

**MARGINALITIES OF THE SOCIAL CRISIS AND
OVERCOMING OF POVERTY IN THE
REPUBLIC OF SRPSKA AND
BOSNIA AND HERZEGOVINA**

Duško Vejnović, PhD
President of the Defendology center for security,
sociologic and crime studies
Banja Luka

Summary

*In the work it is talked about some aspects of the social crisis and the need for overcoming of poverty in the Republic of Srpska and Bosnia and Herzegovina. **The relationship between the social crisis and the social critic is not linear.** Therefore this scientific set needs to be taken more as an indication for future systematic thinking about the crisis of ‘social awareness’, about the crisis of moral as an element of global social crisis and overcoming of poverty which has affected our society. The social crisis and the problem of poverty is too large of a subject for it to be exhausted by a scientific set, but it is for certain that this scientific set represents a sociologic reflection of the social crisis.*

СОЦИЈАЛНО РАСЛОЈАВАЊЕ: НАЦИОНАЛНО КОНТРАПРОДУКТИВНА СТРАТЕГИЈА

Проф. др Ненад Сузић¹
Филозофски факултет
Бања Лука

Апстракт: Социјално раслојавање је национално контрапродуктивно јер угрожава национални идентитет и демотивише грађане као припаднике заједнице у којој живе и којој припадају. Данас смо свједоци да ни социјализам ни капитализам нису донијели слободу и самоостварење људи каква је пројигирана у хуманистичким визијама научника, умјетника и обичних људи током историје. Социјализам је своју историјску улогу одиграо развијајући драстичне форме отуђења гдје је грађанин био подређен интересима државе и морао да “комунистички” мисли за плату коју је добијао за напоран рад а која му је обезбјеђивала тек елементарни опстанак. С друге стране, капитализам је развио још стравичнија отуђења јер је институционализовао прерасподјелу капитала и новца у корист малог броја моћних власника капитала и политичара тако да се и поред обиља хране свакодневно повећава број гладних и оних који умиру од глади. У земљама транзиције на Балкану дошло је до драстичне промјене вриједности, оно што је била врховна вриједност у самоуправљању, сада је негативно а “трули капитализам” и приватно власништво сада су вриједности највишег ранга. Заробљени ранијом идеологијом, многи грађани у новонасталим балканским државицама приграбили су капитализам као утопију, али та

Ненад Сузић¹ Ненад Сузић је редовни професор на Филозофском факултету у Бањој Луци. Предаје педагогију и социологију образовања. Контакте у вези са овим радом можете остварити на тел: 00387-65-538-500, те на Е-mail: nenad_szc@yahoo.com.

утопија постала је стварност само за узак број страначких и политичких моћника који су имали довољано дрскости, неодговорности и храбрости да приграбе државну/друштвену имовину углавном на нелегалан или полулегалан начин. Драстичност “господског злочина” обнавља се у XXI вијеку као да се ради о средњевјековном историјском миљеу.

УВОД

Социјално раслојавање је национално контрапродуктивна стратегија. Након ове тврдње, у самом старту морамо се запитати да ли социјално раслојавање као процес можемо назвати *стратегијом*. Како схватити појам стратегија? Прво да се позабавимо њеном официјелношћу. Стратегија може бити: а) јавна или официјелна – званично усвојена и објелодањена, б) тајна или неофицијелна – усвојена у тајним круговима и необјављена и в) спонтана или самобитна – процес који дјелује систематски и дуготрајно, те има сва својства стратегије, а људи га могу и не морају бити свјесни. Као стратегију можемо сматрати оне планове и документе који систематски пројектују и планирају акције за период од пет и више година (*Daggett and Kruse, 1997, стр. 148*). Ако задржимо временски критеријум из дефиниције Дагета и Круза, можемо рећи да социјално раслојавање које дјелује пет и више година као спонтан процес има сва својства стратегије. Када знамо да се тај процес продубљује, укорјењује и стреми ка самоодрживости, тада можемо претпоставити да се ради о спонтаном и самобитном процесу или о тајној, односно неофицијелној стратегији. Уколико се определијелимо да прихватимо тезу о тајној или неофицијелној стратегији тада смо на терену *теорије завјере* по којој је српски народ реметилачки фактор новог свјетског поретка, по којој сви мрзе Србе, по којој Срби сметају “ватиканском продору на исток”.

Како посматрати социјално раслојавање у БиХ и Републици Српској: као завјеру или као спонтани процес? Лично нисам склон прихватању теорије завјере, мада смо током и након босанског рата 1992–95. били свједоци економског ембарга и медијске блокаде у свјетским размјерама при чему су Срби проглашавани јединим кривцима за рат и распад Југославије. Рецимо да су тада Срби стварно били реметилачки фактор творцима новог свјетског поретка, али шта рећи сада када је све то иза нас? Да ли и сада неко има интерес да спријечи Републику Српску да ојача и постане самобитна, снажна и економски независна од слабости Федерације БиХ или БиХ у цјелини? Да ли неко има интерес да Србе задржи као робове у новом свјетском поретку, а не партнере? Могуће! – али нисам спреман вјеровати у да је то толико снажно да би зауставило

стваралаштво, рад и прогрес једног народа. Радије вјерујем у ону народну да је свако ковач своје среће.

Остаје нам да размотримо опцију да се раслојавање у Републици Српској као и у БиХ одвија као спонтан и самобитан процес који има својства стратегије. Наиме, можемо рећи да је то процес типичан за домонополски капитализам, процес који познајемо као акумулацију капитала. Ради се о врло суровом процесу у коме велика риба гута малу, у коме велики капитал доминира, откупљује или уништава фирме са малим капиталом. Ако при томе имамо у виду да у Републику Српску досељавају моћне стране фирме које црпе капитал и намећу нелојалну конкуренцију, тада је јасно да се малим и средњим фирмама у Републици Српској црно пише. Пожељно је да страни капитал досељава, али ако се ради првенствено о трговачким фирмама које ништа не производе, ако се ради о фирмама које не стимулишу домаћу производњу и запошљавање, јасно је да то доприноси сиромаштву у Републици Српској.

Објективни услови сиромашења

Било би необјективно и некоректно узроке сиромаштва у Републици Српској тражити само у субјективним факторима, или их везивати само уз одређену странку или актуелну власт. Постоји неколико снажних спољашњих фактора који директно генеришу сиромаштво у Републици Српској од којих издвајам следеће: 1) акумулација капитала, 2) велика свјетска криза, 3) транзиција, 4) неформални протекторат.

Сваки од ових чинилаца треба разјаснити нешто конкретније како би било јасно на који начин они генеришу сиромаштво у Републици Српској.

Акумулација капитала настаје као посљедица моћи коју носи новац са собом, а састоји се у томе да велики капитал с лакоћом привлачи, преузима или уништава мали. Фирме које имају велики капитал могу да конкуришу малим фирмама јер могу да лобирају, да чекају поврат уложеног новца, да дуже издрже кризу и слично. Исто тако, велике фирме с лакоћом откупљују мале или их нелојалном конкуренцијом уништавају. У Републици Српској имамо ситуацију да око 100 фирми плаћа 80% пореза. Ако имамо на уму да је већина тих фирми у приватним рукама, то значи да је највећи дио капитала прешао у руке врло малог броја људи. Један мој лични примјер о томе илустративно говори. Када сам ратне 1992. године написао чланак у коме сам прорекао да ће 200 Срба имати енорман капитал, возити јахте и имати зграде и небодере, а да ће 200.000 Срба имати проблема да набави храну, тј. да ће многи од њих копати по контејнерима, мој пријатељ је рекао да претјерујем. Када смо наредне 1993. године видјели човјека са краватом који пребира контејнер, исти тај пријатељ ми је рекао да сам био у праву, а претпостављам да је тај човјек ставио кравату да људи помисле како он у контејнеру тражи храну за

свога ћуку или нешто слично. Акумулација капитала је врло погубна за социјалну правду. Када су својевремено питали старог Денг Сиао Пинга, идејног творца кинеске транзиције, како то да они на конгресу цитирају Маркса, а имају приватизовано преко 50% капитала у Кини, Денг је одговорио: “Ако бисмо капитализам увели у унутрашњост Кине, људи би поново умирали од глади”! Познато је да је Маова “црвена револуција” укинула глад и спасисила Кинезе да не умиру од глади. За социјалистичка друштва, какво је било у Југославији прије транзиције, акумулација капитала може бити врло тежак проблем, може изазвати раслојавање које ће довести до глади, па чак и до умирања од глади. Зато је раслојавање национално контрапродуктивна стратегија.

Велика свјетска криза препознаје се ових дана на сваком кораку. Када се у далеком великом свијету заљуљао финансијски капитал, када је новац постао недоступан чак и онима који га имају на рачуну, грађани су широм Републике Српске ходали од банкомата до банкомата и као зомбији гурали картице у непослушне машине како би извукли оно мало пара што имају на рачуну, тада је било јасно колико смо мали и немоћни у односу на свјетске процесе. Након што сам ову причу испричао на селу, један сељак ми је рекао да тако и треба. На моје питање зашто тако мисли, одговорио је да ми треба сами да произведемо храну и чувамо наше шуме те да не овисимо од тих свјетских процеса. Очигледно да код њега преовлађује феудална свијест, односно схватање да се од феуда може живјети. Његов одговор је поучан јер је јасно и недвосмислено, показао да пољопривреда, односно здрава храна компаративна предност коју БиХ, односно Република Српска има у односу на Европу. Познато је да само Грчка и Балкан имају 80% здраво тло, а да већина европских земаља има кисело тло. И поред тога, код нас се увози адитивна храна из Мађарске, храна пуна пестицида и конзерванса из читавог свијета. Познато је да велика свјетска криза данас није озбиљније потресла Русију, то је разлог да се Република Српска, на размеђу цивилизација, ослони на овог свјетског енергетског гиганта, да искористи своју компаративну предност.

Транзиција је велики проблем за све земље соц-реализма. Врло су различито прошле различите земље. Примјер Чешке и Словачке илустративно показује да транзиција за једне може бити успјешна, а за друге тешка и проблематична. Транзиција је изазвала колизију у главама многих људи на Балкану. Многи су од надолазећег капитализма очекивали благостање, тако да су капитализам доживјели као нову утопију. Данас смо свједоци да је социјализам завршио своју историјску мисију, а знамо да је развио оштра отуђења: морали смо да радимо за плате које обезбјеђују елементарну егзистенцију и да гласамо за једну партију, а често и за само једног кандидата. С друге стране, капитализам је развио још страшнија отуђења и раслојавања, процесе који широм свијета доводе до умирања од глади чак и у најбогатијим земљама. Конкретно, у Америци је током 2008. године око 36 милиона људи имало проблема са

набавком хране, а међу њима су многи били буквално гладни. Двадесети вијек је завршио са десет пута више хране него што људском роду треба, а статистике о умирању од глади показују стални пораст умрлих.

Неформални протекторат препознајемо у ингеренцијама које има ОХР и високи представник. Наиме, у историји људског друштва немамо монарха или владара који је имао толике ингеренције, а никакву одговорност. Тирани и апсолутни владари имали су моћ да убијају људе, али и одговорност за опстанак грађана, за преживљавање. Овдје у БиХ сва је одговорност на локалним властима, а крунска моћ у рукама високог представника, неформалног врховног монарха. Дакле, имамо протекторат на дјелу, али не и формални протекторат. Када би Међународна заједница увела протекторат у БиХ, тада би морала преузети одговорност за транзицију, економски опоравак, за стандард грађана и све друго. Много лакше је заповиједати и кажњавати него преузети стварну одговорност.

Субјективне слабости као извори сиромаштва

Постоји низ субјективних слабости које нагризају опстанак и самоодрживост БиХ као и Републике Српске, које генеришу сиромаштво. Неке од њих ћу овдје специјално апострофирати: 1) нова тајкунска олигархија, 2) лоше изведена приватизација, 3) политичка неслога у БиХ, 4) господски злочин.

Тајкунска олигархија је нова синтагма а у појмовном значењу подразумејева одређени ужи слој људи који су нелегално стекли новац и моћ те у спрези са политичарима контролишу и усмјеравају друштвене и финансијске токове у своју корист не водећи рачуна о интересима широких маса и државе. Ради се о својеврсном споју мафије, бијеле мафије и политике. У социолошкој теорији ово се сматра најгорим спојем, јер тендира самоодрживости и дјелује тајно, попут карцинома преузима и преусмјерава поједине функције државног система у своју корист. У том смислу тајкунска олигархија: а) поставља политичаре на власт, б) користи те политичаре као штит, в) износи капитал из земље јер своју будућност тајкуни не виде на “мјесту злочина”, г) критику и интелигенцију доживљава као опасност и непријатељство, д) прогони и проскрибује интелектуалце и њ) уништава средњи слој друштва. Кад је својевремено финансијска полиција опасала траку око бензинске пумпе једног тајкуна, са својим колегом професором на универзитету, кладио сам се да ће та трака бити скинута за 24 или за 48 сати. Категорички је одбио то као немогуће али је пристао да ми у првом случају плати ручак, а ако трака не буде скинута за 48 сати ја сам пристао да њему платим јагње, у супротном он мени. Изгубио сам ручак, али добио јагње – мада ни до данас та опклада није реализована. Тајкуни имају у џепу новац и политичаре тако да могу зауставити инспекцију, спријечити суђење или

поткупити судије, могу уцјењивати па чак издавати налоге за ликвидацију појединих особа које им стоје на путу. Тајкунска олигархија генерише сиромаштво и социјално раслојавање. Њено дјеловање је национално контрапродуктивно, мада се они националним идентитетом користе као штитом.

Лоше изведена приватизација у БиХ и Републици Српској уништила је привреду јер је изведена по моделу “старо гвожђе”. Познато је да се отписане машине продају као старо гвожђе да би их купац исјекао или пресовао и продао на килограм. Слично је урађено са већином фирми у Републици Српској јер су фабрике продаване по енормно ниској цијени тако да је купац могао и стоструко зарадити продајом хала, машина и земљишта. То се најчешће боље исплатило него поновно покретање производње. Осим тога, неке фирме су купљене од већих компанија из сусједних балканских земаља како би их купац уклонио као конкуренцију, односно претворио у складиште властитих производа. Тако су купци куповали не само фирме него и тржиште, а тиме уништавали домаћу производњу. То је директно генерисало сиромаштво јер је већина радника остајала без посла а тиме и без елементарних примања потребним за голу егзистенцију. Познато је да већина грађана Републике Српске има рурално поријекло или директну везу са селом. Највећи број радника преживљавао је бавећи се истовремено пољопривредом и радећи у некој државној форми. Армија незапослених похрлила је на пензионисање, а неки од њих постали су социјални случајеви. Ти људи немају никакву заштиту у друштву нити се надају бољим данима. Скоро се десило да један радник започне штрајк глађу са супругом и троје дјеце у властитој кући. То је историјски нов феномен јер се штрајк глађу најчешће изводи јавно и демонстративно, а не у породици и не уз жртвовање дјеце. Наравно, локалне власти су реаговале, и штрајк је прекинут, али то је само гашење једног пламена. Запитајмо се шта ће бити када већина незапослених почне протестовати?

Политичку неслогу у БиХ препознајемо на сваком кораку. Бошњачки национални лидери желе да укину Републику Српску, Срби у Босни и Херцеговини не виде државу која им доноси перспективу и добробит, а Хрвати покушавају на све начине да заштите свој идентитет с обзиром да су популационо малобројни у БиХ. Сваки од ових народа другачије види уређење БиХ, а у много чему се једни више радују неуспјеху него успјеху других. У таквом окружењу влада подметање, завидност и оспоравање прије него међусобна подршка, сарадња и афирмација. Многи пројекти и послови морају се обавити преко БиХ, а имамо ситуацију да се често опструишу корисни пројекти и послови само за то што у администрацији неко има националне предрасуде. То директно генерише сиромаштво у БиХ и Републици Српској.

Господски злочин препознајемо широм БиХ. Синтагму “господски злочин” у социолошку литературу увео је Едвин Сатерленд (*Sutherland*,

1949. – види зборник Теорије о друштву II, 1969, стр. 670). Ради се о прекршају законских и друштвених норми који врши особа на власти или на истакнутом друштвеном положају те о томе да овај прекршај има посебан третман тако да прекршилац не бива кажњен или бива симболично кажњен. Одговорност за овако почињено дјело особа на власти сноси по критеријуму *noblesse oblige* (господска обавеза). Конкретно, за вријеме Хенрија VIII племић који би убио паора не би одговарао пред судом, него пред својом савјешћу. Код нас то препознајемо у привилегованим тајкунима и политичарима који своје обавезе пред законом испуњавају уз помоћ корумпиураних инспектора, тужилаца или судија. О томе су код нас већ написане књиге са бројним свједочењима и документима (Глигорић, 2005; Сузић, 2005). Како господски злочин дјелује у БиХ и Републици Српској? Опозиција се бори да преузме функције власти, а након доласка на власт не труди се да задовољи потребе масе која ју је бирала, него да задовољи своје потребе при чему се најчешће ради о присвајању друштвеног власништва или нелегалном присвајању новца. Јасно је да ово директно генерише сиромаштво у БиХ и Републици Српској.

Путинов модел

Познато је да је Путин на власт дошао Јељциновим декретом, а не непосредним изборима. Штампана је навелико писала о његовој вези са Америком и ЦИА-ом, а Русија је већ била у пројекту “Партнерство за мир”. Да подсетим, Русија је тада била у најтежим данима транзиције, готово на кољенима. Путин је позвао на састанак дванаест најбогатијих људи у Русији и рекао им да будућност Русије зависи од њих. “Путин је затражио од нових власника да коначно почну да раде у корист државе у којој живе” (Милинчић, 2007, стр. 52). Један од дванаесторице власника имао је капитал као осталих једанаест. Извадио је калкулатор, нешто рачунао и јавио се за ријеч. Рекао је да ће он банкротирати ако се све обавезе према држави буду реализовале само у новцу. Путин је нагласио да нема компензација, те да се све мора измирити у новцу. Бизнисмен је нагласио да ће његов банкрот бити банкрот и остале једанаесторице, те да је то банкрот Русије. Затражио је да Путин одобри период за постепену отплату дугова. Путин им је оставио 48 сати да се договоре и предложе период. Након два дана бизнисмени су предложили три године, али су рекли да могу издржати и рок од двије године. Овај рок Путин је одобрио уз договор да се појединачним захтјевима рјешавају случајеви када је потребно три године за измирење обавеза. Ова средства су акумулирана у резервном фонду владе Русије. Само један од дванаест бизнисмена покушао је у златним полугама и дијамантима изнијети капитал у Париз и њему је суђено. Данас је Русија поново гигант и готово да и не осјећа

свјетску кризу. “По прогнозама Свјетске банке, а према предвиђеним цијенама нафте и гаса, у поменутом фонду Русија ће 2030. године имати 2,29 трилиона долара” (*ibidem*, стр. 53). Логично је овдје поставити питање: зашто се Путинов модел није десио у БиХ или у Републици Српској.

У одговору на питање зашто се у БиХ или Републици Српској у финансијској дисциплини не крене одозго, односно зашто код нас нема Путиновог модела, можемо рећи да је Путин имао војску, полицију, инспекцију и друге инструменте моћи које Република Српска нема. Тај одговор је само бјежање од реалности када знамо да овдје имамо и полицију и финансијску полицију, инспекцију и пореску управу – дакле, све инструменте моћи да се примени овај модел. Одговор је вјероватно у томе да је тајкунска олигархија овдје превише моћна или да политичари можда у овоме не виде рјешење. Код нас је важније, изгледа, тренирати строгаћу на уличним продавцима цигарета, на малим трговцима и ситним фирмама. У посљедње двије године затворено је неколико хиљада жирорачуна и мали фирми у Републици Српској, а има више од хиљаду фиктивних фирми, јер власници немају новаца да затворе жирорачуне. Када знамо да највећи свјетски привредни гиганти функционишу као синергија великог броја малих форми, морамо се запитати зашто се дешава масовно гашење жирорачуна у БиХ и Републици Српској и куда то води. У овом тренутку то је очигледни генератор сиромаштва, али у перспективи посматрано и национално контрапродуктивни процес, процес који угрожава и сам опстанак Републике Српске.

Генерисање безнађа

Друштво у коме млади не виде своју будућност нема изгледа да опстане. Живимо у времену када софистицирана технологија и машине замијењују људе на радним мјестима. У Њујорку, Лондону и другим свјетским метрополама све је више људи који незапослени ходају улицама зато што су остали без запослења или су завршили школу па се не могу запослити (Лаш, 1996). Статистика каже да се у БиХ и Републици Српској од 100 дипломаната са високом стручном спремом може запослити свега 15. Да ли затворити 85% факултета или лажно апеловати на младе да сачекају “боља времена”, школовати младе за слободно вријеме или трагати за конкретним рјешењима? Умјесто сагледавања компаративних предности Републике Српске у односу на окружење и Европу, младима се у посљедњих десет година нуде страначки кишобрани, запошљавање преко везе, уз мито и корупцију. Млади људи све то јасно виде и алергични су на страначке кишобране, на политику, непотизам и све оно прљаво што их чека након школовања. Јасно је да већина њих жели напустити БиХ и Републику Српску јер овдје не виде своју перспективу. Једно истраживање прије десет година

показало је да око 80% младих жели напустит БиХ након школовања (UNDP, 2000). Ситуација се ни данас није промијенила набоље, а можемо претпоставити да се број оних који желе напустити БиХ само повећао.

Морамо се запитати каква је то домовина коју жели напустити 80% младих људи. Данас немамо истраживања о томе шта млади људи желе, који проблеми их муче и шта им у друштву највише смета. За будућа истраживања овдје номинујем неколико питања. Какву будућност млади виде у Републици Српској? Шта млади мисле о различитим формама нелегалног присвајања државне имовине и о приватизацији уопште? Да ли млади желе да се укључе у друштвени живот и шта их спречава у томе? Како млади виде рјешење најкрупнијих проблема у Републици Српској? Које вриједности доминирају међу младима? Шта млади очекују од одласка у иностранство? Одговори на ова и слична питања могли би послужити за предузимање конкретне акције на политичкој разини и у медијима.

У школама млади не уче како зарадити новац, како умножити новац. Наш школски систем припрема младе људе да раде у некој фирми или институцији, припрема их да буду употребљиви и корисни у неком систему, али их не припрема како да створе, креирају или поправе систем, како да сами почну свој мали бизнис, како да истрају на његовом развијању и од њега направе бренд. Осим тога, како развијати такав менаџерски дух у друштву у коме се масовно затварају мале фирме, у коме је отворена нелојална конкуренција страним трговачким гигантима, у коме домаћи произвођачи нису заштићени стандардима квалитета, стандардима здраве хране или царинама? Све то не само да генерише безнађе, него директно производи сиромаштво у Републици Српској.

Која су рјешења?

Основни проблем раслојавања је што се огромна количина новца концентрише у рукама малобројних власника капитала. Проблем се радикализује у условима када ти власници не планирају или немају интереса да капитал уложе у држави у којој су га стекли, када новац изнесе из земље и не улажу у домаћу производњу. Таква концентрација капитала у рукама малог броја власника резултира раслојавањем, незапосленошћу и сиромаштвом.

Новац који се обрће има вишу вриједност од новца који лежи у банци, у цефу потрошача или у фирми. Три су тачке на којима се новац задржава (Шема 1).

Шема 1: Три тачке на којима се новац задржава

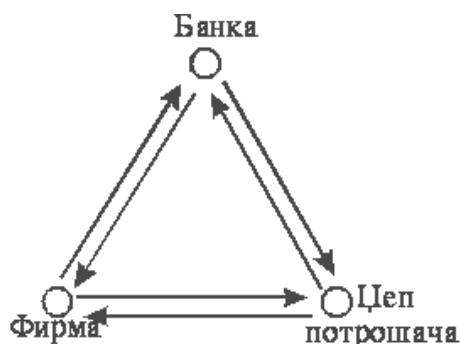

Три су основне функције новца: 1) прометна, 2) функција (квази) мјере вриједности и 3) акумулација или чување вриједности. Само прва функција је исконска и природна, остале двије су изведене из прве и релативне. Уколико новац добро задовољи своју прометну функцију, уколико се брзо премјешта из банке у привреду, у цеп потрошача, а затим поново у привреду преко трговине и промета роба и услуга, живот у заједници ће бити интензивнији, а новац имати вишу вриједност. Најзначајнија тачка од три на којима се новац задржава је цеп потрошача. Наиме, може новца бити многу у банци или у роби, односно репро-материјалу као и у услугама, али ако потрошач то не може купити и платити, основна функција новца је угрожена. То је основни принцип прогреса потрошачког друштва: потрошач мора имати новца да би куповао. Најбољи начин да се новац стави у функцију је да се нађе у цевовима потрошача који су спремни да га потроше. У том случају расте потрошња, али и производња, односно промет, боље су задовољене потребе људи и заједница боље функционише и сретније живи. Није богата она нација која има стотињак богатих и на стотине хиљада сиромашних. Богата је она нација у којој се новац тако брзо креће да сви грађани имају довољно за живот, да већина може издвојити за елементарну културну надградњу и социјални стандард, а богати могу да инвестирају.

Како убрзати обртање новца? Једноставно – дати га онима који морају брзо да га потроше! Када су својевремено Арапски Емирати стекли огроман капитал од нафтних поља, шеици су новац стављали у оптицај тако што су од бедуина куповали пустињу, затим су ту исту пустињу продавали бедуинима по минорној цијени, а затим поново куповали пустињу по високим цијенама. У Републици Српској немамо пустињу, нити нафтна поља, али обртање новца можемо поспјешити ако буџетски новац дамо у руке онима који ће га брзо потрошити, односно ставити у промет, а то су пензионери, просвјета и други грађани који живе испод минимума потрошачке корпе. Људи који мјесечно троше плату или

пензију најнепосредније интензивирају производњу хране, енергије, робе широке потрошње, јачају тржиште, а ово доприноси пуњењу буџета, с једне стране, и подиже привреду, с друге. Дакле, у националном интересу је да се изврши прерасподјела богатства у корист сиромашних слојева друштва, а то ће учврстити положај власника капитала и донијети им сигурно тржиште и још бољу зараду. Осим тога, то је најбоља виза за дугорочни опстанак на власти било које политичке странке или партије јер ће народ управо ту социјалну политику најлакше препознати и осјетити.

Осим обртања новца, шта су друге шансе Републике Српске? Овдје треба погледати шта су то компаративне предности и шансе Републике Српске у односу на Европу. *Прво*, то је храна. У односу на Европу, једино простор бивше Југославије и Грчке има 80% здраво тло, а све остале земље имају знатно закисељено тло, загађено пестицидима са смањеном количином калција и минерала потребних за здрав раст биљака. Уосталом, свима нам је познато каква је разлика између пилета купљеног из товилишта и оног које је слободно ходало и хранило се на селу, а слично је са прасетином, јагњетином, млијеком те свим биљкама које расту на здравој подлози. Србија је своје тржиште хране барем донекле заштитила тако што је прописала низак ниво дозвољене радиоактивности хране (6 и 8 бекерела), док се у Европи тај ниво пење до разарања ћелија, до недопустиво високе разине. Код нас нико не обраћа пажњу на увоз адитивних сјемења, генетски промијењене хране препуне пестицида. Због својих ситних привилегија појединци у администрацији спремни су продати интересе БиХ, Републике Српске и грађана на дуге стазе. Када једном увезете сјеме са адитивима, генетски промијењено, оно ће загадити остале биљке у фази опрашивања и једном заувјек се губи генетска чистоћа пшенице, кукуруза, репице и других биљака.

Друго, памет, школство и људски ресурси су друга шанса Републике Српске. Наиме, познато је да су људски ресурси најпрофитабилнија инвестиција и да су неисцрпни. Улагање у ове ресурсе је првенствено улагање у образовање. А шта се код нас дешава – прогресивно заостајемо иза најнеразвијенијих земаља Европе, а ускоро ћемо по улагању у образовање и науку бити на самом крају свијета ако се овај тренд настави. Занимљиво је да ни у једном документу Републике Српске образовање није постављено као национални интерес и приоритет, док у међувремену Нијемци закључују да им образовање заостаје за савременим свијетом и да у наредном периоду у ову сферу морају уложити преко 60 милијарди еура, а француски министар просвјете на почетку свог мандата обећава да ће током његовог министровања, у периоду од седам година, млади Французи научити учење и овладати компетенцијама за доживотно учење. Код нас се образовање још увијек доживљава као потрошња, све у самоуправном комунистичком маниру – очигледно се ради о остацима комунистичке свијести. Званичници још увијек заговарају тезу о образовању по потребама привреде иако привреда готово и не постоји.

Ако бисмо садашње потребе привреде узели као критеријум уписа студената, око 85% факултета и студијских група одмах бисмо морали затворити. Ионако заостајемо за Европом по критеријуму броја високообразованих грађана. Конкретно, земље бенелукса имају око 30% високообразованих грађана, а у БиХ је по попису из 1991. године било мање од 4% грађана са вишом и високом спремом. Из кризе не можемо изаћи рестрикцијама у образовању. Третирање образовања као потрошње само повећава заостајање Републике Српске за Европом и окружењем, продубљује социјално раслојавање и води у сиромаштво.

Треће, акциони капитал настао приватизацијом у Републици Српској уопште није дао жељене ефекте. Умјесто да модернизује и подигне производњу, овај капитал је исцрпио и оно мало вриједности што се новцем могло исказати у купљеним фирмама. Фаза распродаје фирми по моделу “старог гвожђа” је, на сву срећу, завршена, тако да сада слиједи стварно дејство акционог капитала који ће морати да се уложи у производњу и услуге, да би се обртао односно оплодио. Они акционари који не развију оплодњу свог капитала, напустиће Републику Српску, а они који развију ефикасан бизнис имаће разлога да овдје успостављају систем који ће омогућити трајније инвестиције и ефикасније пословање. Крупни свјетски капитал стиже преко улагања у нафтну индустрију, у електропривреду, у изградњу путева, па и у низ мањих конкретних пословних подухвата и фирми. Потребно је да Влада створи услове да се овај капитал утемељи на сигурним принципима, да свој интерес укомпонује са интересима грађана Републике Српске, а потом ће то привући и друге инвеститоре. Налазимо се на размеђу Истока и Запада и то је својеврсна предност. Свједоци смо да је Исток много мање осјетио економску кризу која у посљедњих неколико година дрма Запад. Наша позиција на размеђу цивилизација представља својеврсну предност коју можемо искористити ако се адекватно поставимо и искористимо предности једне и друге стране.

Закључак

У овом раду позабавио сам се феноменом социјалног раслојавања као проблемом који директно угрожава националне интересе свих људи у БиХ и Републици Српској. Свих ових година транзиције осјећао сам, а и сада осјећам, да људи на власти лако забораве интересе оних који су их бирали. Сит гладноме не вјерује – каже народна изрека. И заиста, како развити осјећај да је обртање новца национални интерес, да нема среће ни напретка једне заједнице ако људи не могу задовољити своје елементарне потребе. Енормно богаћење стотињак људи на уштрб сиромаштва стотина хиљада грађана није у интересу ни оних који се богате, јер сијеку грану на којој сједе. Вријеме у коме живимо је вријеме транзиције коју препознајемо по економском дарвинизму, гдје велика риба гута малу, а *Homo ho-*

mini lupus est. У БиХ, као и у Републици Српској, десило се да мали број људи посједује огромну количину новца, али исто тако да је огроман број људи остао без посла, да су пензије и плате недовољне за живот, да су и плате које не достижу ни пола потрошачке корпе нестале, а људи су остали на улици, без примања, често на мало посне земље. Стварни интерес власника капитала, власти као и народа је да се новац нађе у оптицају, да људи имају довољно за животне трошкове и елементарну надградњу. У супротном, раслојавање води ка сиромаштву и глади, а ово ка нестанку Републике Српске.

Занимљиво је да се у БиХ и Републици Српској није десило да политичари примијене Путинов модел. Ради се о томе да је Путин на почетку свог мандата од бизнисмена тражио да плаћају пуни износ пореза и да од тога зависи будућност Русије. Данас смо свједоци колико је то било далековидо и важно, а то је Русију вратило међу свјетске економске дивове и заштитило национални интерес више од било какве националистичке демагогије. Могуће је да наши политичари не знају за овај Путинов модел, али ни данас није касно, зар не? У овом раду указао сам и на објективне, као и на субјективне услове сиромашења. Ово таксативно набрајање помогло је да се сагледа велика слика, да на једном мјесту видимо главне узроке сиромаштва, што нам омогућава да сагледамо и могуће мјере за спречавање сиромаштва.

На крају рада дао сам и приједлог излаза из кризе, односно указао на главне стратешке правце сузбијања сиромаштва у БиХ и Републици Српској. Здрава храна, људски ресурси, односно образовање и акциони капитал наше су кључне шансе за сузбијање сиромаштва на дуге стазе. Политичари и бизнисмени који желе дугорочно да обезбиједу свој интерес морају да воде интереса о народу који их је бирао, односно са којим живе. У противном, биједа широких маса отјераће велики капитал и са власти смијенити оне који не воде интереса о бирачима. Могуће је спојити интересе широких маса, бизнисмена и политичара. Брза циркулација новца је најбољи начин спајања ових интереса. Да би се роба продавала а услуге наплатиле, потрошач мора да има новац којим ће то плаћати. Ако потрошач нема новаца, ни капитал ту не може опстати. То је закон потрошачког друштва у коме ми данас живимо. Раслојавање је супротно националном интересу, оно је национално контрапродуктивна стратегија.

SOCIAL CLASSIFICATION OF LAYERS: A NATIONALLY COUNTERPRODUCTIVE STRATEGY

**Nenad Suzic, PhD
Faculty of Philosophy
Banja Luka**

Summary

Social classification of layers is nationally counterproductive because it endangers national identity and discourages citizens as members of a community in which they live and to which they belong. Today we are witnesses that neither socialism nor capitalism did not bring freedom and self-realization of people which was projected in humanist visions of scientists, artists and common people throughout history. Socialism played its historic role by developing drastic forms of alienation where a citizen was subordinated to the interests of the state and had to think "in a communist way" for a salary which they would get for hard work and which secured them only a basic existence. On the other hand, capitalism developed even more horrific alienations because it institutionalized a redistribution of capital and money in favour of a small number of powerful owners of capital and politicians so therefore even though there is plenty of food the number of hungry people and those who are dying of hunger is increasing. In transitional countries in the Balkans it has come to a drastic change of values, what was once a top value in self-governing is now negative and "rotten capitalism" and private ownership are now values of the highest rank. Captured by the earlier ideology, many citizens in newly formed Balkan states have seized capitalism as a utopia, but that utopia has become a reality only for a small number of political party moguls which were rude enough, irresponsible enough and brave enough to seize state/social property mostly illegally or semi-legally. The size of the "upper-class crime" is repeated in the XXI century as if this happening in a middle-age historic milieu.

УЛОГА ЉУДСКЕ САВЈЕСТИ И СВИЈЕСТИ У ПРЕВАЗИЛАЖЕЊУ КРИЗЕ И СИРОМАШТВА

Проф. др Остоја Ђукић
Филозофски факултет
Универзитета у Бањој Луци

„Живот је вечита борба између сила Добра и Зла“ (Заратустра)

Апстракт: *Свијест и савјест кореспондирају и представљају сложене феномене, с тим да свијест представља когнитивну, а савјест етичку категорију. У појму савјест садржана је активност ума и однос личности према себи, раду, другим људима и осталим стварима. За свијест је карактеристично да је то разумско-сазнајна способност усмјерена на објективни спољни свијет, али и на саму себе, као самосвијест. Ако се прекрше одређене дужности које човјек треба ваљано да изврши, јавља се осјећај кривице и гриже савјести. Савјест и свијест су биле у фокусу разматрања од Сократа, Платона, Аристотела и раније па до Хегела, Маркса, Хајдегера и многих других савремених филозофа, затим социолога, психолога, књижевника и других мислилаца.*

Са аспекта савјести различито се поима државност на нивоу Босне и Херцеговине и ентитета. Дејтонски мировни споразум је темељни документ који гарантује мир, стабилност и функционисање државности на нивоу БиХ и ентитета.

Разни поремећаји и деформације у друштву стварају несклад између свијести и савјести (ниска свијест, а још нижа савјест). Код многих људи на положајима изостаје свијест, а затајила је и грижа савјести па се јавља недостатак хуманизма и чињења добра.

УВОД

Савјест и свијест су врло сложени појмови и феномени. Треба имати у виду да је савјест етичка категорија, а свијест когнитивна и да савјест кореспондира са свијешћу, с тим да ови феномени имају своје филозофске, социолошке, психолошке, психоаналитичке и друге особености. Овдје се мора имати у виду сфера несвјесног (архетипови) и његове енергије, дејство подсвјесног и ирационалног, улога централног нервног система, значај самосвијести и још неких елемената који се налазе у области дубинске психологије.

Савјест се може означити као активност ума и однос према себи, другима, према раду и осталим стварима које нас окружују. Она обухвата израз и функцију осјећања дужности у облику снаге која гони човјека на извршавање једних, а избјегавање других дјела, гдје се врши оцјена одређених норми и осјећања дужности.

О савјести и њеном дејству Милан Кангрга каже: „Савјест је наине могућа као најчешћа саморефлексија (рефлексија у себи) и као највеће понирање духа и самог себе на онај начин како то најизведеније и до краја конзеквентно мишљење долази до изражаја у *Fichteovni* одређењу самосвијести (која као таква омогућује свијест и спознају саме бити ствари), или како би то рекао Хегел: „Човјек мора гледати у себе да би знао шта је истина.“¹

Произилази да је савјест наш унутрашњи свједок, самопосматрач и оцјењивач. Она врши поправку понашања па дјелује као поунутрени ауторитет.

Међутим, морамо имати у виду да савјест није идеални свједок и да су људи несавршени. На савјест се утиче ирационално, па чулне информације трпе промјене од сила несвјесног. Доказано је да и страх може пригушити савјест, а нужда оправдава учињене компромисе. Макијавелизам наступа са максимом: „Циљ оправдава средство“. Исто тако, човјек је доборнамјеран према себи и сваки свој поступак оправдава, склон је самоодбрани, а често путем чула добија непоуздане информације. Моћницима је управо савјест највећи непријатељ. И садржај савјести се историјски мијења и различит је у различитим друштвима и класама, па чак и индивидуама. У случају извршавања позитивних дејстава, ствара се осјећање задовољства, поноса и унутрашњег спокојства у човјеку.

Уколико се прекрше дужности, јавља се осјећање кривице, одатле немира и незадовољства, прекоравање себе самога. Велики источњачки мудрац Кабир је рекао: „Ко је пронашао љубав и мир, све је пронашао.“ Савјест му је мирна и заступљена је духовна равнотежа. Значи, важно је човјеково сопствено просуђивање свог дјеловања, па се овај облик морала

¹Милан Кангрга: Етика: основни проблеми и правци, „Голден маркетинг“ – „Техничка књига“, Загреб, 2004, стр. 185.

назива савјест или активност ума и слична је свијести. Савјест је по свим својим карактеристикама морална самосвијест или субјективна свијест о ономе шта је добро и лоше.

Долазимо до констатације да је савјест особина људског духа да прати сопствену дјелатност и да је процјењује са вриједносне и моралне стране.

Сви социјални процеси су праћени одговарајућим афективним тоном, нарочито су примјетни у случајевима осјећања кривице и гриже савјести. Праћењем дубинских одлика савјести може се закључити да се она јавља као интегрални механизам трансценденталне егзистенције и актуелне стварности. Јохан Волфганг Гете нас упућује да је нужно поступање по савјести: „Нећеш изгубити прави пут, ако поступаш по савјести“.

Доказује се и потврђује да је савјест морална самосвијест о оном што је добро и лоше. До тога се долази на основу личних искустава, увјерења и одлука. Она се креће од закржљале савјести појединца до достојанствених и величанствених поступања по савјести великих личности и јединствених и сложених колектива.

Савјест се обично одређује као обавеза вршења моралних норми, савјест о дужности и на тој свијести заснована је савјест о одговорности човјека за своје поступке.

Имајући у виду појмове савјести и свијести, Миленко А. Петровић констатује: „Ипак, повијест морално-етичких рефлексија, не допушта да се, без спецификација значајних повијесних и етичко – теоријских околности, изједначе у свом значењу појмови моралне свијести и савјести, јер повијесно обликовани термини за појам савјести понегдје имају знатно ширу конотацију од појмова моралне свијести или пак суженије значење које се односи на именовање неких момената моралне свијести.“²

Свијест настаје у сфери несвјесног, односно механизмом дјеловања архетипова и његове енергије. Дубинска психологија је дала доказе да је систем свијести производ несвјесног, па се свијест у свом облику појављује кад дође до њеног одвајања од несвјесног.

Систем ја – свијести функционише нормално и он сједињује у себи извршну и командну функцију и усмјеравање цјелине. „Ја сам ја“ је фасцинирајућа појава у развоју човјека и представља самоидентификацију личности са свима.

Улога трансперсоналног и колективног је веома значајна па Самило Пејаковић и Вујадин Оташевић закључују: „Трансперсонално и колективно има увек надмоћ над персоналним и појединачним. Кад дође до `цепања архетипова`, свест покушава да од несвесног откине садржајне компоненте архетипова да би их припојила свом систему. Безоблично несвесно разлаже се у сликовни свет архетипова, и то омогућава њихову појаву у представи, то јест њихово перципирање свешћу. Свијест која се диференцира значи да се Ја – комплекс повезује с

² Миленко А. Петровић: Етика, Ined CO „Grafomedia“, Нови Сад, 2001, стр. 477.

мноштвом садржаја, који диференирано наступају, то јест, он стиче искуство. Тешкоћа да се прикаже стварна психологија детињства лежи, углавном у томе што још не постоји развијен Ја – комплекс који може стицати искуство, или се бар може стидити свога искуства. Због тога је дечја психологија, као и психологија раног човека, више трансперсонална него персонална.”³

Човјек се плаши несвјесног, јер се оно често показује кроз суровост и моралну слабост. Тешко је разумјети и објаснити феномене свјесног и несвјесног. Утврђено је анализом да је „Ја“ репрезент саме свијести и њених садржаја, а не познаје несвјесно. С друге стране, јасно нам је да Ја зависи од несвјесног и често је под његовим утицајем. Цјеловит човјек је савршен, а то значи човјек свјесног и несвјесног. Ипак, мора нам бити јасно да испод танке коре свијести несвјесно живи животом предака.

Имајући у виду психолошке компоненте, свијест се може одредити: „Свест, интуитивно схватање стања духа и разлике сазнаваоца и сазнатога. Подразумева извесност разлике и позитивност датости садржаја. Свијест не постоји изван одређених функција. Она нема структуру по себи, унутрашњост или спољашњост, нити посебну локацију у централном нервном систему, мада зависи од његовог стања. Она само сведочи о постојању бића и о његовој способности да сазнаје спољашњи и унутрашњи свет. Стога је она увек свест о нечему. Ако се разматра и наглашава конкретан садржај, онда је стварно реч о свесности. У оквиру психоанализе претпоставља се да свест настаје из сфере несвјесног (архетипови) и његове енергије.“⁴

Свијест нема посебну локацију у ЦНС, али зависи од његовог стања. Осим активности, будност и пажња граде компоненте свијести.

Највећи тајну у аналитичком приступу феномену несвјесног је у томе како ће наше сопство прерадити добијене информације у емоционална стања. Мишљење може рационализовати таква стања, али их није у стању неутралисати. Човјек често није у могућности да зна какву ће мелодију отпјевати сопство. Некада ће мелодија бити тужна, другом приликом радосна. Ипак, људско Ја није у стању да врши наштивавање унутрашњег инструмента сопства. Добро је примјетио Ниче: „Оруђа и играчке су чула и дух: иза њих се налази сопство. Стваралачко сопство створило је поштовање и презир, створило је за себе уживање и бол. Стваралачко тело „створило је за себе дух као руку своје воље“.

Оно што представља дилему је питање да ли је Сократов унутрашњи „божански глас“ (даимонион) коресподентан са модерним схватањем феномена свијести. Тај глас га је одвраћао да не чини шта намјерава, али га није упућивао шта да чини. За Платона то је унутрашњи глас који одвраћа, док Ксенофан доживљава тај глас као одвраћање од чињења, али и наговор на одређено дјеловање.

³ Самуило Пејаковић; Вујадин Оташевић: Развој етичке мисли и моралног понашања, „Просвета“, Ниш, 1999, стр. 20.

⁴ Драган Крстић: Психолошки речник, „Вук Караџић“, Београд, 1988, стр. 538.

Цицерон каже да је савјест најбоље показалиште личности, позориште врлине, мислећи да се врлина ставља на јавни суд.

Код Сенеке и других аутора присутна је двојност свијести: свијест о нечему и као морални аспект „пратеће свијести“.

У позном античком времену у којем се хришћанска религија борила за своје мјесто под сунцем истакнут је захтјев за слободом вјере и слободом савјести.

Термин „*conscience*“ присутан је у нововјековној француској и енглеској филозофији у општем значењу „свијести“ или „моралне свијести“, али углавном без темељног мисаоног новума. У Кантовом одређењу савјести, поред осталог стоји: „Савјест је свијест која је за саму себе дужност“. Кант се колебао када је у питању одређење савјести и њезиних функција. Она се у Кантовом поимању схвата као способност, односно моћ или „закон у нама“ или опет као „примјена“ наших дјелања „према закону“.

„Право моралног, према Хегелу, окреће се субјекту, његовој свести о вредности учињених радњи. Намера и интереси спутавају се или испољавају у односу на законе у друштву, или у односу на процену унутрашњег судије: савести. Савест изриче доживотне казне, а испољено кајање је знак њене патње. Немиран сан је казна за неморално проживљену стварност. Значи, савест не мирује ни у сну, јер изриче моралну пресуду и истовремено је извршава преко понављања неморалног чина. Казну савести у сну доживљава цело тело (зној, грчеви, страх од кога срце преплашено лупа, итд.). Тако казна савести претвара сан у јаву.“⁵

Расил сматра да се савјест може научити. За Фојербаха савјест је судска расправа која се одиграва унутар човјека, док Фихте сматра да савјест прати све наше доживљаје у свакој посебној прилици. Дарвин напомиње: „Савјест гледа у прошлост и служи као вођа у будућности.“

По Ничеовом схватању савјест није никакав Божији глас нити такав глас оправдава морално дјелање, већ је то поунутрашњени ауторитет.

У Хартмановим разматрањима свијест почиње болом и бол се као осјећање прво јавља у свијести. Може то бити и задовољство, јер све зависи од опредјељења за оптимизам или песимизам.

За Фројда је човјек динамички систем енергије и његово понашање је резултат међудјеловања унутар три дјела особености: ид, его и суперего. Фројд је напомињао да табу постоји у нашој средини, иако негативно схваћен и усмјерен на друге садржаје па по својој психолошкој природи „није ништа дуру до Кантов категорички императив који има тежњу да делује присилно и да одбацује све свесне мотивације.“

Посљедње ријечи Виктора Франкла 30. јуна 1996. године односиле су се на откривање смисла свијета и вјере, с констатацијом да Бог постоји и да у подсвијести сваког од нас се представља мотивациона снага која

⁵Самуило Пејаковић; Вујадин Оташевић: Развој етичке мисли и моралног понашања, „Просвета“, Ниш, 1999, стр. 17.

открива свијест као орган смисла. Тако се открива прави смисао живота одређеног човјека.

Некад је јаче гризла савјест. Боље речено човјека је тиштила и пекла савјест за свако лоше дјело и пропуштену прилику да спаси, одврати и учини оно што је достојно човјека; брига за најближе, свој народ, отаџбину, друге људе и вјера у Бога, живот, истину, људску и божанску правду дају прави смјер кретања у руштву.

За ово наше вријеме актуелне су Ничеове ријечи: „Колико је некад гризла савест. Како је имала добре зубе! А данас? Шта фали?“

Алберт Ајнштајн опомиње: „Никад не чините ништа што би било супротно вашој савјести, чак ако то од вас тражи држава.“

Да бисмо свестраније размотрили улогу свијести у превазилажењу кризе и сиромаштва, нужно је да освијетлимо њену друштвену димензију: „Свест, друштвена. Уопштено речено, појединачна свест је способност за психичке доживљаје, разумскосазнајна способност човека усмерена на спољни, објективни свет, тако и на саму себе, као самосвест. Д. с. пак, није прост збир појединачних свести, нити се може схватити као нека посебна свест која постоји независно од појединца: она је резултат међусобно повезаних деловања психичких понашања појединаца (друштвени психички процеси), односно психичких садржаја које једна психа (појединац) ствара да би саопштила другој психи (појединцу). Садржину д. с. чине стога друштвени психички процеси (идејни, мисаони, нпр. јавно мњење, потом емотивни, као што су љубав, мржња, гнев), те духовне творевине као систематизована значења психичких садржаја. То су духовне, односно културне појаве – уметност, системи вредности, правила понашања, облици сазнања и разумевања света и сл. Као ни друштво, тако ни д. с. није јединствена. Уже друштвене целине, друштвене заједнице, стварају посебне д. с. заједнице (нпр. национална свест), односно `групна свест` као осећање припадности некој друштвеној групи (нпр. класна свест или професионални морал).

У социолошкој теорији постоје различита тумачења појма д. с., као и објашњења њене функције у развоју и мењању људског друштва. Карл Маркс је појму д. с. давао различита значења – од најширег, у којем под д. с. подразумева готово целокупну друштвену надградњу (`не одређује д. с. људи њихово друштвено биће, већ њихово друштвено биће одређује њихову свест`), до оног у којем појам д. с. повезује с појмом идеологије. Марксови следбеници су у том смислу као најзначајнији вид идеологије сматрали класну идеологију, те су појам д. с. свели на класну свест. Непосредна последица овако редукованог приступа најприје се испољила у немоћи тзв. марксистичке социологије да истражи ову сферу људског друштва. Крајњи резултат је упрошћена слика друштва, сиромашно знање које је марксистичка социологија произвела у области сложених односа између друштва, с једне, и друштвене, с групне и појединачне свести, с друге стране.“⁶

⁶ Социолошки речник, приредили Мимица Аљоша Богдановић Марија, Завод за уџбенике, Београд, 2007.

Морамо бити свјесни да су Срби у РС и Србији подијељени и страначки острашћени, што личи на стање послје Првог свјетског рата. На такву појаву указао је Арчибалд Рајс, чија је мисао и данас актуелна. Србима недостаје јединство, слога, колективни дух, љубав према ближњем своме и избјегавање властољубивих тежњи и похлепе за новцем и богаћењем. Егоизам, индивидуализам и хедонизам узимају маха код Срба. Изостају или се помало гасе племените тежње, морална чврстина и одлучност, поштење, чојство и јунаштво и остале врлине које су нас кроз вијекове одржале.

Српска интелигенција није довољно свјесна ситуације у којој се налази српски народ у ери транзиције и глобализације. Дјелује тромо, пасивно и налази се на маргинама догађања. Код већине интелектуалаца присутно је убјеђење да треба дјеловати по страни и не упуштати се у матицу збивања, напомињући да их не интересује политика, а политика је наша судбина и ако је препустимо онима који су неспособни, брзо ћемо изгубити национални и вјерски идентитет и препустити се анархији и стихији. За овакво стање интелигенције криве су неке објективне околности и грешке у друштву, али највећу одговорност сноси интелигенција која се недовољно укључује у друштвена кретања па изостаје њена принципјелна борба и истрајавање на оправданим захтјевима и правилним рјешењима. Један дио интелигенције се поистовјетио с оним што се дешава у друштву и гледа своја посла. Укупно стање на српским просторима личи на ситуацију из басне, гдје су лабуд, рак и штука упрегли да вуку кола свако на своју страну па кола стоје тамо гдје су била, нису их успјели ни с мјеста помјерити. Инат и даље дјелује као српски бренд, а ту је и пркос који настаје из истовјетне потребе за супротстављањем, наводи Бојан Јовановић.

Образовање је у ранијем периоду у РС и на ширим српским просторима било на висини и изузетно квалитетно, али се оно све више разбија и своди на просјек и испод просјека. Поплава нових факултета, некритичко прихватање болоњског процеса, смањивање образовних захтјева, стављање у први план комерисијалних ефеката и многе друге околности вишеструко негативно дјелују на систем образовања, а тиме се подривају темељи нашег друштва. Потребна је виша критичка свијест и подузимање мјера да се зауставе негативни трендови у образовању и васпитању и обезбједе кадрови који су способни да граде нову бућност.

Породица је код Срба у најтежем положају и пред највећим искушењима. Кризно стање дуже траје, а попримило је драстичније размјере у данашњим глобалним кретањима. Полако се легализују настраности Запада и почињу да добијају право грађанства: дрога, алкохолизам, захтјеви за већом слободом и демократијом, сексуалне настраности, голи материјализам и друга зла из Пандорине кутије. Разграбљена је или уништена бивша друштвена имовина, предузећа су продата у бесцијење и приватизована, а они који су градили и радили ни за шта се нису питали.

Потребно је да нам у свијести увијек буде увјерење да се управо у овакво вријеме јављају српске издајице и кукавице, присталице и чланови разних невладиних организација, премда међу њима и честитих људи, затим користољупци, материјалисти, ју – носталгичари, титоисти, велики борци за људска права, неки европски оријентисани интелектуалци којима је заједничко да дају вјеру за вечеру и служе туђину и домаћим србомрским па свјесно или несвјесно отворено иду против свога народа и његових виталних националних, политичких, економских, социјалних и вјерских интереса.

Поред неких позитивних трендова нужна је свјесност да је глобализација кобна за српски народ и да она представља поход да се Србима уништи или затре историја, култура, национална припадност, морал, језик и ћирилично писмо, вјера и традиција и да се докрајчи „српски вирус“, како то кажу свјетски жандари.

И данас, као и у Лазарево вријеме, српски народ има своје Обилиће и Бранковиће.

У посљедње вријеме најтежи и одсудни ударац задаје се српском селу, нарочито у неразвијеним и заосталим подручјима. Не граде се асфалтни путеви и остали објекти инфраструктуре, те се и посљедњи Мохиканци спремају да напусте село. Село је постало невесело, гаси се и умире па је сваким даном у њему је више мртвачких сандука него колијевки. Изгледа да је на помолу да се прочита опијело за српско село у брдско – планинским подручјима!

Сада се иде још даље и у виду завјере задаје ударац српском селу. Проводи се укидање сеоских школа и рационализација школске мреже, а то је сахрањивање села и укидање руралних подручја. Одоше учитељи, електричари, поштари и полицајци, а и свештеници ће напустити село чим оде народ. Свијест о нестанку српског села чим нестану школе мора да буде присутна код сваког српског појединца и колектива. СПАСИМО СРПСКО СЕЛО ПРЕЦИ НАМ ПОРУЧУЈУ, А ПОТОМЦИ ЋЕ НАМ СУДИТИ АКО ИХ БУДЕ БИЛО?! Село је чувало вјеру, културу, нашу традицију и обичаје, омогућавало да опстанемо у доба ропства, устанака, ратова и криза. Сеоска торба и воденца, повећан наталитет и народни, односно сеоски начин привређивања, омогућили су да опстанемо и у вријеме највећих и ратних сукоба. Укидањем школа као најчвршћих стубова на којима се одржавало село, пријети нам опасност да нестанемо као Илири, Келти и Трачани!

Ситуација у Републици Српској је слична оној за вријеме Аустро – Угарске окупације и мјера које је проводио Бењамин Калај на политичком, културном, образовном и економском плану.

У бившој Југославији био је недостатак свијести о федеративној заједници као заједничкој држави свих југословенских народа и народности. Једино су Срби у својој свијести доживљавали Југославију као истинску заједницу српског и осталих народа и народности. Сви остали поготово Хрвати и Словенци, па и Муслимани, били су спремни

да се повезују било са ким, да би је срушили (унутрашњи непријатељ, незадовољници, националисти, екстремни клер, политичка емиграција, шиптарски екстремисти, свјетски моћници, неофашисти, неонацисти, исламски терористи и други).

Низак ниво свијести, изражене унитаристичке тежње и недостатак толеранције и схватања изградње државне заједнице на једнаким правима свих народа биле су препреке за изградњу Босне и Херцеговине као заједничке државе. По Дејтонском споразуму Босна и Херцеговина је држава од два ентитета и три народа. У свијести Срба Босна и Херцеговина се схвата као држава од два ентитета, с тим да се уважавају и поштују функције које су пренесене на ниво заједничке државе Босне и Херцеговине.

Међутим, Муслимани, односно Бошњаци, залажу се да Босна и Херцеговина постане унитарна држава са доминацијом већинског народа.

Бошњаци имају свијест о Босни и Херцеговини као држави бошњачког народа, а сви остали народи били би националне мањине. Хрвати у својој свијести не доживљавају Федерацију Босне и Херцеговине као заједнички ентитет са Бошњацима и желе трећи ентитет.

Нема заједничке свијести о Босни и Херцеговини на дејтонским основама са два ентитета и три народа.

У свијести и савјести грађана Босне и Херцеговине све је присутније национално – националистичко, вјерско, дезинтегрирајуће, ослањање на помоћ и подршку са стране, а запостављају се економски, социјални, интегрирајући и мултиетички фактори, затим толеранција, дијалог, битка за прогрес и укључивање у Европску унију на равноправним основама. Јавља се криза савјести и немоћ да се схвати и прихвати постојеће стање за које су се определијели сва три народа у Босни и Херцеговини.

Поједина руководства у Босни и Херцеговини у свијести грађана све више настоје пласирати отуђене идеологије, ирационалне тежње и националистичке претензије, умјесто сарадње, уважавања, ослањања на домаће изворе, договоре и тражење рационалних рјешења. Свака искуљчивост и настојање да се путем силе, моћи и диктатом „са стране“ ријеша криза у Босни и Херцеговини доводи до мржње, неразумијевања и велики је ударац на демократију и људска права и слободе. Бошњаци настоје да призивањем ментора са стране, притиском на високог представника да повуче једнострану потез и лобирањем, остваре унитарну државу, без обзира на остала два народа. У бошњачком руководству налазе се појединци који су били у најужем ратном руководству и наступају са ратном реториком, умјесто демократије и сарадње на равноправним основама. Заборавља се кантовско „златно правило“ о миру као врхунском добру.

Економска и друштвена криза и народно сиромаштво закуцали су на врата огромног броја грађана Босне и Херцеговине.

Недовољно су у свијести људи на власти у БиХ присутни проблеми кризе и сиромаштва па се код доброг броја грађана ствара ситуација у

којој се не може живјети ни умријети. Увијек се, првенствено код бошњачке стране, ствара националистичка тензија, а тиме се спутава економски напредак и ствара сиромаштво, изостаје сарадња и разумијевање међу народима.

Армија људи у Босни и Херцеговини је незапослена, чиме је угрожена примарна егзистенција и постоји опасност од социјалног бунта. Ствара се мали слој изузетно богатих, огроман број сиромашних, а нестаје средњи слој.

Низак ниво савјести води склоности узимања од других, а не давања друштву и друштвеној заједници. Безгранично присвајање је последица безнормности и аномије друштва, што ствара нездраву климу и могућност да се појаве конфликти.

Егоизам, примитивизам, агресивност, малограђанштина, трка за новцем и богаћењем, похлепа за материјалним вриједностима стварају несклад између свијести и савјести (ниска свијест, а још нижа савјест). Управо ниска свијест и савјест репродукују безвриједности, нарушавају систем вриједности и функционисање правне државе, што доводи до појаве кризе у друштву, неискључивости и стихије.

Неки несавјесни појединци на положајима у политици, привреди, култури и јавној сфери прокламују мане у врлине, чиме се врши замјена теза. Они се сналазе и чине све да би остварили егоистичке тежње и интересе, а изостаје самосвијест и грижа савјести.

Изостанак и потискивање савјести доводи до нарушавања моралних вриједности, што ствара недостатак хуманизма према другима. Умјесто хуманизма прокламују се охолост, осиност и нематеријално насиље. За доношење важних одлука најважнија су два елемента – разум и савјест, акцендовао је Хелмут Смит.

Чини се да су се неки носиоци поистовијетили са функцијама и постали неприступачни и недодирљиви као феудални господари, а корупција и криминал су узели великог маха.

Све је више гладних и сиромашних па се намеће потреба за отварањем јавних кухиња. Недостају донатори за домове за сирочад, затим за колективни и индивидуални смјештај избјеглица и унесрећених у ратним збивањима. Нема ни мецена и оних који завјештавају некретнине отаџбини и српском народу.

Они који имају огромни капитал немају често развијену свијест да улазу у инфраструктуру, напредак и опоравак села, те у социјалне, духовне, културне и умјетничке институције, отварање малих предузећа и тиме допринесу напретку и прогресу у свом народу.

Нове газде и бизнисмени су већином регрутовани од ратних профитера, добар број је довољно образован и не посједују шири духовни профил па се само брине за себе, своје ближње, већином родбину и настоје да обезбиједи и праунуке, а не могу се ослободити ранијег сиротињског комплекса. Код њих често изостаје свијест о потреби учешћа у обнови и изградњи својих кућа и домова, крајева, санацији села и последица ратне стихије. Нема развијене колективне свијести и

солидарности, израженог патриотизма и бриге за свој народ, његов наталитет и будућност. Ријетки појединци граде етно села, фарме, објекте инфраструктуре и само изузетни улажу у социјалне и културне институције, затим школе, библиотеке, галерије и објекте за лијечење, спорт и рекреацију.

Свијест све више ретардира, изостаје, а затајила је и грижа савјести. Немирна савјест не смета појединцима да гомилају богатство и новац носе у иностранство, а заборављају потребе свога народа и своје земље, не виде гладне, сиромашне и унесрећене којима је потребна помоћ, разумијевање и живот достојан човјека.

Нажалост, често, ни људи, на одговорним функцијама, немају разумијевања за потребе народа, поготово оног у брдско – планинским подручјима, па је он присиљен да напушта своја села и рурална подручја и остаје без предмета рада, мора да ради „на црно“, сезонске и друге несигурне послове. Често се асфалтни путеви и други објекти не праве тамо гдје има људи, већ предност имају викендаши, ловци и утицајни појединци и локални политичари.

Укидање, односно рационализација мреже сеоских основних школа, је погубан потез за српски народ. Грешке које се направе у данашње вријеме тешко се исправљају који се залажу за себичне и уже интересе.

Нужно је да учимо од других народа како се чувају, ревитализују и изграђују рурална подручја. Присјетимо се само оног што су за село учинили наши дједови и очеви. Многи негативни трендови са Запада уништавају код нас оно што је стољећима рађено. Изостао је развој индустрије и пољопривреда је на ниском нивоу па је криза све већа и очигледнија, а гладних, незапослених и сиромашних је сваким даном више.

Улога свијести и савјести је веома значајна у превазилажењу кризе и рјешавање проблема сиромаштва.

Закључак

Босна и Херцеговина, а тиме и Република Српска, налазе се у економској, политичкој, моралној и свакој другој кризи. Томе су допринијели многи фактори, а нарочито недавно завршени ратни сукоб, спора транзиција и неповољна глобална збивања. Тешка криза је погодила српско село и оно се налази пред ишчезавањем.

Нема развијене пољопривредне производње и откупа тржишних вишкова, а неки радикални потези око рационализације основношколске мреже усложњавају проблематику села.

Свијест и савјест грађана у схватању државности Босне и Херцеговине и њених ентитета је различита. Свако вуче на своју страну, а најопасније би било укидање ентитета и стварање унитарне државе. Укидање Дејтонског мировног споразума вратило би БиХ у предратно стање.

Бизнисмени, богаташи и велики привредници новог типа су се регрутовали добрим дијелом из сиромашних и необразованих слојева становништва. Често, на сумњив начин, су стизали до капитала, а нису искључени ни ратни профитери код којих није довољно развијена свијест о помоћи своме народу, својој земљи, сиромашним, незапосленим и унесрећеним.

Има случајева да се асфалтни путеви и остала инфраструктура не праве у насељеним сеоским подручјима, већ то на своју страну одвлаче викендаши, ловци и утицајни појединци, локални моћници.

Неки људи у политици, култури, привреди и јавној сфери се поистовјећују са функцијама и замјеном теза мане прокламују у врлине. Низак ниво савјести ствара потребу узимања од других, а изостаје помоћ друштву, друштвеној заједници, незапосленим и сиромашним.

Све је мање заступљена грижа савјести одговорних за кардиналне пропусте у друштву.

THE ROLE OF HUMAN CONSCIENCE AND AWARENESS IN OVERCOMING CRISIS AND POVERTY

Ph.D. Ostoja Djukic
Faculty of Philosophy
of the University of Banja Luka

*“Life is a constant battle between
Good and Evil” (Zaratustra)*

Summary

Awareness and conscience correspond and represent complex phenomena, although awareness represents a cognitive category and conscience represents an ethical category. The idea of conscience includes the activity of the mind and the relationship of personality towards oneself, towards work, towards other people and towards other things. As for awareness it has a characteristic of being an intellectual-learning ability directed at the actual external world, but also directed at itself, as self-awareness. If violated are certain duties which a person needs to execute, a person will become overwhelmed with a feeling of guilt and will develop a guilty conscience. Conscience and awareness were in the focus of consideration from Socrates, Plato, Aristotle and earlier to Hegel, Marx, Heidegger and many other contemporary philosophers, sociologists, psychologists, writers and other thinkers.

From the aspect of conscience differently is understood the statehood at the level of Bosnia and Herzegovina and the entities. The Dayton Peace Agreement is a basic document which guarantees peace, stability and the functioning of statehood at the level of Bosnia and Herzegovina and the entities.

Various disturbances and deformations in society are creating disharmony between awareness and conscience (low awareness and even lower conscience). Many people in various functions are lacking awareness, and they are also lacking a guilty conscience so there exists a lack of humanism and a lack of doing good deeds.

РЈЕШАВАЊЕ СИРОМАШТВА БОРАЧКЕ ПОПУЛАЦИЈЕ У РЕПУБЛИЦИ СРПСКОЈ

Пантелија Ђургуз
Предсједник Борачке организације Републике Српске
Бања Лука

***Апстракт:** Рад говори о рјешавању проблема сиромаштва борачке популације у Републици Српској. Борачка организација види рјешење питања сиромаштва своје популације кроз заједнички програм Владе Републике Српске и БОРС-а. БОРС не предлаже као извор средстава за финансирање програма против сиромаштва повећање буџета, већ планско улагање средстава из познатих ресурса који су доступни и искористиви. Свакој држави људи и земљиште представљају назамјениво богатство. Постојање ових категорија су услов и циљ за постојање развоја. Оне се узимају као предуслов за рјешење кризе и борбе против сиромаштва у читавом свијету и док се не окренемо и не фокусирамо на те предуслове, лутаћемо и нећемо се ријешити ни кризе ни сиромаштва.*

УВОД

Морам се на почетку свог излагања захвалити организаторима и похвалити њихову идеју да се овакав скуп одржи.

Вјерујем, да је у времену свеопште кризу у којем се налазимо и израженог сиромаштва у којем се налазе масе становништва, потребно чешће организовати овакве научне расправе. Такође вјерујем, да ће излагања свих учесника и расправа коју ћемо данас водити, дати конкретне резултате, односно да ће се након овог научног скупа, израдити стратегија и програм, те предузети конкретни кораци, како би се у Републици Српској смањило сиромаштво.

На жалост, морам истаћи да је у популацији коју ја представљам, сиромашних из дана у дан све више. Тврдим да, демобилисани борци,

њихове породице, ратни војни инвалиди, породице погинулих, несталих и заробљених чине већину становника РС и највећи проценат сиромашних у нашем друштву. Зато желим да у свом излагању изнесем наше виђење постојеће кризе у Републици Српској, положај који борци и њихове породице имају тренутно у друштву и на које то све начине друштвена и економска криза утиче на животе ових људи. Истовремено напомињем, да смо већ раније активно учествовали и предлагали мјере за превазилажење и ублажавање кризе. На жалост, званичне институције нису имале разумијевање за овакве иницијативе.

Ми у БОРС-у и даље мислимо да је основни предуслов било каквог напретка па и ублажавања посљедица кризе, јачање повјерења између владиног и невладиног сектора, привредника и пољопривредника, локалне и ентитетске власти, становништва и владиног сектора и уопште повјерења и поштеног приступа стварима и догађајима. А све ово, код нас, још увијек не постоји.

У РС је све мање стварања нове вриједности. Производни рад, који у принципу ствара нову вриједност, је у опадању. Богаћење појединаца је свеопшта појава у РС, а у ситуацији премале новостворене вриједности, богаћење се одвија само на рачун стварања армије сиромашних и гладних. Овај процес се у нормалном свијету зове отимање и крађа, и БОРС то тако назива, те је одлучан у борби да се овај вид богаћења искоријени. Влада и све институције могу рачунати на наше несебично залагање у тој борби.

На посебно тежак положај наших чланова указује чињеница, да су велики број бораца ратни војни инвалиди, да им је радна способност умањена, да многе породице живе без храниоца, а многе од њих су истовремено избјегла и расељена лица. Демобилисани борци, који су сада способни за рад постају све мање способни и због нагомиланих и за њих нерјешивих проблема, а скоро 50% је обољело од ПТСП-а. Ова болест је прогресивна и њене посљедице су несагледиве.

Да би се нешто промијенило сматрамо да је потребно провести детаљна истраживања и израдити социјалну карту за сваког појединца и сваку породицу. Протекло је скоро 14 година послје рата, а ми немамо слику правог стања. Разлог је хронични недостатак финансијских средстава.

Борачка организација је мишљења да је за израду Стратегије борбе против сиромаштва, потребно промијенити однос политике и власти у односу на људске ресурсе и ресурсе земљишта, те остале ресурсе, који не служе ничему или се само понекад узимају као ресурси.

Свакој држави људи и земљиште представљају назамјењиво богатство, јер су људски фактор и територија, сви почеци и сви циљеви било каквог активног дјеловања друштва и државе. Постојање ових категорија су услов и циљ за постојање развоја, а не терет, како се то код нас често узима. Ови фактори се узимају као предуслов за рјешење кризе и борбе против сиромаштва у читавом свијету и док се не окренемо и не фокусирамо на те предуслове, лутаћемо и нећемо се ријешити ни кризе ни

сиромаштва. На жалост, чак се стиче утисак да се код нас сиромаштво дугорочно подстиче.

Ресурси се све чешће користе за додјелу концесије страним предузећима. Ово нас неодољиво подсећа на синдром Африке. Афрички континент је по ресурсима и климатским предусловима један од најбогатијих и најбољих за живот, али је дугорочно дат под концесију. Концесионари у принципу немају мотива да развијају привреду и друштвене односе, јер је њихов циљ лично богаћење и због тога је Африка постала дугорочно сиромашна и бременита свим жариштима, па и ратним сукобима. Ако овако наставимо и себе ћемо моћи посматрати кроз сличну призму.

У страним фирмама домицилно становништво добија најмање плаћена радна мјеста, често најпрљавију индустрију и тиме се сиромаштво у РС уводи на велика врата. БОРС је нарочито забринут обаквим стањем, јер концесионар и власник странац неће ни да чују за било коју социјалну категорију, па тако ни борце, а чак када неко активним радом оболи или постане инвалид у страниој фирми, то постаје проблем наше владе и наш случај сиромаштва. С горчином се присјећамо и неколико конкурса за посао, објављених у штампи на подручју РС, гдје је један случај од услова за добијање посла био и да кандидат није учесник рата.

Отварање радних мјеста се често своди на мјере и интересе појединца, његових поданика и чланова породице, дакле непотизам. Све ово има за последицу стварање неповјерења, стварање све горег и горег окружења за улагања, заостајање у развоју и раст армије сиромашних и незадовољних.

Борачка организација види рјешење питања сиромаштва своје популације кроз заједнички програм Владе и БОРС, планско улагање средстава из познатих ресурса, која су доступна и искористива. БОРС не предлаже повећање буџета, као извора средстава за финансирање програма против сиромаштва, нити веће захватање из буџета, али нема намјеру да прихвати цијелу своју улогу само као фактор у стању социјалне потребе. БОРС предлаже активан однос до ресурса и стављање постојећих ресурса у функцију – службу привређивања и опоравка.

БОРС ће као партнер при изради стратегије за борбу против сиромаштва инсистирати на томе, да се борба противу сиромаштва, одвија у локалној заједници. Влада треба, између осталог, да изради квалитетан програмски оквир, свори климу и окружење за борбу против сиромаштва. Влада треба да раздвоји средства која издваја за социјално збрињавање борачких популација на дио за социјална давања и дио за запошљавање и развој.

Та средства постоје, на примјер, и у облику неперспективне покретне и непократне имовине заостале од ВРС, која се могу користити директно као средства за рад или као роба, чијом продајом би се финансирало отварање нових радних мјеста. Влада треба да створи окружење и предуслове, те намјенски уложи средства у пројекте који гарантују да

сваки уложени пфенинг ствара предуслове за већа улагања и стицања средстава за инвестиције, у циљу сталног раста броја радних мјеста и кроз ангажман постојећих ресурса и вриједности које посједују масе незапослених посједника имања, стројева, земљишта, знања и огромне воље. Влада не би требала да игнорише изграђене и предложене пројекте, који са малим улагањима активирају средства и ресурсе који су сада неискориштени, а који су веома битна за радно збрињавање социјално угрожених.

БОРС жели мотивисати Владу да вреднује капитал приватног посједника као уопште добро и прилику за остварење предуслова развоја за борбу против сиромаштва, односно за опште добро у РС. У РС има око 252.000 приватних посједа, чија вриједност представља 90% потребно капитала за покретање производње и да је, због недостатка цца 10% средстава, овај огромни потенцијал и капитал неискориштен, а на другој страни нација увози 70% хране и имамо армију незапослених, сиромашних и све већи број гладних.

Највеће поприште борбе против сиромаштва се мора одвијати, баш на приватним посједима и у локалним заједницама. Локална заједница треба да издваја средства за помоћ сиромашнима као и средства за улагања у циљу запошљавања. Радно збрињавајући породицу по породицу и преузимање веће бриге за сузбијање сиромаштва локална заједница јача своју позицију и допринос општем повјерењу.

Борачка организација и друге навладине организације се појављују као добра логистика, предлагач пројеката, аналитичари стања, индикатори и промотери реализације пројеката и неко ко прати стање и даје препоруке. Не треба потцијенити чињеницу да Борачка организација има општинске организације, односно инфраструктуру у свим општинама и може пружити велику помоћ при рјешавању свих кризних ситуација па и питања сиромаштва.

БОРС је до сада успијевао кроз одређене пројекте остварити добру сарадњу са владиним сектором и кроз партнерски однос успјешно рјешавати одређене проблеме, али слиједи вријеме кресања буџета и све већих криза и смањења буџетских прихода. Због овог БОРС и Влада морају припремити стратегију, за случај отежаног финансирања и рјешавања социјалних проблема у тим условима.

БОРС види излаз у раду, запошљавању, ангажману постојећих ресурса и практичном радном збрињавању сваке породице власника посједа на свом имању. Искуства показују да се може радно збринути цијела породица, власник посједа, са само пар хиљада КМ подстицаја.

Овдје ћемо навести само један конкретан примјер:

Једна породица инвалида се определијелила да сије хељду. Потребно је било сјеме, средство за орање и сјетву и средства за жетву. Једана НВО је обезбиједила сјеме за сјетву једног хектара и новац за жетву, све укупно 1.390,00 КМ. Породица је остварила приход од хељде цца 5.000,00 КМ. На ширем подручју Бања Луке послије само 3 године настало је преко 20

нових произвођача хељде. Треба напоменути да је све ове три године тај произвођач давао сјеме другима у замјену за нови род. Посао се развио на опште добро и веома је успјешно постигнут јавни интерес. Иако се ради о солидарном појединцу, сматрамо да је квалитетан примјер који показује како се ефикасно може борити против сиромаштва и како се може борити против незапослености.

Сличних пројеката, БОРС за запошљавање и смањење сиромаштва има преко 20, са калкулацијом да би се кроз њих за првих 6 мјесеци од почетка реализације програма запослило најмање 10 породица у свакој општини, укупно око 610 породица у РС. У наредних 18 мјесеци би се запослило још најмање 1.200 породица. Ако се рачуна да породица која се збрињава, односно запошљава има најмање три радно способне особе, лако се дође до рачунице да ће се радно збринути најмање $1.800 \text{ породица} \times 3 \text{ члана} = 5.400$ новозапослених у РС. Морате признати да је то респектабилан број.

Борачка организација ће у циљу борбу против сиромаштва, кроз радно збрињавање, отпочети са реализацијом пројекта који се односи на органску производњу хране у РС. Органска производња хране у РС за домаће тржиште и за извоз (потписани уговори о пласману производње) и у року од 30 дана ће сворити услове за рад Фабрике органских ђубрива ЦЕТАК Бања Лука (Центар за трибомеханичку активизацију клиноптилолита), прве на Балкану, са производњом која ће створити услове почетка масовне органске производње хране, очувања животне средине и рјешавања многих проблема здравља људи, али и животиња.

Ови програми заснивају се на пословној сарадњи БОРС, ЦЕТАК Бања Лука, Творница органских ђубрива Челинац, ОЗЗ Подгрмеч Нови Град, ОЗЗ Јошавка из Челинца, ОЗЗ Поповац из Челинца, НВО Зелене стазе Бања Лука, општина Челинац, Мркоњић Град, Кнежево, Котор Варош, Нови Град и 610 породица – власника посједа, који ће се укључити у програм органске производње у 2009. години. У 2010. години би се програм раширио на све заинтересоване задруге и на још по 20 домаћинстава у свакој општини (укупно 1.220 домаћинстава у РС).

Располажемо са чврстим уговорима о бесплатној набавки садног материјала сваком домаћинству, које ће обавити ОЗЗ Подгрмеч и откупу свих произведених количина малина, купина и јагода по европским цијенама за органски производ. ЦЕТАК има сертификате из ЕУ за укупно 23 производа из палете органских ђубрива (ПРОГРАМ САНАМИН ПРОХЕРБА), те производе из програма Санамин ПРОАНИМАЛС, Санамин ПРОХУМАНС, програм ФУЛ КОЗМЕТИК и осталих програма, те ће се поједине фабрике дисперзовати по цијелој РС.

Ова интелектуална својина је продукт наше памети, сировина се копа из наше земље и обрађује нашим рукама. Наиме, добили смо сертификат из ЕУ о корисности производа и потврду наших сазнања да се производ може користити за производњу органске хране.

ЦЕТАК је патентирао палету од 148 производних артикала за почетак, јер се предвиђа и проширење палете на више од 500 производа и то у

кратком року. Технологијом у нашем пројекту за сузбијање сиромаштва развојем производње органске хране управља фирма Центар за трибомеханичку активизацију клиноптилолита или скраћено ЦЕТАК у сарадњи са осталим субјектима. Фирма је из Бања Луке, а истовремено је и власник технологије за производњу специјалних уређаја за активизацију. ЦЕТАК је власник залиха полуобрађених сировина за производњу, те рудника са довољним залихама сировина за више деценијску производњу.

Циљ нам је да приликом запошљавања кроз наведене пројекте приоритетно посао добију најугроженије борачке породице, оне које немају посао, а које могу производити овакву врсту производа.

Треба истаћи да је овим програмом заокружен циклус органске производње биљне и животињске хране, дакле здраве хране, претворене у бренд и сертификоване за извоз у земље Европске Уније. Развојем ове производње и загарантованим откупом производа, запослили бисмо значајан дио популације, првенствено борачке, а предвиђамо годишњи пораст запослености од око 200%.

Борачка организација се нада, да ће се у сарадњи са Владом Републике Српске наћи хитно рјешење за финансирање овог перспективног пројекта, који ће првих година успјешно задовољити домаће тржиште.

Званична РС ће активним односом и укључењем у наше пројекте исказати поштовање борачким популацијама, које представљају темељ постојања РС. БОРС је организација са разнородним профилима занимања, истим социолошким статусом и истим циљем. Дакле БОРС има испрофилисану инфраструктуру кроз коју је могуће успјешно спровести програме који се баве борбом против сиромаштва.

Хвала Вам на пажњи и још једном се захваљујем на организацији овог међународног научног скупа, који је добра прилика, да се на стручан начин укаже јавности на економску ситуацију и сиромаштво у којем живимо, али и укаже на путеве за његово превазилажење, јер вјерујем да снаге и ресурсе за то РС има, само их треба активирати.

SOLVING OF THE POVERTY OF THE VETERAN POPULATION IN THE REPUBLIC OF SRPSKA

Pantelija Curguz
President of the Veteran Organization
of the Republic of Srpska
Banja Luka

Summary

In the work it is talked about solving the problem of poverty in the veteran population in the Republic of Srpska. The veteran organization sees the solution of the issue of poverty of its population through a mutual program of the Government of the Republic of Srpska and the Veteran Organization of RS (VORS). VORS is not suggesting as a source of funds for financing of the program against poverty the increase of the budget, but a plan of investment of the funds from known resources which are available and usable. To every country people and land represent a irreplaceable wealth. The existence of these categories are the requirement and target for existence of development. They are taken as a precondition for solving of the crisis and the fight against poverty across the world and until we turn and focus on those preconditions, we will wonder and we will not get rid off the crisis or the poverty.

О РЕФОРМИ ПЕНЗИЈСКОГ И ИНВАЛИДСКОГ ОСИГУРАЊА РЕПУБЛИКЕ СРПСКЕ

Раде Ракуљ
Предсједник Удружења пензионера Републике Српске
Бања Лука

***Апстракт:** У раду се говори о реформи пензијског и инвалидског осигурања у Републици Српској. Право на пензијско и инвалидско осигурање прокламовано је Европском конвенцијом о људским правима и Уставом Републике Српске, а уређено Законом о пензијском и инвалидском осигурању. Такво право имају и сви други народи. Засновано је на начелу узајамности и солидарности свих осигураних радника који за подмирење потреба осигурања уплаћују доприносе сразмјерно платама, а остварују право у старости и инвалидности и на основама радног доприноса оствареног минулим радом.*

УВОД

Због наглог раста броја пензионера у односу на број уплатилаца доприноса готово у свим европским земљама приступило се ревизијама и реформама пензионих система заснованих на текућем финансирању. Промјене су углавном усмјерене ка дужем раду до доласка у пензију чиме се смањивао прилив нових пензионера.

Ми у том правцу, у посљератном периоду, нисмо ишли. Најприје смо по угледу на Западну Европу и уз асистенцију Свјетске банке 2000. године донијели Закон којим смо редуковали постојећи ниво пензија смањењем и укидањем права и на тај начин директно смањили притисак на раст расхода Републике за пензије. Међутим, у наредним годинама, како је која влада долазила, формирала би своју реформску радну групу од којих ни једна није остала на реформском курсу из 2000. године, а који је

подразумијевао, поред осталог, продужавање радног вијека и стажа осигураника, те заоштравање других услова за стицање права на пензију. Заправо, дјеловале су у супротним намјерама, стално нудећи и гарантујући посебна права која су умножена толико да их, данас, Република није у стању да финансира већ их стављају у обавезе Фонда, мимо закона, односно исплаћују их на штету пензија стечених радом. Дакле, свјесно или несвјесно, урушава се већ реформисани пензијски систем који све теже функционише, поништавани су резултати из 2000. Године, у којој смо прије нашег окружења учинили стање у пензионем систему сређеним, уређеним у складу са препорукама Свјетске банке и примјереним нашим фискалним могућностима.

И тад смо јавно упозоравали на проблеме ако се отворе могућности повратка политичких уплитања, прераног пензионисања, неконтролисаног давања привилегија и избјегавања ревизије датих права.

Тадашња одређења су подразумевала да се формирање и остваривање јавном фонду из пензијског и инвалидског осигурања врши у организацији осигурања јавном фонду који би имао више самосталности и одговорности као што је утврђивање стопе доприноса и контрола уплате доприноса. Таквим јавним фондом управљали би представници осигураника, послодаваца и корисника права. Овакво одређење би значило да би Република изгубила одређене надлежности, а задржала искључиво регулаторну и контролну функцију и била би гарант за обезбјеђивање средстава која би недостајала код исплате пензија у складу са републичким законом и да не долази до преливања средстава између корисника категорија посебних и привилегованих права и корисника из радног осигурања.

Фонду смо због уочених недостатака, проблема и тешкоћа у финансирању осигурања предлагали да се одмах из закона изузму сви институти који не припадају систему као што су: право на новчану накнаду за тјелесно оштећење, новчану помоћ за помоћ и његу, набавку специјалних помагала, друга слична права и повољније проценте, које треба регулисати Законом о социјалном осигурању. Захтијевали смо и обезбјеђивање јединственог положаја бораца, ако то већ иде кроз систем пензијског и инвалидског осигурања, тако што би издвојили сва права призната овој категорији и финансирали их средствима из републичког буџета. Овакав приступ смо предлагали јер се ради о правима која нису предмет система пензијског и инвалидског осигурања. До очекиваних ефеката овако предложених рјешења на жалост није дошло јер се, након искључења дијела социјалних права наставило са проширивањем таквих права и нагло повећања броја корисника. Умјесто поштравањем услова за стицање права на старосну пензију, није укинута могућност докупа стажа, нису законима довољно поштрене мјере контроле инвалидског пензионисања и да постојећи извори финансирања буду стабилнији што је допринијело даљем угрожавању материјалне сигурности корисника права.

У циљу да прекинемо лошу праксу досадашњих радних група, бјежања од присутних проблема и тражења пројекта реформе система за неко будуће доба морамо одмах приступити редефинисању цјелокупних система договорених рјешења из 2000. године на које стално подсећамо. Тада смо рекли да ћемо продужити радни вијек и стаж осигурања за старосну пензију и то 65 година живота и за мушкарце и жене и најмање 20 година пензионог стажа за минималну пензију, односно 65 година живота и 40 година стажа за пуну пензију. И године живота и године стажа би биле услов за стицање права. Како су то права по основу рада неопходно је да буде навршен пензијски стаж, односно стаж осигурања. Висина старосне пензије као права по основу рада зависила би искључиво од висине основице осигурања на коју је плаћан допринос и који служи за формирање пензијског основа заједно са дужином пензијског стажа, односно стажа осигурања, чиме би довели пензију у директну везу са радним доприносом осигураника.

У циљу очувања вриједности зарада вршила би се, као и до сада, њихова валоризација према просјеку нето зарада запослених на територији наше Републике у последњој календарској години која претходи години у којој осигураник остварује право на пензију.

Инвалидска пензија би се обезбјеђивала за осигуранике код којих се лијечењем не могу отклонити губици радне способности, односно преквалификацијом и доквалификацијом не могу оспособити за други посао. Висина пензије би се утврђивала као и за старосну пензију.

Права дата по основу инвалидности подлијежу ревизији сваке друге године. Ревизију врши здравствена установа коју ангажује надлежно министарство.

Имајући у виду да наши послодавци подстичу и олакшавају запосленима да иду у инвалидску пензију треба додатни допринос за инвалидско осигурање. Исто тако треба законом задужити и оснажити Фонд или надлежни орган да врши супер контролу налаза.

Усклађивање пензија обезбјеђује очување вриједности примања у једнакој мјери као и код запослених радника што значи да треба обезбиједити да кретање висине пензије буде у директној вези са кретањем просјечне плате. У току године пензије треба усклађивати сваке године, а ако је у Републици Српској инфлација већа од 5% онда још једном на пола године.

Свако другачије усклађивање, посебно оно с инфлацијом не би било у складу са принципима солидарности и узајамности на којима почива систем и пензионери, то ни у ком случају не смију прихватити.

Висина пензије треба да и даље зависи од висине пензијског основа, а највиша пензија, у складу са принципима узајамности и солидарности, не може прелазити 5 просјечних нето пензија на територији Републике Српске. Минимална се тако одређена умањује у проценту 1,5% за сваку недостајућу годину пензијског стажа дотичног корисника права и не може бити мања од 55% од просјечне пензије.

За финансирање пензијског и инвалидског осигурања, свугдје у свијету па и код нас ангажује се знатан дио друштвеног производа што значи да стабилност и сигурност система зависи од материјалне основе.

На жалост ми смо за посљедњих 5 година избјегавали да се суочимо са карактеристикама нашег система финансирања осигурања чиме смо функционисање система озбиљно довели у питање и поред неоправдано ниских пензија. Док је у нашем окружењу у потпуности уређено финансирање овог система код нас зависи од политичке воље власти које се најчешће очитовала у интервенцијама да се обезбјеђују посебна права без икакве бригае за очување самог система и онемогућавање Фонда да сопственим средствима врши редовно, благовремену исплату пристојнијих примања пензионерима у односу на примања радника у администрацији.

Под условом да је прије издавања рјешења о пензијском стажу унесеном у матичну евиденцију извршена провјера да ли су уплаћени сви доприноси за ово осигурање, да се подуму све мјере да послодавци испуне своје законске обавезе и евентуални случајеви неуплаћивања доприноса сведу на најмању могућу мјеру, цијенимо да се и у садашњем економско финансијским и демографским карактеристикама нашег пензијског и инвалидског осигурања може доста више чинити за стандард корисника права стеченог радом. Оваква констатација важи у складу са принципом, који примјењује други свијет, који смо ми унијели у наш закон, по ком средства за повећане обавезе, које настају усљед стицања и остваривања права под посебним условима, обезбјеђује Република буџетом, што то сад чини умањено за око 30%.

Тако за више од 62.000 корисника посебних права у овој години Буџет Републике обезбјеђује 160,000.000. КМ, а рачуница казује да би требало обезбиједити накнаду средстава око 220,000.000. КМ по основу разлике између износа пензије остварене под посебним условима и износа пензија који би у конкретном случају осигуранику припадао под општим условима као и покривање цијелог износа пензије у случају када осигураник, без примјене посебних услова, то право не би остварио. На жалост контролу вршења ове законске обавезе не врши нико.

И ако и садашњи закон о доприносима изричито прописује да осигураници и послодавци не могу бити ослобођени плаћања доприноса ипак власт врши интервенције којима омогућава разне репрограме уплата, докупе стажа, повезивање стажа ради социјалног збрињавања и друго. У циљу спречавања оваквог уплитања у систему треба, понављамо, нашем фонду дати већу самосталност и одговорност, а Републици осигурати искључиво регулаторну и контролну функцију.

Поред доприноса постоје и други извори финансирања од којих посебно истичемо новчана средства остварена продајом друштвеног капитала и друштвених предузећа или њихових дијелова у складу са Законом о приватизацији, као и дивиденде на акцији из предузећа која позитивно послују.

На жалост, овај вид прихода Министарства финансија редовно ставља под своју контролу и није дозвољено Фонду да у складу са законом газдује њим. Да би та контрола била још чвршћа формиран је посебан резервни фонд за који цијенимо да неће допринијети бољем кориштењу и додатном оплемењивању овог капитала, а да је његов основни циљ спречавање система осигурања да и за текуће пензије користи макар дио прихода од овог капитала. Мислим да ће се и у овом случају обистинити она одавно позната да је држава лош инвеститор и да смањује вриједност капитала. Због тога ћемо стално инсистирати да цијели портфељ буде у искључивој надлежности реформисаног Управног одбора Фонда ПИО РС.

Да би реформом обезбиједили максимум повољних, а минимум неповољних ефеката наш систем осигурања најприје морамо учинити много самосталнијим и неосјетљивијим на политичке одлуке. Не смијемо даље остављати просторе политичким демагогијама, предизборним разлозима, индивидуалним интересима политичара итд.

Искуство у развијеним земљама показује да је децентрализовано управљање пензијским фондовима више постизало примјенама обавезности осигурања и доприноса него овакво какво ми имамо. Код њих постоји мања опасност да једног дана могу корисници доћи у опасност да њихове пензије падну испод границе сиромаштва. У највећем броју земаља послују децентрализовани јавни фондови који обезбјеђују потребан егзистенционални стандард, док кроз допунско добровољно осигурање, приватно осигурање осигураници могу увећавати своја примања у старости.

По угледу на тај свијет морамо мијењати свој однос према обавезном пензијском осигурању. Оно не би смјело остати у искључивој надлежности власти Републике јер ни она није имуна на грешке, она у нашем случају смањује рационалност система, увећава бирократизацију, није одговорна за стање оних који не могу да брину о себи и зато цијенимо да је наше размишљање и модерно ако је у нашем систему оставимо да обезбјеђује законску регулацију, надзор и помоћ да се не смањује већ повећава запосленост, спречава сива економија, омогућава развој тржишног капитала и спречавају све нежељене појаве у нашем друштву у чему и несигурност старијих.

Како се и код нас у владином сектору чују мишљења о потреби уношења, у систему пензијског и инвалидског осигурања и институције, социјалних пензија, садашњи пензионери немају ништа против такве пензије, али напомињу да у савременим друштвима сва социјална давања, па и ово, врши држава из свог буџета. Како је код нас Република до сада углавном прописивала регулативу, а терет пребацивала на привреду – општинске буџете и пензиони фонд, није морала да зна нити да брине колико кошта њена социјална доброта, јер није у већини имала обавезу да их финансира из буџета. Зато је потребно да се и ми као и другдје у демократском свијету коначно определијелимо да Република преузме како нормативно регулисање, тако и функцију цјелокупног финансирања соци-

јалних потреба у складу с праведношћу и материјалним могућностима становништва.

У земљама запада не постоји законска обавеза одласка у пензију што би требало размислити и код нас да се укине старосна или било која друга граница и остави слобода осигураницима да дуже раде док су физички и психички способни, а послодавци желе да их задрже и дуже од 40 година рада. Ова права се не би требала условљавати било каквим административним процедурама. Ово тим прије што је наша пензионерска популација релативно млађа, што је наше становништво захваћено процесом старења и што оно и није способно да финансира ни постојећи обим пензионих расхода.

У нашем интересу да се наш систем реформише и организује у складу са савременим захтјевима неће бити изводљиво и даље задржавати праксу да се кроз фондовску касу без одвојеног књижења финансирају и посебна права. У савременим реформисаним фондовима финансирање ових расхода је избачено из пензијских фондова и пребачено искључиво на финансирање из државних буџета. Ако би и ми слично поступили довели би до санације садашњег тешког стања у систему ниског стандарда пензионера.

Један од најразумнијих корака у санацији садашњег тешког стања је посљедица широкогрудих доношења посебних права која треба рјешавати и непопуларним потезима. У питању је неизбјежан потез праведнијег рјешавања бораких права јер је садашње законско рјешење неправично и неодрживо за наш друштвено-економски систем. Јављају се борци који захтијевају подузимање акција за омогућавање реформисања њихових права у смислу праведније расподеле средстава намјењених бораким категоријама.

Портфељ Фонда је настао далеке 1998. односно 2000. Године, на основу Закона о приватизацији са почетном вриједношћу, по тадашњим информацијама, око 1,200.000.000. КМ. Стварна вриједност било књиговодствена, било тржишна, никад није утврђена, а мало знамо о средствима која Фонд потражује по основу продаје дијела дионица или цијелих друштава, као и потраживања по основу дивиденди. Стратегију управљања капиталом углавном су диктирале влада, односно министри финансија, а Фонд је био више формални управљач, што је по нашем мишљењу, битно утицало да Фонд није могао да улаже у најбоље дионице на нашем тржишту и зато немамо никакву реализовану добит, већ по садашњим информацијама смањење вриједности капитала.

Управљање Фондом за разлику од свих средина регије је под стопроцентном контролом Владе РС. Управни и надзорни одбор нису били никада самостални у доношењу и надзирању финансијских планова и њихових извршења, а да о усклађивању пензија са порастом плата и не говоримо.

У циљу развијања демократије, бољег и одговорнијег односа према задацима Фонда и Фонда према радницима, послодавцима и корисницима

права ми предлажемо да, као и другдје у земљама у транзицији, управни одбор бирају уплатиоци доприноса (Синдикат 2 члана), послодавци (Привредна комора, Унија послодавца и Влада 3 члана и корисници права (Удружење пензионера РС 4 члана), а Надзорни одбор Синдиката, Влада РС и Удружење пензионера по једног члана.

ABOUT THE REFORM OF THE PENSION AND DISABILITY INSURANCE OF RS

Rade Rakulj
President of the Association of Pensioners
of Republic of Srpska
Banja Luka

Summary

In the work it is talked about the reform of the pension and disability insurance in the Republic of Srpska. The right to pension and disability insurance is proclaimed by the European convention on human rights and by the Constitution of the Republic of Srpska and regulated by the Act on Pension and Disability Insurance. All other people also have this right. It is based on the principle of solidarity of all insured workers which in order to settle the needs of insurance pay contributions in proportion to salaries, and they realize the right when they get old or disabled and on the basis of working contributions realized by previous work.

ПРИВАТИЗАЦИЈА И СИРОМАШТВО У РЕПУБЛИЦИ СРПСКОЈ

Душан Стојичић
Предсједник Одбора за праћење спровођења
процеса приватизације
Народна скупштина Републике Српске

Апстракт: Са становишта остварења принципа и циљева постављених на почетку процеса приватизације у РС – који је инаугурисан доношењем сета приватизационих закона 1998. године – може се закључити да су РС и њени грађани изгубили значајну развојну шансу.

Приватизациони пројекат у РС не само да није довео до успостављања квалитетно нове, динамичне и ефикасне привредне структуре која би стварањем нових радних мјеста и побољшане конкурентности, у односу на окружење, била генератор успјешности укупних друштвених реформи, већ је продуковао сиромаштво појединца и друштва, и до сада, невиђен, процес социјалног раслојавања у РС.

Замисао актуелне власти у РС да се бројне почињене незаконитости у процесу приватизације санкционишу кроз ревизију приватизације и на тај начин врати повјерење у институције система, остала је само мртво слово на папиру.

Крајњи резултат је усложњавање економске, политичке и социјалне ситуације у РС до оног степена који драматично пријети очувању минимума социјалне стабилности система суоченог са све тежим изазовима свјетске економске кризе.

У оваквом амбијенту императивно се намеће потреба за доношењем Стратегије борбе против сиромаштва у РС за шта постоји довољно стручних, а надати се и политичких капацитета.

1. Приватизација и сиромаштво у РС

Тема коју сам одабрао „Приватизација и сиромаштво у РС“ заправо је шири тематски оквир за чије цјеловито апсолвирање би требало много више времена и простора: тако да ће овај рад у општем смислу само дотакнути нека питања уоквирена овако дефинисаним насловом.

Полазна теза коју ћу аргументовати гласи:

Приватизација у РС се, од стратешке развојне шансе, кроз њено спровођење у протеклих 11 година, претворила у један од основних чинилаца сиромашења друштва.

Процес приватизације у РС започео је доношењем сета закона 1998. године:

1. Закона о приватизацији државног капитала;
2. Закона о приватизацији државног капитала у банкама;
3. Закона о почетном билансу стања у поступку приватизације државног капитала у предузећима и
4. Закона о почетном билансу стања у поступку приватизације државног капитала у банкама, којима је креиран правно-институционални оквир, дефинисани циљеви и методи продаје државног капитала и на основу ових закона приватизован је највећи дио државне имовине.

Овдје се треба присјетити да су поменути закони, као и Закон о приватизацији државних станова који је донесен нешто касније, усвојени уз подршку свих политичких странака, позиције и опозиције, малих и великих, лијевих и десних, што је требало гарантовати њихово брзо и ефикасно спровођење у интересу грађана и друштва у цјелини.

Развојни капацитети пројекта приватизације у РС огледају се, прије свега, кроз основне циљеве:

- а) промјена власничке структуре и начина управљања у предузећима,
- б) стварање ефикасне тржишне привреде,
- в) допринос социјалној стабилности,
- г) развој тржишта капитала,
- д) подстицај провођењу друштвених реформи итд...

Овај процес који се требао одвијати кроз поштовање принципа јавности и равноправности, требао је на крају резултирати успостављањем нове динамичне, флексибилне и ефикасне привредне структуре у РС – која ће кроз отварање нових и боље плаћених радних мјеста допринијети увећању друштвеног богатства и друштвене стабилности.

О каквом развојном потенцијалу у рукама државе се радило најбоље илуструје податак Дирекције за приватизацију РС, која је до 2007. била овлаштени продавац државног капитала: Укупна процијењена вриједност (књиговодствена) неприватизованог државног капитала у РС на дан 30.06.1998. године износила је 8.277.248.370 КМ, што је на нивоу оствареног укупног бруто друштвеног производа у 2008. години и 5,5 пута више од оствареног буџета РС у прошлој години.

Упркос чињеници да је објективно постојала шанса да РС и њени грађани кроз процес приватизације постану „транзициони добитници“, данас, 11 година послје, када се сумирају резултати, до сада урађеног (приватизовано је око 2/3 државне имовине), процијењене вриједности око 5,2 милијарде КМ, од чега је бесплатно пренесено 3,74 милијарде КМ, а остварена продајна цијена је 1,7 милијарди КМ, од чега је 182 милиона КМ плаћено купонима СДШ*. На основу бројних индикатора може се констатовати да је велика развојна шанса са почетка приватизације кроз реализацију претворена у један од најснажнијих чинилаца сиромашења друштва у цјелини, посебно најугроженијих социјалних категорија: породица погинулих бораца, ратних војних инвалида, избјеглих и расељених лица, радника, пензионера, младих; као и до сада невиђеног степена друштвеног раслојавања.

Према подацима Републичког завода за статистику број корисника социјалне заштите у РС се у периоду 2003-2007. повећао за око 47.000 што говори о тежини ситуације. У 2003. години је регистровано 259.959 корисника социјалне заштите док је 2007. године тај број износио 307.313 лица, што чини готово ¼ укупног становништва РС.

Још један податак снажно потврђује девастирајуће посљедице процеса приватизације у РС на привредну, економску и укупну друштвену структуру. Према подацима Министарства правде у Влади РС од 11.03.2009. године у РС се води укупно 237 стечајних поступака; што је више од 20 % од 1.110 предузећа у којима је одобрен почетни биланс.

Према подацима ИРБ РС из новембра 2008. процес приватизације није проведен у још 400 предузећа, од чега у готово ¾ ових предузећа више и нема реалне вриједности која би се могла продати тако да ће се њихов статус прије или касније, морати рјешавати покретањем поступка стечаја или ликвидације. Нема прецизних статистичких показатеља колико је на овај начин изгубљено реалних радних мјеста, с обзиром на број поменутих предузећа вјероватно неколико десетина хиљада.

Убрзано, нетржишно топлење вриједности државне имовине у РС кроз процес приватизације дешавало се на два начина: чињењем или нечињењем. У оба случаја одговорност је на надлежним органима и институцијама власти РС. Политички одговорне су странке које су од 1998. године до данас, вршиле и врше законодавну и извршну власт у РС. Подједнака штета за раднике једног предузећа, једну локалну заједницу и РС, дешавала се усљед правовремене, али шпекулантске приватизације (чињење), као и у случају пасивног односа према управљању државним капиталом (акције Фонда ПИО и Фонда реституције) (нечињење) и ова чињеница је у директној вези са произвођењем сиромаштва у РС.

Незаконитости почињене у процесу приватизације видљиве су голим оком. На једној страни је мали број оних који су захваљујући политичком кишобрану владајућих елита у РС и пасивном односу (кроз блокаду

* Подаци дирекције за приватизацију са 31.12.2008. године.

институција правне државе) надлежних органа у кратком времену дошли до енормног богатства, а на другој су десетине хиљада радника који су остали без посла и њихове породице, у крајњем друштво у цјелини.

Зато су више него оправдани захтјеви да се проведе ревизија приватизације с циљем санкционисања одговорних за почињене незаконитости, криминала и корупције, враћање вјере у институције система и реди-стрибуцију друштвеног богатства на принципима законитости и правичности.

Иако су начелни политички став о неопходности провођења ревизије приватизације дијелиле све политичке странке, на површину су избиле крупне концептуалне разлике између власти и опозиције у тренутку када се средином 2006. године Закон о ревизији приватизације државног капитала у предузећима и банкама нашао у парламентарној процедури. Иако је у НС РС предложени Закон о ревизији приватизације добио подршку свих, опозиција је снажно изразила сумњу у домете ревизије приватизације коју ће проводити владино тијело – Комисија за ревизију приватизације – што се нажалост у протекле 3 године показало као потпуно тачно. До данас, нити један основ сумње да је почињено кривично дјело, до којег је „марљивим“ радом дошла владина Комисија није потврђен правоснажном судском пресудом; дакле имовина и права нису враћени њиховим законитим власницима са свим посљедицама: политичким, економским и социјалним које та чињеница собом носи. Ревизијом приватизације не само да нису ријешени проблеми које је произвела приватизација, већ је дошло до њиховог продубљивања на економско-социјалном и политичком плану. Свјетска економска криза која се и у РС почела осјећати у посљедњем кварталу 2008. године учинила је ове проблеме очигледнијим и појачала је њихово негативно дјество. Иако је НС РС на приједлог Владе усвојила пакет од преко 100 различитих мјера за ублажавање негативних посљедица свјетске економске кризе, овај Програм, с почетка 2009. Године, више је произвео политичко-психолошке, него потребне стварне ефекте у привреди и друштву. Наставља се тренд убрзаног пропадања реалног сектора привреде, са свим социјалним и политичким посљедицама на грађане и друштво, које се очигледно налази у стању дубоке кризе. Актуелно стање дубоке друштвене кризе наглашено показује колика шанса је у РС пропуштена са приватизацијом, те колико је друштвеног богатства неповратно изгубљено.

Вријеме је за одлучну и хитну акцију, како би се садашњи негативни трендови пресјекли. Ако се сиромаштво дефинише као вишедимензионални феномен који поред недовољних прихода за живот, подразумијева и немогућност запошљавања, неодговарајуће стамбене услове, неадекватан приступ социјалној заштити, здравственим, образовним и комуналним услугама, здравој животној средини, може се оцијенити да је стање свих елемената ове дефиниције у РС тако да се угрожава биолошки опстанак становништва, као основне друштвене супстанце и кључног развојног ресурса за будућност.

Зато сматрам да, до тренутка када ће одговарајући привредни раст бити темељ ефикасног смањења сиромаштва, РС, оvdје и сада, је потребан стратешки документ који ће дефинисати циљеве, програме и политике борбе против сиромаштва. У РС постоји довољно интелектуалних и стручних капацитета, а надати се и политичке воље за доношење поменуте стратегије, без које није могуће донијети квалитетан нови Закон о социјалној заштити и изградити свеобухватну социјалну карту становништва РС.

PRIVATIZATION AND POVERTY IN REPUBLIC OF SRPSKA

Dušan Stojičić
**President of the Committee for the monitoring of the
implementation of privatization process**
National Assembly of the Republic of Srpska

Summary

From the point of view of achieved principles and goals set at the beginning of the process of privatization in the RS – which was inaugurated by bringing a set of privatized laws in 1998 – it can be concluded that the RS and its citizens have lost a very important development chance.

The privatization project in the RS not only did it not bring re-establishment of high quality, new, dynamic and effective economic structure which would by actualizing new, better paid work places and improving competitiveness in relation to its environment be the generator of successfulness of a whole social reform, but yielded poverty of individuals and the society and until now a scandalous process of social disintegration in the RS.

The notion of the current authority in the RS is for the numerous illegal actions committed during privatization to be sanctioned and in that way to bring trust back to the institution system; the rest only remains words on paper.

The uttermost result is making the economic policy and the social structure in the RS more complex to the degree that dramatically threatens maintenance of the minimal social stability system confronted by more difficult challenges of the world-wide economic crisis.

In this kind of environment the need to bring strategies against poverty in the RS is imperatively imposed, for which there is enough professional and hopefully political capacity.

МАКРОЕКОНОМСКИ УЗРОЦИ СИРОМАШТВА У БиХ

Др Поповић Горан¹
Економски факултет Универзитета у Бањој Луци
Бања Лука

Апстракт: *Сиромаштво је један од највећих свјетских проблема. Оно зависи од развијености држава и карактера њихових друштвених односа. Висина ДБП и његова расподела су кључни фактори који утичу на сиромаштво. Ниво и динамика ДБП зависе од стопа раста, те ефикасности и продуктивности националних економија. Дефиниције сиромаштва су бројне и хетерогене. Сиромаштво се најчешће посматра као апсолутно и релативно. Апсолутно сиромаштво је одређено границом људске егзистенције. У том смислу су важни услови одржавања физичке егзистенције. Реалативно сиромаштво је однос између припадника одређене заједнице и исказује се релацијом према просјечном стандарду цијеле заједнице. Историјски посматрано, економски односи између људи никада нису били идентични. То се сигурно неће десити ни у будућности. С друге стране, сиромаштво зависи од резултата националних економија и мјера социјалне политике, а посебно од неких макроекономских категорија, као што је нпр. незапосленост. У БиХ је неопходно обезбиједити бржи економски раст и промјену постојеће привредне структуре, повећати извоз, смањити дефиците итд. За то је неопходна развојна стратегија утемељена на расту продуктивности и конкурентности. Тако би се у расподјели ДБП створили услови за раст средстава за социјалне потребе, пад незапослености и смањење сиромаштва. Зато се економија БиХ мора оријентисати на бржи и структурно другачији развој, и више него до сада користити ФДИ, предприсутне фондове и друге расположиве изворе инвестиционих средстава.*

¹Предавач Макроекономије на Економском факултету Универзитета у Бањој Луци.

1. Умјесто увода: теоријски аспекти сиромаштва

Сиромаштво представља један од највећих проблема са којим се суочава савремена цивилизација. Ова друштвена појава је постојала и у ранијим етапама развоја људског друштва. Ипак, савремени друштвено-економски системи са већом одговорношћу прилазе рјешавању овог феномена (посебно се односи на савремени капитализам и социјализам). Дакле, карактер друштвених односа детерминише социјалну сферу и сиромаштво. Модерне заједнице однос према сиромаштву третирају као однос према социјалној сфери. С друге стране, трошкови социјалне политике су директно зависни од висине и начина расподјеле оствареног ДБП. Даље, висина и динамика раста ДБП зависе од стопа раста, ефикасности и продуктивности националне економије. Тако се затвара узрочно-посљедични круг између сиромаштва и економске снаге одређене друштвене заједнице. Управо је ово био кључни разлог због којег су започети многи ратови на тлу Европе, како у скоријој, тако и даљој историји. Парадоксално, али су управо ти ратови продубљивали проблем сиромаштва. Јер, многи владари су рјеђе своје прогресивне, а чешће разарајуће идеје заснивали на покушајима да, више него што је то објективно могуће, задовоље социјалну сферу државе или нације коју су предводили. Нећемо елаборирати оне најекстремније, због којих су милиони људи погинули, а стотине милиона постајали сиромаси. Ипак, један примјер нереалних државних амбиција је карактеристичан. *Antony Miler* у раду “*By-by Bismarck*“ доказује да је напредна идеја канцелара *Otto von Bismarcka*, да још 1883. год. уведе “државне пензије“ (до тада незабиљежена у свијету), ослабила позицију цијелог Рајха, али и лични канцеларов положај.²

Ово је последице неколико деценија утицало на лошу политичку ситуацију у Њемачкој, посебно прије почетка Првог свјетског рата. Поред других разлога, и предимензионирана социјална структура је увела водећу европску државу у експанзионизам и ратове. Тако се долази до још једне узрочно-посљедичне везе, између геополитике и сиромаштва.

Данас се проблемима сиромаштва баве економисти, социолози, филозофи и представници других научних дисциплина. Однос према сиромаштву је неисцрпна тема и у теологији. Грађа из ове области је обимна и мултидисциплинарна. Због тога су дефиниције сиромаштва бројне и хетерогене. Ипак, сиромаштво се најчешће посматра у апсолутном и релативном смислу (као апсолутно и релативно). Апсолутно сиромаштво одређује граница људске егзистенције, односно аспект преживљавања. У том смислу, неопходно је одговорити на питање, који су

² Antony Peter Muller, професор економије на University of Caxias do Sul in Southern Brazil и члан Institut für Wirtschaftswissenschaft of the University of Erlangen-Nuremberg Germany; Antonypmuller@aol.com. О социјалној политици види у: Mueeller, A.P. Sozialpolitik und Wirtschaftsordnung, Frankfurt, 1983., p. 141.

то услови за одржање физички здраве егзистенције? Реалативно сиромаштво представља однос између припадника одређене заједнице и исказује се релацијом према укупном стандарду у цијелој заједници. Јер, односи између људи у различитим заједницама нису идентични. Нпр. социјално обезбјеђена особа у Монголији, била би сиромашна у Швајцарској итд.³

Све ово указује на комплексност сиромаштва, као изузетно нежељене, али на жалост распрострањене друштвене појаве.

Но, вратимо се на апсолутно сиромаштво, које одређује “границе сиромаштва” одређене цијенама и количинама основних добара, неопходних за физички опстанак појединаца. Овај приступ је исто тако, специфичан за сваку земљу. Разлике су посебно евидентне између најбогатијих и најсиромашнијих земаља, што недвосмислено указује на велике дискрепанце зависне од економске развијености привреде. Оцјена сиромаштва може бити нумеричка или субјективна. У многим земљама границе мјере сиромаштва се подударују са износом социјалне помоћи коју држава даје социјално угроженим грађанима за преживљавање. У другим, границе сиромаштва одређују годишњи (или дневни) приходи потребни за физичку егзистенцију итд. Међутим, постоји и тзв. субјективно мјерење сиромаштва, у којима се грађани анкетама изјашњавају о ставкама неопходним за минимално прихватљив животни стандард (хљеб, гријање, обућа и многи други производи и услуге.). За вријеме транзиција, рецесија или ратова, грађани могу сами оборити доњи праг субјективног сиромаштва.

Углавном, о сиромаштву постоји мноштво теорија и дефиниција, које зависе од тога, која их друштвена дисциплина дефинише. Већина њих се међусобно не искључује. И коначно, ријеч је о трајном друштвеном феномену, који подразумијева динамичан однос сагледавања и дефинисања⁴.

Овај рад се бави теоријским аспектима макроекономских узрока сиромаштва, са посебним освртом на стање у БиХ. Није спорно да економија пресудно утиче на социјалну димензију неког друштва. Неразвијена економија не може задовољити потребе свих својих грађана и често претходи сиромаштву. Зато је уз мјере социјалне политике, таргетиране на групне или индивидуалне циљеве, неопходно имати снажну економију. Јер, најбољи концепт социјалне политике у недовољно развијеним економијама не даје пројектоване резултате. Евидентно је, да је економија БиХ недовољно развијена (бројни разлози), што слаби и

³Концепт релативног сиромаштва је проблематичан. Јер, како се друштва развијају, тако се мијења схватање релативног сиромаштва. Видјети у: Ентони Гиденс, Социологија, ЦИД, Економски факултет у Београду, Београд, 2003. год. (превод са енглеског), стр. 318. Најбољи примјер за ову тврдњу је Кина, у којој је за само петнаест година дошло до драстичне промјене у релативном сиромаштву њених грађана, итд.

⁴О сиромаштву у транзиционим земљама видјети у: Томић Велинка, Сиромаштво у предтранзиционом период - искуства одабраних земаља Источне Европе, *Acta Economica*, Економски факултет, Бања Лука, 2008. год.

социјални сектор. Горући проблем је висока стопа незапослености која додатно погоршава укупну друштвену климу у БиХ⁵. Поред тога, ни ентитетске владе нису озбиљно посвећене овим проблемима.

2. Ефикасна економија: више потрошње, мање сиромаштва

Сиромаштво зависи од успјешности националне економије и мјера социјалне политике. Није могуће имплементирати амбициозну социјалну политику без јаке економије.⁶

Али, постоје и брзо растуће економије које улажу у развој, занемарујући социјалну компоненту друштва, што доводи до масовнијих појава сиромаштва. Ипак, развијене економије су у могућности издвојити већа средства за потрошњу, а самим тим и за социјално збрињавање грађана. Ово потврђују и три дефиниције ДБП.⁷

У свакој од њих, потрошња је важан конституент, из чега се извлаче кључне билансне једначине:

$$Y=C+I+G+X-Z$$

$$Y=C+S+T$$

Гдје су: Y-оутпут, C-потрошња, G-продаје држави, I-инвестиције, T-трансфери, S-штедња

Из претходних формула се види да ДБП (Y, оутпут) сачињавају макроекономске величине из сектора потрошње (C, T, G, I). Ово недвосмислено указује, да се дефицит ДБП одражава на дефицит потрошње, што у екстремним ситуацијама води расту сиромаштва. Овдје је важна чињеница и дистрибуција дохотка. Јер, неке државе са нижим дохотком, али равномјернијом и праведнијом расподјелом имају мање сиромаштва него државе са вишим ДБП, који дијеле на мањи број грађана. За мјерење равномјерности расподјеле оствареног дохотка служи Кузњецова крива,⁸ која показује неуједначеност расподјеле дохотка. Према њој, бржи раст јача неједнакост, да би се у каснијим фазама неједнакост смањила, што је видљиво из графикана 1.

⁵ О проблему незапослености видјети у: Рајко Томаш, Живка Пржуљ, Иван Шијаковић, Незапослени: ресурс или социјални проблем?, Економски факултет, Бања Лука, 2004. год. У монографији: Рајко Томаш, Економија изгубљених ресурса, Независне новине, 2008. год., стр. 103-103., аутор апострофира значајна овлашћења ентитета у уређивању економског система, укључујући и тржиште рада.

⁶ Примјери Шведске, Норвешке или Њемачке.

⁷ Прва је, сума нето финалних продаја обављених на одређеној територији, друга, сума додатих вриједности створених на одређеној територији, и трећа, сума факторских дохода зарађених у привредним активностима.

⁸ Аутор криве је Симон Кузњец, добитник Нобелове награде за економију, педесетих година прошлог вијека.

Графикон 1: Кузњецова крива

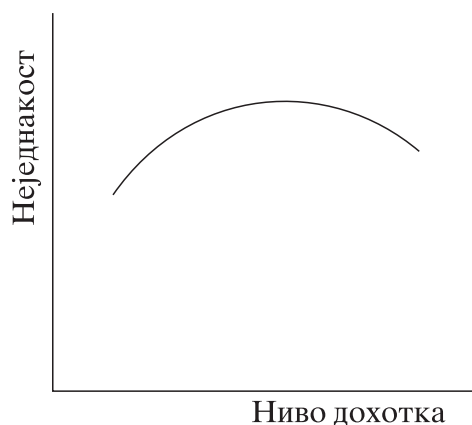

Кузњецова крива намеће бројна питања, а једно од њих је, да ли неједнакост у доходу утиче на раст, или је процес обрнут? Случајеви убрзаног развоја Кине и Индије, последице пола вијека од овог открића, потврђују да неједнакост (уз сиромаштво и ниску цијену радне снаге) може бити мотор привредног раста.

Макроекономски показатељи. Као што је речено, економска структура утиче снажно на социјалну ситуацију, па и на појаву сиромаштва. Зато, идентификација стања и трендова у економској, социјалној и демографској сфери, даје релевантне податке о ситуацији у одређеној земљи. Економски индикатори обезбјеђују интегрални мониторинг и реализацију државних циљева, посебно економско-социјалних. Сублимат разних фактора, прије свега макроекономских агрегата, показатеља и екстерналија,⁹ указује на правце дјеловања и приоритетне задатке у економско-социјалном развоју. Економски показатељи се користе у планирању и алокацији буџетских средстава за финансирање социјалне структуре друштва, на централном, регионалним и локалним нивоима.

Код економских индикатора је примарна проста анализа економске структуре националне привреде.¹⁰

Структурне анализе су компаративне анализе макроекономских агрегата: стопа раста, кретања инвестиција и спољнотрговинске размјене и сл. Промјене вриједности ових агрегата и показатеља су синтеза економских кретања, те се на основу њих оцјењују, не само резултати развојне политике, већ и друштвени односи. Структурне промјене су, потпуне или дјелимичне промјене постојећег економског потенцијала

⁹ О појму екстерналија видјети у: Michael C. Burda & Charles Wyplosz, *Macroeconomics-A European Text*, Oxford University Press, 2001. год.

¹⁰ О анализи привредне структуре видјети у: Поповић Горан, *Класичне симплифициране методе и поступци анализе промена привредне структуре*, ФИНРАР бр. 8, Бања лука, 2006. год.

државе или регије у неко ново стање. Ако позитивни елементи биљеже раст и прогрес, тада имамо “позитивне структурне промјене.” Ако се позитивни елементи погоршају, структурне промјене су негативне (нижи раст, повећање незапослености, раст дефицита и сл.¹¹). Структурне економске анализе су конвенционалне анализе, карактеристичне за следеће групе показатеља: економска снага националне привреде исказана у вриједностима макроекономских агрегата (незапосленост, ДБП и инвестиције), те трговински односи и финансијски положај националне привреде и др.

Тржиште рада и потрошња. Потрошња је фундаментална макроекономска категорија. Као фаза репродукције, она је неопходна за функционисање тржишне привреде. Потрошња је важна за сваког човјека, као нужан услов егзистенције. Њом се задовољавају људске потребе, конзумирањем различитих производа и услуга. Потрошња је везана за социјалну сферу, али и појаву сиромаштва. Да би се дошло до фазе потрошње, неопходно је произвести добра и услуге, и остварити доходак тржишном валоризацијом. За ове процесе је неопходно постојање тржишта рада, мјеста на коме се сусрећу понуда и тражња за радом.¹²

Тржиште рада је дио националног тржишта и има функцију обезбјеђења веће запослености и секторске алокације радне снаге. Тржиште рада запошљава према реалној тражњи за радном снагом, али и понудом, по професионалној, старосној, полној и територијалној структури. Незапосленост постоји у случају девијације, односно, несавршености тржишта рада, када већи број људи не успјева пронаћи посао, иако активно учествују у његовом тражењу. Тако се долази до дефиниције незапосленог лица, према којој је то особа која у неком периоду нема посла, иако га активно тражи и спремна је да ради. Дакле, у категорију незапослених не спадају незапослене особе, које активно не траже посао.¹³

Ово претпоставља вољну и невољне незапослености, што је видљиво из следећег дијаграма.

¹¹ О расту и развоју видети у: Вински Иво, Увод у анализу националног дохотка и богатства, Напријед, Загреб, 1967. год.; Samuelson P., Nordhaus W., Привредни раст, дугорочно најзначајнији фактор економског успеха нација, Economics, 14. ed. McGraw-Hill, 1992. год.; Turner Paul, Modern macroeconomic analysis, McGraw-Hill, 1993. год.; Бајец Јури, Друштвени развој и могућности његовог мерења, Савремена администрација, Београд, 1977. год. и др.

¹² На њему се сусрећу радници који нуде рад и послодавци који нуде запослење.

¹³ Особе које су изгубиле вољу за тражењем посла (не траже га активно) не убрајају се у радну снагу, ни у незапослене особе. Овакво поимање незапослених лица је посебно прихваћено у САД.

Дијаграм 2: Неволња незапосленост¹⁴

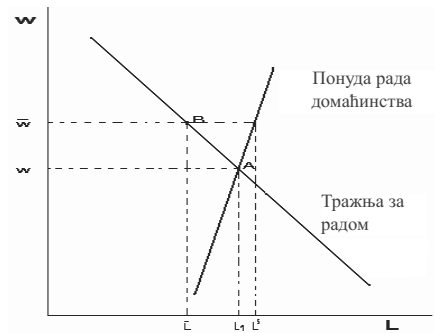

Видљиво је да је равнотежна тачка тржишта рада у А (понуда једнака тражњи). У А се при реалној заради (w) запошљава укупно (L_1) радника. На овом нивоу реалних зарада и запослености постоји тзв. волња незапосленост коју представља разлика укупне понуде и броја запослених радника ($L - L_1$). Неволњу незапосленост одређује разлика ($L^s - L$) и јавља се при вишој реалној заради, од зараде при равнотежи понуде и тражње. Тако је при реалној заради \bar{w} , понуда рада L^s , а тражња за радом је мања, и износи L јединица. Ово је неволња незапосленост, јер за дате реалне зараде постоје радници волни да раде, али не могу наћи посао. Волња и неволња запосленост утичу на социјално стање (некада и на сиромаштво). Одговорне владе овим питањима посвећују посебну пажњу.

Незапосленост. Незапосленост је појава супротна запослености (раст запослености утиче на пад стопа незапослености, и обрнуто). Друго, макроекономско схватање рада је везано за агрегатну вриједност радне снаге. Рад је, као што је познато, кључни производни фактор раста,¹⁵ што говори о важности агрегатне запослености у макроекономској теорији. Поставља се питање, шта је незапосленост? Има много дефиниција ове појаве, али се она једноставно детерминише као разлика броја радно способних особа и броја запослених радника. Ова макроекономска величина је значајна за сваку националну економију. Помоћу ње се израчунава стопа незапослености, која уз раст и инфлацију, представља кључни показатељ.¹⁶

¹⁴ Извор: Бурда, Мајкл; Виплош, Чарлс; Макроекономија, европски уџбеник; Центар за либерално-демократске студије, Београд, 2001. год.

¹⁵ $Y = f(K, L, Tr, \dots, z)$, односно, рад L је фактор у функцији стварања нове вриједности. Још је К. Маркс у својим дјелима рад сматрао главним производним фактором. Уз капитал и технички прогрес (по *Solowu*) рад је и данас основа сваке производне функције. Поред тога, и технички прогрес као важан производни чинилац, органски је везан за квалитативне аспекте људског рада.

¹⁶ Неудобно искуство које нека особа може имати је, да није запослено у одређеном временском периоду. Оно ствара осјећај безнадежности и утиче на смањење животног стандарда, а може довести и до сиромаштва.

Актуелност овог феномена је једнака у периодима рецесија, или у периодима економског узлета. Финансијска криза која се послје ескалације у САД (друга половина 2008.) пренијела у Европу и свијет,¹⁷ актуелизује проблеме незапослености и начине њиховог превазилажења. Криза ће, у сваком случају, у најсиромашнијим слојевима, земљама и регионима утицати на раст сиромаштва. Незапосленост данас, много више него раније, представља кључни економски, социјални и политички проблем.

Има много примјера у којима се запосленост, незапосленост, радна снага или рад доводе у везу са другим макроекономским величинама. Најчешћи случај је “*trade off*” између стопе незапослености и стопе инфлације, познат као Филипсова крива (*Phillips Curve*).¹⁸

Према њој, високе стопе незапослености прати ниска инфлација, и обрнуто.

Врсте незапослености. Немогућност идеалног функционисања тржишта рада ствара неколико видова назапослености, од којих су најчешћи:¹⁹ Фрикциона, сезонска, структурна и циклична незапосленост. Слобода изабора професије, мијењање посла, привремена незапосленост сезонског типа су тзв. *фрикциона незапосленост*. Јавља се због имперфектности тржишта, које не може промтно обављати промјене радног статуса. Зато, неколико процената радне никад није запослено. Овај вид незапослености се не може у потпуности избјећи и не утиче на сиромаштво. *Структурна назапосленост* је назапосленост изазвана промјенама структуре тражње или технологије, чиме се мијења однос понуде, па и структуре тражње за радом. Она утиче на коњуктуру неких професија и вјештина, док друге тржишно маргинализује. Данас су актуелне промјене алокација ресурса, које прате редистрибуције радне снаге и професија, што има утицаја на раст миграција радне снаге и становништва у многим дијеловима свијета.²⁰

¹⁷ Кризу одликују велике дисрепанце реалног и финансијског сектора на глобалном нивоу. Сигурно је да ће се, поред проблема у САД, негативни ефекти “прелити” и у земље у развоју и најсиромашније земље. Поред већ евидентних ефеката на сиромашне слојеве у САД, криза финансијских тржишта ће повећати и глобално сиромаштво.

¹⁸ “*Trade off*” је крајем педесетих година прошлог вијека уочио *A.V. Phillips*, новозеландски економиста. Иако је много критикована, чак и од еминентних нобеловаца као што су *Felps* и *Friedman*, њена актуелност није изгубила на значају. Она је данас незаобилазна у многим књигама из макроекономије. Видјети више у: Бурда, Мајкл; Виплош, Чарлс; Макроекономија, европски уџбеник; Центар за либерално-демократске студије, Београд 2001., стр. 280-285 и 290-295.; Campbell R. McConnell and Stanley L. Brue, *Macroeconomics, Principles, Problems and Policies*, McGraw-Hill, SAD, 1996., стр. 338-347.; David Colander, *Macroeconomics*, Richard D. Irwin, INC, Chicago-Boston, 1994. and 1995., стр. 346-352. и други.

¹⁹ О врстама незапослености видјети у: Н. Грегори Манкју, *Принципи економије*, ЦИД, Економски факултет, Београд, 2007., стр. 611.; Бурда, Мајкл; Виплош, Чарлс; Макроекономија, европски уџбеник; Центар за либерално-демократске студије, Београд 2001., стр. 86-93.; David Colander, *Macroeconomics*, Richard D. Irwin, INC, Chicago-Boston, 1994. and 1995., стр. 143-145.; Stephen L, Slavin, *Macroeconomics*, Irwin, McGraw-Hill, SAD, 1996. и други.

²⁰ Присутне су миграције и у Европи. Тако се нпр. високообразовани информатички стручњаци крећу из мање развијених (углавном новопримљених држава) у најразвијеније чланице Заједнице.

Напуштање социјализма је довело до структурне незапослености због девијација у производњи и образовању. Структурна незапосленост проузрокује сиромаштво.

Циклична незапосленост се везује за периоде економских криза и рецесија. Тада долази до пада запослености која и у најразвијенијим привредама, достиже и простиже, двоцифрене вриједности.²¹

Тада обично пада и новчана тражња (резултат пада запослености и укупног фонда плата), па је ова незапосленост везана за периоде смањене агрегатне тражње. Пад агрегатне тражње је један од најтежих макроекономских поремећаја и обично га прати раст сиромаштва. Ова незапосленост је разлика актуелне и равнотежне незапослености (или збир фрикционе и структурне). *Сезонска незапосленост* се јавља код сезонских послова, гдје ван радног периода расте незапосленост. Ова незапосленост је мања од фрикционе, структурне и цикличне незапослености. Присутна је у пољопривреди, туризму и сл. и не утиче на сиромаштво.

*ДБП по становнику (GDP per capita)*²² је количник најзначајнијег макроекономског агрегата и броја становника на одређеној територији (земља, регион или велики град). Пошто се ДБП²³ мјери у USA\$ или ЕУР, онда се ДБП *per capita* мјери у \$ или еврима по становнику. Висина оутпута говори о достигнутом степену развоја националне привреде. Ово је важно у поступку утврђивања перформанси и издвајања оног дијела ДБП који се може користити за финансирање социјалне сфере и смањење сиромаштва. ДБП утиче на социјално благостање и његова висока вриједност је услов за редукцију сиромаштва. Динамика ДБП, агрегатно и пер цапита представља стопу раста. Тачније, дугорочни реални раст ДБП пер цапита, праћен структурним промјенама је показатељ нивоа развоја, без обзира да ли је ријеч о класичним или савременим теоријама. Раст оутпута је претпоставка већег социјалног издвајања и мањег сиромаштва. Ова својства омогућавају свеобухватност и компатибилност ДБП са осталим агрегатима и показатељима као нпр. потрошња (дјелује на социјалну компоненту), штедња, инвестиције, становништво, спољно-трговински и текући биланс итд.

Учеиште инвестиција у ДБП показатељ је стања макроекономије одређеног простора. Оно детерминише способност друштва за репродукцију капитала, темељне друштвене категорије. Ово је и нумерички однос капитала (или фиксних фондова) и створеног оутпута (односно капитални коефицијент).²⁴

²¹ Финансијска и привредна криза у САД и цијелом свијету, која је ескалирала у другој половини 2008. год. ће утицати на пораст стопа незапослености у свим свијетским привредама.

²² О ДБП, *engl. GDP (Gross Domestic Products)* видјети више у: Michael C. Burda & Charles Wyplosz, *Macroeconomics-A European Text*, Oxford University Press, 2001; или у William McEachern, *Macroeconomics*, College division South-Western Publishing Co., Cincinnati Ohio, 1994; или у William J. Boyes, *Macroeconomics*, College division South-Western Publishing Co., Cincinnati Ohio, 1991. и др.

²³ За израчунавање ДБП, користе се три методолошка приступа: 1) збир бруто додате вриједности свих учесника у процесу репродукције, 2) збир доходака остварених у текућој производњи и 3) збир вриједности добара и услуга финалне потрошње (набавне цијене), умњених за вриједност увоза.

²⁴ На енглеском се уобичајено назива *Capital-Output-Ratio*, или скраћено *COR*, односно *K/Y ratio*.

Инвестиције се рефлектују на раст оутпута и на укупну економско-социјалну ситуацију. Ријеткост је, да привреде са великим инвестицијама биљеже масовно сиромаштво. Због тога се све земље у развоју залажу за раст директних страних инвестиција (ФДИ). Јер, логично је да у њиховим економијама, због пренапрегнуте расподеле нема довољно домаће акумулације која би санирала неповољну социјалну ситуацију. Значајно је напоменути да инвестиције доносе нова радна мјеста. А економисти, за разлику од неких других, сматрају да је сиромаштво уско везано за немогућност запослења. Јер, управо из немогућности да особа створи властити доходак, проистичу бројне негативне консеквенце које се манифестују и у сиромаштву.

*Текући и платни биланси*²⁵ су показатељи стања и структуре привреде. Указују на унутрашње стање финансија, с једне стране, и на међународну виталност и конкурентност, националне привреде у односу на друге земље. Билансно, то је преглед економских трансакција једне земље. Платни биланс говори о отворености економије према свјетском тржишту. Ипак, у трци за растом извоза и спољнотрговинским суфицитом, крије се опасност од енормне експанзије извоза мање развијених и сиромашних земаља, убрзаном експлоатацијом необновљивих ресурса и стварањем негативних екстерналија, које будуће генерације могу довести у тешку економску и социјалну ситуацију, или трајно сиромаштво. Динамичне азијске економије, уз високе спољнотрговинске суфиците, доводе у питање развој и опстанак будућих генерација.

Учешће вањског дуга у ДБП указује на задуженост, односно, говори о неплаћеним обавезама у односу на укупан оутпут на одређени дан. Веће учешће спољњег дуга у домаћем производу подразумијева негативну позицију земље на међународном плану. Овај индикатор је важан у развојним анализама, а може се комбиновати и са социјалним и демографским показатељима. У насиромашнијим земљама овај дуг угрожава равнотежу, и у крајњем, резултира падом инвестиција. Напрезања сиромашних земаља у сервисирању дугова, спрјечавају улагања у социјалну заштиту, доводећи друштво до граница сиромаштва.

Укупна помоћ коју земље примају је значајна за земље у развоју. Када социјалну политику није могуће задовољити властитим приходима, екстерна помоћ представља излаз у борби против сиромаштва. Зато су важни агрегатни токови средстава финансирања развоја недовољно развијених и сиромашних земаља.²⁶

Они се мјере разним методама. Свјетска банка, у правилу, врши увид у степен развијености дужника, док нпр. *ОЕЦД анализира развојне потенцијале* које су земаље кредитори и донатори *способни и спремни* уложити у развој примаоца. Помоћ се пласира у виду неповратних

²⁵ Платни биланс је важан своднобилансни агрегат изражен у USA\$, ЕУР итд. Он је неопходан конституент макро-анализа. Зато је кориснији у синергији са другим агрегатима и показатељима.

²⁶ УН сматрају да развијене земље требају издвајати 0,7% ДБП за помоћ у развоју сиромашних и недовољно развијених земаља.

средстава (поклона) или повољним кредитима. Уобичајено је, да преко 25% ових кредита не подлијеже обавези враћања. То их чини атрактивним у рјешавању развојних проблема. Кредите ИБРД користе средње развијене и кредитно способне земље. Капитал ове организације је релативно скуп за неразвијене и сиромашне земље, које се више ослањају на средства ИДА-е.

Овим је комплетирана номенклатура економских индикатора за идентификацију социјалне ситуације друштва. Дужи низови статистичких података дају релевантне информације и оцјене о економско-социјалној структури и основа су компаративних међудржавних анализа. Као универзални, користе се у анализама социјалног стања и сиромаштва.

3. Основни економски показатељи за БиХ

Економија БиХ се налази у осетљивој развојној фази. Послије почетних успјеха и високих стопа раста у годинама послије потписивања мировног споразума, БиХ и њени ентитети се поново суочавају са макроекономским проблемима. Један од најтежих је висок спољно-трговински дефицит. Његови узроци су, прије свега, у наслијеђеној привредној структури БиХ.²⁷

Економија БиХ се још увијек није довољно усмјерила ка техничко-технолошком прогресу, расту иновативности и продуктивности (што би јој неминовно повећало производњу и спољну конкурентност). Спољно-трговински дефицит утиче негативно на друге показатеље (раст, незапосленост и др.). У овом контексту, постоји потреба за повећањем ФДИ.

Ратна разарања су утицала на заостајање привреде БиХ у односу на окружење и друге транзиционе земље. Штете никада нису децидно израчунате, али се процјењују и до 100 милијарди \$. Послије завршетка рата раст се убрзава, што је очекивано, обзиром на ниску материјалну основу. Зато је у том периоду остварен напредак у обнови економије, а макроекономска ситуација се релативно стабилизовала. Стање у спољној трговини се није промијенило, обзиром да је почетни раст у БиХ генерисан страном помоћи, подгријавањем тражње, пројектима финансираним страним инвестицијама итд. Дакле, није било развојне стратегије, утемељене на извозу, структурним променама, продуктивности, конкурентности и сл. већ о поратној реконструкцији економије БиХ. Зато се БиХ послије успјешног периода (стопа раста су биле и

²⁷ БиХ је и у бившој заједничкој држави била једна од најнеразвијенијих република, са привредном структуром ослоњеном на базно-енергетски сектор. Према: Др. Јанковић Дивна, Привредни развој БиХ са посебним освртом на национални доходак, Свјетлост, Сарајево, 1977. год. (стр. 62.), национални доходак по становнику је у 1974. год. у БиХ износио свега 62,7% од дохотка по становнику СФРЈ (1962. је био 68%, а 1953. чак 86%). Дакле, привредна структура БиХ је утицала на ново заостајање ове Републике у СФРЈ.

двоцифрене) суочава са макроекономским проблемима: успоравању раста, високој незапослености, ниским животним стандардом, сиромаштвом, дефицитом текућег рачуна и спољно-трговинске размјене итд. Крајем двадесетог вијека и у првим годинама овог десетљећа БиХ остварује раст од 5 до 7%. Ипак, БиХ још увек није довољно развијена,²⁸ у достигнутом доходу, и у стању привредне структуре. Зато у БиХ постоје различити економски проблеми од којих су најважнији ниска запосленост (стопа незапослености и до 40%). Ниво и раст агрегатног, *per capita*, номиналног и реалног ДБП БиХ, за период 1999.-2005. год. приказан је у табели 1. За анализу је узет стабилан период после завршене постратне обнове, а прије настанка кризних ситуација на глобалном плану (раст цијена енергије и хране, те глобална финансијска криза).

Табела 1: ДБП БиХ²⁹

Године	1999.	2000.	2001.	2002.	2003.	2004.	2005.
Номинални ДБП (у милионима КМ)	9.752	10.713	11.599	12.829	13.443	14.678	15.791
ДБП по становнику БиХ (у КМ)	2.618	2.833	2.833	3.351	3.508	3.819	4.108
Реални ДБП (стопа раста у %)	10,00	5,50	4,50	5,50	3,00	6,00	5,50
Број становника (у хиљадама)	3.725	3.781	3.798	3.828	3.832	3.843	3.844

Друго, БиХ има висок јавни дуг (вањску и унутрашњу компоненту). Ово спречава нова кредитна задужења и прилив ФДИ.³⁰

Макроекономску стабилност угрожава и сива економија. Табеле 2. и 3. приказују спољно-трговинску размјену БиХ.

Табела 2: Учешће извоза и увоза у % ДБП³¹.

Године	1998.	1999.	2000.	2001.	2002.	2003.	2004.	2005.
Учешће извоза у ДБП		24,38	31,21	11,51	26,24	28,21	11,90	35,97
Учешће увоза у ДБП		83,08	82,39	79,67	76,41	77,30	76,00	80,07

²⁸ Процјене су да ће БиХ овим темпом раста вратити на ниво предратног БДП пер цапита 2010-2011. год.

²⁹ Извор: (Ил Билтен Centralne banke BiH).

³⁰ Овај вид улагања је посебно апострофиран у: БиХ- Оцјена инвестицијске климе, студија, Одјел за развој приватног и финансијског сектора, Одјел за земље SEE и Свјетска банка, 2008. год.

³¹ *Ibid*

Из претходне табеле се уочава ниско и промјењиво учеше извоза у ДБП, док је учешће увоза у оутпуту високо и релативно стабилно. Ово неповољно утиче на спољно-трговински дефицит, што приказује слиjedeћа табела:

Табела 3: Учешће спољнотрговинског дефицита у номиналном ДП³²

Године	1999.	2000.	2001.	2002.	2003.	2004.	2005.
Номинални ДБП (у мил. Км)	9.752	10.713	11.599	12.829	13.443	14.678	15.791
Спољнотрговински дефицит (у мил. Км)	5.148	5.724	5.482	7.906	6.437	6.600	9.409
Учешће спољнотрговинског дефицита у номиналном ДБП (%)	52,79	53,43	47,26	61,63	47,88	44,97	59,58

Претходне табеле указују на ниску вриједност дохотка на *per capita* основи. Даље, у БиХ је високо учешће дефицита у ДП (око 50 %), што указује на дугорочне проблеме сектора спољно-трговинске размјене. Стање је типично за транзицију и неусклађену привредну структуру, али и за земљу ниске продуктивности рада итд. Ово утиче на то да је доходак по становнику међу најнижим у односу на окружење. То онемогућава улагања у социјалну сигурност грађана БиХ и њених ентитета, и доводи до раста сиромаштва. Ово је изражено у мјерењу тзв. релативног сиромаштва, како у односу на ниво домаће потрошње, цијене егзистенцијалних производа, али и у односу на потрошњу по становнику компарану са земљама из окружења.

4. Закључци и препоруке

У БиХ, Републици Српској и Федерацији БиХ нема много релевантне научне и стручне грађе која се бави системским и макроекономским узроцима сиромаштва. Међутим, има много истраживања и анализа економског стања, која се уз аналитичка прилагођавања могу користити за ове сврхе. Углавном, недвосмислен је закључак, да БиХ и њени ентитети нису довољно развијени и да им се економије у овој фази развоја налазе у евидентној кризи. То стање се одражава и на социјално стање друштва, па чак и на појаву сиромаштва. Због тога се намеће закључак у облику императива, да се БиХ мора развијати много брже, него до сада. Она мора мијењати структуру привреде и повећати извоз. Ово се може остварити стратегијом развоја која ће се заснивати на расту продуктивности и расту конкурентности на вањском тржишту (што сада није

³² *Ibid.*

случај). Тако се у ДБП стварају услови за раст средстава за социјалну политику, смањење стопе незапослености и елиминисања сиромаштва.

БиХ се у будућности мора оријентисати на бржи развој привреде (мора дефинитивно напустити структуру наслијеђену из претходног система), средства предприсупних фондова и ФДИ. То су најквалитетнији ресурси за развој привреде, раст продуктивности, повећање конкурентности и брже отварање малих и средњих предузећа. Наравно, треба примјењивати најбољу праксу у креирању и имплементацији социјалне политике (али то није тема овог рада).

Ми смо земља која је прошла најтеже цивилизацијске фазе. Овдје није ријеч само у транзицији и рату, него и непотребним експериментима које је вршио Џефри Сакс (вјерујући да његов термин “шок терапија“ нема везе са лијечењем једне врсте болести), али и многи други. Многи сматрају да је ова терапија уназадила економије транзиционих земаља и неповратно потрошила драгоцену вријеме. Ово су прошле и неке друге тзв. бивше социјалистичке земље. О транзицији и продору сиромаштва говорили су Вацлав Хавел и многи други, који сматрају да запад није помогао истоку, управо онда када је требао, када се заједничким напорима могла промијенити структура привреде, али и понашања. Данас је у БиХ потребно промијенити друштвену климу и свијест, према којој су ови простори још увијек таоци утопистичке идеје, да су било какви фабрички димњаци или рудници, сами по себи антипод сиромаштва.

MACROECONOMIC CAUSES OF POVERTY IN BOSNIA AND HERZEGOVINA

Phd Goran Popović
Faculty of Economics,
University of Banja Luka

Summary

Poverty is one of the biggest world issues. It depends on the level of development of a country and character of social relations within a country. GDP level and its distribution are the key factors that affect poverty. GDP level and its dynamics depend on the rate of growth as well as on the efficiency and productivity of national economies. Definitions of poverty are numerous and heterogeneous. Poverty is usually considered in absolute and relative terms. Absolute poverty is defined by the bottom line of human existence. It refers to the set of conditions necessary to sustain physical existence. Relative poverty is the relationship among the members of community which is specified by the relation of each member of community to the average standard of the community as a whole. Historically speaking, economic relations among people have never been identical. Certainly, this will continue to be the case in the future. On the other hand, poverty depends on the results produced by the national economy and social policy measures as well as on certain macroeconomic categories such as unemployment. It is necessary to ensure faster economic growth and the change of existing economic structure, increase in exports, deficit reduction etc. This requires development of a sustainable growth strategy based on the growth of productivity level and competitiveness of BiH economy. These improvements will create necessary conditions for more balanced distribution of GDP reflected in the growth of funds assigned for social needs, unemployment reduction and poverty eradication. The economy of BiH needs to focus on more dynamic and structurally different development path. This implies ever more intensive use of FDI, Pre-accession Funds and other available sources of investment.

„ПОЛИТИЧКИ“ СОЦИЈАЛНИ СИСТЕМ И „АНТИЕКОНОМСКА“ СОЦИЈАЛНА ПОЛИТИКА

Проф. др Жарко Ристић
Београд

Апстракт: *Социјална композиција јавне потрошње репрезентује прави друштвено – економски баласт, пошто се креће независно од материјалних могућности провредe. Истовремено, социјални трошкови редукују средства за финансирање друштвених дјелатности, које већ функционишу са пауперизованим материјалним положајем. Сада прети опасност да се „социјала“ усели и у предузећа и привреду под покровитељством политичке заштите животног стандарда радних људи. Таква политика је у основи погрешна, будући да пледира на висок степен социјализације већ социјализованих потреба. У том контексту, прети опасност да социјални систем доживи слом. А да се то не би десило ваља на време приступити реформисању социјалног система, ревизији социјалних потреба и сужавању социјалних права, јер ниска стопа привредног раста не обезбеђује довољан квантум дохотка за алиментирање умножених социјалних подухвата политичког типа. У противном, прети опасност да ствараоци дохотка постану потенцијални социјални случајеви.*

**„Наука нам обећава истину,
она никад не обећава ни мир ни срећу“.**
Ле Бон

Друштвени положај радника одређују снажни преображени облици најамног рада. Политикократија се понаша као да има својину над средствима на производњи, и као да располаже радницима као робом. Бироократија, свеједно на ком нивоу јавне власти, доноси одлуке о

иностраним задуживању, о инвестицијама, о личним дохотцима, о стамбеној изградњи, и о животном и друштвеном стандарду. Државна бирократија, дакле, стара се о читавом социјално-економском арсеналу, који се стално прилагођава инфлацији, као подређујући миље ценовних настајања.

У олигополитичком, монополистичком, трошковном, контролисаном, либералистичком, регионализованом, локалистичком и волунтаристичком формирању цена више се и не зна шта је заправо цена у нашој привреди. Инфлација је интегрално уграђена у систем и, на тај начин, постала је прави метод стварања номиналног дохотка, односно инструмент бројних прерасподела, начин живљења бројних структура и облик закамouflираних експлоатација. Инфлаторни начин стварања, расподеле и употребе дохотка погодује проширењу ирегуларне, паралелне, сиве емисије преко међусобних кредита у привреди, ненаплаћених потраживања, непокривених инвестиција, ненаплаћених камата на банкарске кредите, невраћених доспелих кредита привреде банкама, губитка привреде, друштвених делатности и банака и др.,¹ с циљем да се регенерише висока тражња без покрића у привреди.

До инфлације стоји криза, и то све криза до кризе: криза стабилизације, криза развоја, криза система, криза институција, криза дугова, криза стандарда, криза управљања, криза морала. Криза на кризу у инфлацији на инфлацију. У таквим условима, фрапантно расту трошкови живота са несагледивим социјалним импликацијама. Инфлација „цепа“ сектор становништва на осиромашујуће и богатије слојеве и то неочигледно политичке вртешке, која се тобоже стара о затварању социјалног јаза. Јасно је да постсоцијализам није друштво једнакости у сиромаштву или егалитаристичко друштво у начину производње друштвеног и личног живота. Егалитаристичко друштво је, заправо, друштво без развоја и без мотивационог радног фактора, односно друштво прерасподеле свега и свачега у име социјалне сигурности на ниском нивоу.

Позивање на принцип награђивања према раду постало је свакодневна поштапалица у идеолошким манифестацијама из разлога што је у поремећеним условима привређивања (са пренаглашеним разликама између грана и групација, и између радних организација у истој грани) и неделовања закона тржишта практично завладала уравниловка. Самообмана је, дакле, говорити о награђивању према оствареном профиту, јер је загосподарила идеологија сигурности без обзира на резултате рада, идеологија сигурности дохотка без обзира на резултате привређивања, идеологија сигурности у радном односу без обзира на рад и идеологија сигурности јавних функција без обзира на резултате друштвеног делања. Психологија сигурности рада и зарада без обзира на економску цену ушла

¹ С. Комазец, Инфлација и антирепресивна политика, Директор 51/87, стр. 5-10.

је у фазу хиперинституционализације да би се очувао идеолошки привид супериорног демократског друштва јер је уравниловка фактички и даље остала најјача варијанта страначке идеологије.²

Стога није чудо што су сигурност радног места без обзира на рад, сигурност зараде без обзира на резултате рада и сигурност власти без обзира на стање у друштву постала три својеврсна генератора економске кризе³ у тзв. гарантованом благостању чија концепција нуди генерализовање људи као радника и инкорпорирање социјалне једнакости у статус грађанина.⁴

За укидање „једнакости“ било је довољно укинути јавно власништво и механизам размене како би завладала идеологија „једнакости у производним односима“. Тиме су елементи надградње институционализовани у материјалној бази у форми материјалистичке идеологије једнакости. Принцип изједначавања у производним односима и расподела, међутим, претворио је рад и производњу у социјалу, а функција „социјалне привреде“ институисана је као начин одржања социјалног мира (тзв. негативна социјална сигурност). Тако је створен тзв. дистрибутивни егалитаризам, који у систему „социјалног благостања“ обавља функцију реализације начела једнакости права на све (с тим што држава преузима одговорности за благостање).

Korpus regula социјалне сигурности (од права запошљавања, становања, заштите здравља, заштите деце, омладине, старих, инвалида рада, инвалида рата, заштита бораца и жртава терора, иселјеника и уселјеника, заштита хендикепираних лица с телесним и душевним недостацима и оштећењима, патолошких и девијантних појава – просјачење, алкохолизам, проституција, дрога – па све до свакодневних стресова и фрустрација)⁵ неминовно мора почивати на логици превентиве (а не куративе) без обзира на социјално-социјализирајуће стране социјалне политике и заштите. Међутим, и такав приступ социјалном систему код нас не даје за право својим идеолозима да креирају социјалну политику изван материјалних оквира друштва и економске политике тржишног система привређивања, и ефикасне конкуренције. Јер, пренаглашена социјала деградира тржишно оријентисану економску политику различитим регулама државног преусмеравања дохотка са производно-продуктивних у непродуктивно потрошне пунктове.⁶

Конкуренција у савременим условима постала је „досадни гонитељ“ на стално прилагођавање, иновацију, ризик и ефикасност. Ефикасност привредног система, међутим, зависи од тога колико је систем награђивања и кажњавања, повезан са конкуренцијом и колико је социјално прихватљив. Конкуренција по правилу тежи да обезбеди високу про-

² М. Поповић, Какво смо друштво, НИН 1912/87, стр.16.

³ М. Поповић, *op. cit.*, стр.15.

⁴ Ф. Фехер, Х. Хелер и Ђ. Маркуш, Диктатура над потребама, Рад, Београд, 1986.

⁵ С. Ливада, Прилог критичкој анализи социјалне политике, Социјална политика 6/87, стр.39.

⁶ З. Његић, Р. Кнежевић и Ж. Ристић, Економика Југославије, Партизанска књига, Београд, 1987.

дуктивност рада, рационалност привређивања економских субјеката, технолошки развој и растуће учешће у међународној подели рада (ценовна конкурентност на светском тржишту), социјална политика тежи, међутим, да осигура социјалну правду чији је идеал равномерна расподела дохотка, прихода и богатства у друштву. Добитак је, у том контексту, награда на спремност на преузимање предузетничких ризика конкуренције која изнуђује прилагођавање предузећа новонасталим променама на светском тржишту. Приморавање на прилагођавање, међутим, вуче за собом накнадни политички притисак за ублажавање тензија било путем субвенција било путем ограничења конкуренције.

Но, када друштво и привреда упадну у замку дубоке и дуготрајне кризе, онда генерално еродирање животне егзистенције, већине избацује на површину „егалиталистички синдром“, као принцип већинске свести и вечинских интереса, који блокира развој производних снага и слама мотивациони фактор рада и развоја. Тиме се нужно, објективно отварају врата средствима политичке принуде, која фактички доводе у питање суштину друштва нивелацијом људи и уравниловком.

Ниске зараде су, у последње време, чести узроци обустава рада и штрајкова, и нарочито заустављања машина ради ценкања да руководећом структуром предузећа и општинском политичком гарнитуром у класичном штрајкачком сценарију. Паре се једноставно морају пронаћи за „погођене повишице“ у ситуацији максималне великвидности предузећа и банака, и истањених фондова. Новац, дакле, ради и када машине стану јер израда новчаница у више смена не практикује обуставу рада. И када огромна количина пара јури малу количину робе, политички оркестар мирно спава иако је притисцима на монетарне дирке одсвирао химну инфлацији. Инфлација је за политикократију ипак боља од штрајка?!

Кад би чика нобеловац видео да српски радници, који од своје месечне плате могу да купе тек 30 кг хлеба, 20 кг меса и 10 литара вина, уверио би се у истину да профит присваја и троши општинска, градска, регионална и државна политичка мафија заједно са медиокритетским каријеристима пословних структура предузећа. Из тих разлога, све постојеће договоре, споразуме, резолуције и правилнике о платама треба поцепати, јер ниједан бирократа, чиновник, политичар и функционер није изгубио посао и функцију зато што у непосредној радној близини гледају раднике који не могу да прехране своје укућане, и да им, стога, са „разлогом“ намећу дацбине „за себе“ на већ административно „завезане“ плате (наднице и најамнине). Уравниловка у материјалној бази са загарантованом политичком експлоатацијом и са систематском инфлаторном прерасподелом на терет ствараоца новостворене вредности јесте аксиом данашњице, који се по дефиницији не доказује. На лепо скројеној политици расподеле „за другог“, понајвише за раднике „доле у производњи“, наслоњена је друштвено толерантна политика социјалних диференцијација и раслојавања по разноразним основама мимо рада врло пријемчених срцу бирократије и политичке аристократије.

Социјална права имају свој легални основ у радном статусу човека, вредносној оријентацији друштва и концепту јавне интервенције у промени друштвеног окружења. Она су, фактички, темељ социјалне политике, као инструмент друштвене политике за остварење друштвене једнакости, социјалне сигурности и интеграције социјалних потреба, социјални регулатор друштвених конфликта и социјални заштитник материјално дефаворизованих категорија, радних људи и грађана. Међутим, дуготрајна стагнација са елементима регресије, преображених националних интереса и пролетеризованих слојева друштва на садашњој етапи демократизације друштва у економској кризи већ прети да изазове социјалне потресе са несагледивим импликацијама на плану губљења сваке шансе да се друштво развија као демократско.

Радни људи и грађани се, стога, у рестаурираној беди све више сналазе на легалан, полулегалан и илегалан начин: повратак селу и натуралним каналима снабдевања, повратак раду на црно (за време и после радног времена), сивој привреди, бесплатном „позајмљивању“ фабричких алата, делова и машина, препродаји робе, шопинг шверцу, прераспродајама и др. Легална, полулегална и илегална, приватна и полуприватна иницијатива постају добра шема социјалног амортизера удара на стандард на штету продуктивности рада, залагања на радном месту и искоришћавања радног времена.

Продор социјале у предузећа у основи представља дискретно увођење концепта „*poverty line*“ чиме се признаје постојање сиромаштва и за оне који су запослени.⁷

На јаслама социјале, у инфлаторно изнуреној привреди, преоптерећење баластом спољних и унутрашњих дугова, различитим фиктивима и дубиозама, каматама, непокривеним дубиозама и обавезно очаравајућим порезима и доприносима, јасно могу да падну и ствараоци дохода, јер је „цену рада“ тако скројила бирократија. Вероватно зато бирократија мисли на (не)привреду по чему јој даје упутства за излаз из кризе. Неминовно је, додуше, да се привреда у општој кризи ослобађа сувишних трошкова репрезентације, сувишних (непотребних и скупих састанчења), неоправданих службених путовања и (туристичких шетњи) по земљи и иностранству, трошкова „службених“ аутомобила, возача и секретарица, бројних дактилографа, правника и директора, намножених руководилаца и шефова, и пребукираних административних, техничких и помоћних служби (у којима су читање новина, интригарење са кафенисањем, сентиментални изласци за време рада, „болесна“ боловања и „масни“ вицеви свакодневни показатељи продуктивности), како би се, на тај начин створио већи простор за заштиту стандарда радника и за акумулацију. Општа хајка на рационализацију мора се спровести на терет средстава унутар радних колектива, али не и на терет оног што широким

⁷ М. Ружица, Социјална политика 80-их: континуитет или промена стратегије, Социјални преглед 1-2/87, стр. 24-25.

славинама отиче у корист тзв. друштва. У таквој „наредби“, јасно, нема могућности за повећање мотивације за рад, нити материјалних стимуланса за ефикасно привређивање и рационално пословање.

Индустријализација, политизацијом и идеологизацијом, претворена је у својеврсни мит, канон и синоним демократије са наметнутом колективном свешћу о миту и фетишу развоја друштва, на принципу индустријске стихије (као најбољи облик тираније).⁸

Зато се цех и плаћа „кризом развоја“. Криза је фактички израз немоћи привреде и друштва да се регулисање и усмеравање друштвено-економског развоја одвија помоћу истог обрасца који се све више исцрпљује и прети да уђе у зону регреса и ентропије. У таквој кризи, менаџерство постаје фасада за пенетрирајућу државну регулативу у производњи, размени, расподели и потрошњи са професионалним политичким естаблишментом у етатизацији друштва и привреде.

Ерозија животног стандарда испод прага социјалне издржљивости фактички већ делује депримирајуће са негативним импликацијама на плану социјалних раслојавања друштва, масовне социјалне угрожености широког круга сектора становништва, продубљивања социјалних тензија и деградирања моралних вредности човека, као вечног пратиоца економских криза.

Рестриктивна политика у области социјалне политике, као дела економске политике, и социјалне заштите, као дела социјалне политике, сада је право изношано решење за спашавање привреде и друштва од дефинитивног заробавања кризом развоја. У актуелној економској кризи стабилизације и развоја, социјалним делатностима фактички су наметнуте три стратегије: рационализација (у смислу рестрикције средстава социјалних програма), комерцијализација (у смислу повећања партиципације корисника социјалних услуга), и екстернализација (у смислу преношења социјалних функција на привреду). Генералне социјалне рестрикције разапете између кризе стабилизације (која рестауира уравниловку) и кризе развоја (која репродукује разлике) јесу, стога, чисти израз „полукрвне“ социјалне кризе и nihilистичког брисања социјалне стране друштвено – економске политике. Додуше, у неофираним политичким картама и бирократски закамouflираним играма и административно – естетичким блеферним клацкалицама радном човеку никад није јасно да ли се ради о својеврсној демонтажи социјалне државе или о подземно скројеном ликвидирању социјалног система и социјалне политике.

Свеједно о чему се ради, шта се све смера, рестриктивно етатистички интонирана и демократски „иновирана“ социјална политика по дефиницији „дотира“ и даље социјалне институције чији донатори решавају проблеме живота и рада на традиционални начин, тј. заштитнички, куративно и каритативно, из разлога што се социјална заштита третира као

⁸ С. Ливада, Прилог критичкој анализи социјалне политике, Социјална политика 6/87, стр. 40.

паразитско-непроизводни сегмент друштва са потрошачким апетитима (јер се социјална политика, растављена од економске политике, не окреће квалитету рада, продуктивности рада и рационалној организацији материјалне базе друштва). Тако то увек бива када су у простор између економске и социјалне политике убаци привредна криза. Криза развоја је, самим тим, дугорочно поткопала темеље социјалном стандарду, а будућим генерацијама „по теорији жртве“ оставила у аманет дугове на терет антиципираног и неоствареног дохотка. Вероватно је то последњи крик захвалности за рађање.

Функционерске олигархије под инструкцијама истурених властодржаца у централном врху тактички делују као супститути вишепартиског система по аналогiji, „социјалдемократије вишестраначких коалиција“. Привредни сепаратизам, распад тржишта, блокада управљања, полицентрични етатитизам (са конфедерализмом политичке надградње) и идеолошки вето јесу праве политичке катедрале од којих је Србија дуговно пригушена с циљем да се национал-дугови „интернационализирају“ у илузорном изигравању „нешто између“ система ММФ и ЕУ. У бигамији политике и економије, етатистичко туторство над радом јесте типичан генератор раскорака између стварног и нормативног, произвођач хипертрофије парцијалних интереса (регионално омеђених), инструктор међунационалних односа у управљању националним вишком рада, изазивач свеопште дезинтеграције привреде и сеператор запослених у национал-економија, који се хранио „трајним“ довлачењем иностране акумулације на терет „омрзнуте“ Србије по рецепту „СТРОГО ПОВ“, политичког регионализма. Економски промашаји су доиста постали политичка закономерност развоја привреде под покровитељством бирократског лобија, регионалних властодржаца и политичких диктатора иза леђа радника. Данашњи црни бисер финансијских механизација у свеопштем безакоњу сада је тежак готово 300.000 станова, чија је вредност вероватно ангажована у изградњи верских задужбина, политичких споменика и „међународних“ катедрала, у куповину иностраних акција, у улагању у иностране банке, у изнајмљивању луксузних палата и сл. „производња“ инфлације јесте последњи бастион државне тајне после упада у тајне регионалне презадужености, иако су све штампариие под државном контролом, осим штампарииа новца од илегалног бизниса.

Нашем друштву данас редовно пристижу инострани рачуни за „ју-кућу“ која је политички пролумпована у „ју-кафани“. Идеологија покрића грешака, промашаја и заблуда у изградњи новог привредног система, који је заснован на утопијским замислима моћних појединаца из 70-их година, бескруполозно се разлетала по међународним тржиштима капитала. Тако је привредни систем „политичког типа“, грађен на фантазијама транзиционе економије профаних медиокрета, политички изнајмљених академских пера, демагошких перјаница скоројевићке полтронистике и професионално-политичких ротирајућих луталица на челу са „међународном политичко-економском подривачком школом“. И када се

политичка мера за економско тело узме са висина, у иначе прождрљивој деоби „друштвеног благостања“, дуговеченог из иностранства, онда идеологија, која преферира кононизирани индустријализацију, „јавни сектор“ и потрошачко друштво у односу на „привредни“ сектор и тржишну економију, сурово наплаћује данак са дугорочним пристизањем рачуна у „корист штете“ дистрибутерског егалитаризма (свима једнако и у све мањој величини, изузев бенефицијената растућих социјалних разлика иначе бирократских миљеника на југословенском вашаришту расподеле).

На сцену ступа, дакле, егалитаријанско друштво које, заправо, јесте друштво без развоја и радне мотивације људи, друштво прерасподеле „свега и свачега“ у име рационализације неимаштине и социјалног мира на ниском нивоу материјалне сигурности, јер је у идеолошком привиду супериорног друштва уравниловка најјача варијанта демократске идеологије. Предвиђа се, дакле, да је уравниловка, при ниском нивоу личних доходака, својеврсни парадокс, јер су сада главни социјални проблем запослени у привреди, а не незапослени у друштву. А друштво, са социјално проблематичним запосленим радницима, нажалост, нема перспективу - принудни пензионерски гето.

Романтичарске заблуде о тзв. богатој једнакости људи, у конституционалистичкој, легалној економији, државно - бирократско испланираном друштву и административно - политичкој самоградњи социјалне свести, сада се тек разобличују у кризи стабилизације и кризи развоја. Изгубљени идеал – фетишизам, догматска идеологизација индустријализације, као исцрпљени канонизирани образац развоја постсоцијалистичког друштва на принципу индустријске стихије – супституише се духом качамака, у зони регреса и ентропије, као нова спонзорска кичма преживљавања у прослави савременог сиромаштва, јер су радници – ствараоци дохотка – присиљени да се хране очима, гледањем кобасице у излогу. Вероватно је зато кобасица вреднија од Шекспира у иначе поремећеном српском систему вредности.

Продор социјале у предузећа практично осликава постојање сиромаштва и за оне које су запослени, јер је „цену рада“ скројила бирократија. Из тог разлога, све договоре, споразуме и правилнике о платама (боље рећи о надницама и најамнинама) треба поцепати, јер ниједан политичар није изгубио функцију зато што у суседној авлији гледа раднике који не могу да прехране своје укућане. Тандемско „парење“ уравниловке и социјалних разлика јесте нови изум, патент политичких командоса. Какав онда назив ваља у потребити за садашње економско стање у коме се тзв. окунов индекс „патње“ диже до небеских 60% (збир стопе незапослености и стопе инфлације)?!

У свеопштој кризи, демократија постаје „дивна“ фасада за пенетрирајућу државну регулативу у производњи, размени, расподели и потрошњи са професионалним политичким естаблишментом у етатизацији друштва и привреде. У тоталној стагнацији привреде, држава обара ниво дохотка по запосленом, снижавањем продуктивности рада да би стекла „право“ да

се умеша у расподелу ради гашења пожара, који и сама подмеће. Због економских невоља држава диктира потезе без обзира што се све дубље и дубље тоне у привредну провалију и етатизацију. Одбрамбеним механизмима, усмереним на умножавајуће непожељне економске последице, прикривају се тако узроци да се не би открила политичка држава чију „концепцију“ чува војска, полиција, судство и командни чиновнички апарат у „индустрији прописа“.

Како иначе тумачити ноторну чињеницу да неки наш Пера у било којој рудничкој јами, ископа данас 5 тона угља и да за само један дан заради своју готово двомесечну плату, а да, при томе, уопште не зна, где одлази оних 125 тона угља за преосталих 25 дана у месецу. Да бирократија једе месо – то нам је познато (јер је уништила сточни фонд), али да „грицка“ угљем – то још нисмо видели мада бисмо то волели. Можда је у питању нека нова „супституција“ карактеристична за будући век. Бирократија је дрска, а и њен државни миље, јер држава зарађује пре него што привреда утврди да је нешто створила. На тај начин, држава присиљава привреду измишљеним „реалним“ категоријама да у политичке буџете сипа новац без реалног покрића, која накнадно мора да осигура здраву реалну основу за исплату плата „својим“. Тиме се резултат економске утакмице одређује унапред на основу спознаје реалне снаге партнера без тржишта. Све је, дакле, као у фудбалском првенству. У максимално етатизованом систему држава преузима улогу предузетника и патритску бригу о акумулацији, амортизацији, личним дохотцима, губиташима, социјали, ценама, дуговима, ликвидности, инвестицијама, стабилизацији и развоју, са циљем да исцеди новац из привреде за иностране повериоце, буџетску клијентелу и политичке експерименте. Држави, као подузетнику, није потребно тржиште (јер се на њему може изгубити) већ тзв. дефицитарна демократија, као параван за етатизацију друштвено-економских односа. У рестаурираном државносвојинском односу, бирократија подједнако штити и раднике и нераднике сигурним радним односом (са правом да се мало ради и мало заради) и незапослене са социјалним бенефицијама (са бесплатним „становањем“ у чекаоницама бироа рада и, евентуално, визирањем пасоша).

Политичкој елити је лакше у сиромашном „капитализму“ са егалитарнијанским синдромом. Отуда потиче параноидни страх од смол бизниса „који отвара капије капитализму“ и „простире црвени тепих богаташима“. По узору на политички ауторитаризам, и јавну привреду, која мисли да је велика (а у ствари је мала, неспособна, неефикасна и нерационална) и која је заснована на монополу и протекционизму; јавни сектор плаши се утакмице, конкуренције. Отпоре пружају њени политички нацртани руководиоци, па и општински заштитници, који порезима и доприносима обезбеђују себи користи, уз редовно запошљавање својих пајташа. Само развијени смол бизнис може да разбије идеолошки догматизам, да обори арбитрарне интервенције бирократије и да коригује друштво у његовој ортодоксној варијанти од Кине до Кубе, од њих аванзоване источне варијанте.

Нове друштвене неједнакости базиране на нелегалном присвајању и илегалном богаћењу постале су структурна карактеристика српског система која прети да друштвену неједнакост конвертује у животну раздељеност. Предимензионирана потрошња не проистиче из рада и награде него из разноразних илегалних облика богаћења и снобовског расипништва малограђанске потрошње. У теорији и пракси је исмејана уравниловка и илузија о једнаким стомацима, али се није ударило по ненормалним социјалним диференцијацијама. Друштвене неједнакости постале су саставни део реалног живота у кризи и раслојавању, и вероватно, будући извор социјалних потреса и немира. Морална дезоријентација човека, у нестваралачкој привреди и нерадном друштву, са погубним скретањем од продуктивног делања ка потрошачкој деструкцији, постала је објективна реалност. Немотивација рада јесте, стога, негативан однос државе према раднику ствараоцу вредности. Држави се, дакле, исплати да и човек западне у кризу, јер она тиме стиче легално право да га води кроз живот са упутствима шта и како да ради, шта и колико да троши, како и колико да живи. Одбацивање окошталих државних регулатива, које од грађанина чине преступника ако покуша нешто да економски учини сопственим снагама, јесте императив тренутка, поготово у условима „потребног“ распада државног костура у вођењу економске политике друштва, које се тетура и посрће.

Вођење економије, у кризно-инфлационим условима, претворено је у систем у коме читаво друштво перманентно губи, пошто је привредни систем дефинисан као систем односа политике према економији, као систем политичких друштвено-економских односа, као систем политичког поробљавања привреде. Такав систем је својом логиком законито стварао непрегледну реку ирегуларних збратимљених економских и политичких односа, који су се одржавали само захваљујући инфлацији која је погодовала и привреди, која није могла да развије предузетништво са ризиком. У таквој оазису новог сиромаштва (после благостања) и помахнитале инфлације наступила је фаза обрнутог развоја – тзв. развој према назад, распадања економског леша, које дуго траје и стезања стандарда не само на каишу на панталонама, него чак и на каишу на сату.

**“POLITICAL” SOCIAL SYSTEM AND
“ANTI-ECONOMIC”
SOCIAL POLICY**

**Zarko Ristic, PhD
Belgrade**

Summary

The social composition of public expenditure represents a real social-economic ballast, because it is independent of material abilities of the economy. At the same time, social expenses reduce funds for financing of social activities, which already function with a pauperized material position. Now there is a threat that welfare could move into companies and the economy under the sponsorship of political protection of the life standard of working people. Such a policy is basically wrong, because it aims for a high degree of socialization of already socialized needs. In that context, there is the danger that the social system could collapse. And in order to prevent that, the reform of the social system needs to be approached on time, as well as the revision of social needs and the decreasing of social rights, because the low rate of economic growth does not provide a sufficient quantum of income for alimentation of the multiplied social projects of a political type. Otherwise, there is a danger that the creators of income could become potential social cases.

БУЏЕТСКА ПОЛИТИКА КАО ИНСТРУМЕНТ РЕДУКЦИЈЕ СИРОМАШТВА И КРИЗЕ У РЕПУБЛИЦИ СРПСКОЈ И БОСНИ И ХЕРЦЕГОВИНИ

Проф. др Славко Вукша
Универзитет за пословне студије
Бања Лука

***Апстракт:** Савремени систем буџетског пословања представља основни одбранбени механизам свјетској економској кризи, како у свјетски најразвијеним економијама, тако и у економијама у транзицији. Буџетско пословање са нашег аспекта посматрања оријентисано је првенствено на потрошни дио, тј. онај дио који се односи на поступак планирања и извршења буџетских трошкова. Овај дио извршења има изузетну улогу у стварању одбранбеног механизма економије сваке земље, а првенствено земаља у транзицији, каква је и у Републици Српској и БиХ, у домену смањења јавне потрошње. Смањење јавне потрошње у земљама у транзицији првенствено је окренуто ка капиталним издацима, који су најчешће контрапродуктивни таргетима економске политике.*

УВОД

Јавни сектор сваког друштва представља једну од основних карика у сфери државне политике. Економска димензија јавног сектора се првенствено посматра на нивоу његовог финансирања и, према томе, трошењу тако обезбијеђених средстава. Највећи дио средстава за финансирање буџетских корисника држава обезбијеђује апаратом силе. С тога се овако прикупљање средстава мора јавно и строго намјенски трошити. За разлику од привредних друштава, корисници буџетских средстава се морају ослањати на нормативна акта која их упућују на начине и поступке прикупљања и трошења буџетских средстава.

Са аспекта стабилности глобалне потрошње на нивоу државе, расходи јавног сектора морају имати потпун степен контроле на нивоу законодавног органа, што се једино може обезбиједити максималним законским поступањем приликом комерцијалног трошења.

Стање на глобалном нивоу проузроковано свјетском економском кризом, преноси се, путем таласа, на остале економске ентитете удаљене од центра који је узроковао кризу.

Неминовно је, да ће се економска криза преносити, у виду таласа са карактером „прута“, чије се карактеристике огледају у томе да ће највише у степену уздрманости остати онај кога на крају уздрма, а у овом случају мислимо на земље у транзицији.

На нивоу државе је потребно обезбиједити смањење јавних расхода и то у домену капиталних издатака, што је економски једино оправдано, уколико се буџетски систем и буџетско пословање изнутра посматра. У овом случају се мора ставити фокус на капиталне издатке од елемента планирања буџетских средстава, преко елемената одобравања и делегирања средстава до коначног трошења, контроле и ревизије овако створених издатака.

Програмски аспект буџетирања средстава

Одобравање средстава за коришћење, код буџетских корисника, димензионирани су оквирима на нивоу глобалног буџетског система и буџетског поступка планирања.

Овако представљен систем управо је стратегијски ниво менаџмента у буџетском систему, из чега произилази да је, као и у сваком менаџмент процесу, неопходно делегирати овлашћења и прецизно успоставити процедуре буџетског поступка.

Новчана средства која се дају корисницима буџетских средстава имају своју намјену и одобравају се на основу оправданих и унапријед образложених потреба.

Буџетски корисници средстава морају овако одобрена новчана средства оправдати, односно на нивоу својих оперативних менаџмената морају успоставити механизме планирања потреба који су база добром и успјешном буџетирању.

Стварност буџетског система Републике Српске и Босне и Херцеговине се огледа у томе да је оперативни ниво планирања потреба у великој мјери нормативно нерегулисан, односно да се потребе не могу јасно и прецизно планирати усљед непостојања јединственог информационог система који би подржао плански механизам.

Основа за смањење буџетске потрошње јесте буџетско планирање. Планирање буџетских средстава се спроводи на стратегијском прикупљању појединачних потреба на нивоу директних и индиректних буџетских корисника изражених у текућим цијенама индексираним за

наредни буџетски период. Из овако постављене релације јасно се може претпоставити да је основа доброг планирања у правилном изражавању природних потреба, што је немогуће услед непостојања јединственог информационог система.

Република Српска, као и Босна и Херцеговина, су започеле реформе буџетског система почетком 21. вијека, али су у томе стале. С тим у вези, јединствени консолидовани буџетски систем је недовољан да одговори хетерогеним буџетским корисницима услед непостојања јединствене номенклатуре и нерегулисаног централизованог праћења материјалних средстава која користе буџетски корисници, како оних покретних ствари, тако и непокретности, што се може објаснити на примјеру потреба једног буџетског корисника за рачунарском опремом, коју други буџетски корисник посједује у већем обиму од реалних сопствених потреба, што је још ригидније унутар самог корисника буџетских средстава.

Овако представљено буџетско планирање је основа за смањење буџетске потрошње, за шта је потребно раздвојити стратегијски ниво планирања на нивоу укупног буџета, оперативно планирање на нивоу директних и индиректних буџетских корисника и тактичко планирање на нивоу ужих организационих цјелина буџетских корисника.

Успјешно планирање се мора спроводити у силазно-узлазној путањи која се може представити у виду: утврђивања и процјене ситуације, смијерница и описивања циљева, планирања неопходних пројеката, обрачуна и обезбијеђења неопходних средстава, извршења пројеката и мјерења испуњења циљева.

Силазна путања креће од државне политике, којом се утврђују смијернице на стратегијском нивоу јавног сектора за наредни буџетски период, затим се преноси на оперативни ниво гдје се од стратегијске државне политике формулишу циљеви и конкретни задаци и на крају, завршава се на тактичком нивоу гдје ужи организациони елементи буџетских корисника исказују своје конкретне потребе да би могли да одговоре на постављене задатке. Овај период је у читавом дијелу буџетског планирања најзначајнији како из функционалних, тако и из економских разлога.

На тактичком нивоу ужи организациони сегменти буџетског корисника би требали да формулишу тактичку студију (развијени опис потреба) за сваки конкретан задатак из кога би се видјели основни тактичко-технички захтјеви потребни за реализацију постављеног задатка. Овако израђена тактичка студија би се морала економски верификовати економском анализом тактичке студије из које би се видјела њена економска оправданост. Тек по изради економске оправданости тактичке студије, могло би се приступити изради приједлога буџетских средстава који би се упутио на оперативни ниво, а са њега и на стратегијски ниво гдје би се, коначно, верификовао у складу са економским могућностима државе.

Тек овако усклађен систем буџетског планирања могао би представљати основу за смањење јавне потрошње (и то највише оне капиталне).

Овако представљен модел буџетског система могао би представљати основу буџетске ревизије која би морала да заживи и у Републици Српској, као и у Босни и Херцеговини.

Модалитети употребе буџетских средстава и смањење јавне потрошње

Други важан сегмент у смањењу буџетске потрошње може се представити кроз начин употребе односно трошења буџетских одобрених средстава.

У земљама у транзицији веома мало пажње се посвећује комерцијалној функцији буџетског система, што се може двоструко карактерисати, или се не жели успоставити буџетски склад комерцијалне функције, или економски систем не посједује потребне ресурсе за успостављање овог система.

Комерцијална функција извире из буџетског планирања које смо у претходном дијелу исказали, с тим да је њена улога да операционализује на тактичком, неке најчешће на оперативном, док се неке најзначајније реализују на стратегијском нивоу.

Да би се могле спровести у пракси потребно је да за то реално постоје ресурси у виду кадровских организационих и материјалних. За спровођење набавке и продаје као основних видова комерцијалног извршења буџета морају постојати прецизно дефинисани начини, поступци и процедуре на свим нивоима реализације буџета. У Републици Српској и у Босни и Херцеговини комерцијално функционисање буџетских корисника се почело регулисати доношењем Закона о јавним набавкама, али се након тога стало. Веома важан елемент сваке комерцијале је на продаји. Буџетски систем нема јединствени нормативни акт о продаји покретних ствари које се налазе код корисника буџетских средстава што ствара велики проблем приликом буџетског планирања и процјене остваривања прихода у планском буџетском периоду.

Јавне набавке су само дио извршења буџета, док се велики дио буџетских средстава троши мимо процедура регулисаних овим законом. Неопходно је успоставити буџетски систем извршења и у овом пољу и прецизно дефинисати поступке и процедуре при његовом извршењу. Овдје се може наићи на дубок јаз између буџетског планирања и извршења буџета. Буџетска контрола је најчешће дјелимично заступљена једино у домену уговарања, док сегмент тактичких студија остаје недодирљив, односно не упоређује се планирано са уговореним, што је највећи недостатак буџетских надзора код земаља у транзицији.

Други сегмент комерцијалне функције везан је за обезбијеђење платног промета у буџетском систему. Овај сегмент је у земљама у транзицији у незавидном положају. Регулисањем плаћања преко консолидованог рачуна трезора буџетски корисници су изгубили могућност коришћења

средстава плаћања које користе остали привредни субјекти. Овдје се првенствено мисли на коришћење акредитива као законитог средства плаћања.

Фискална година је буџетским нормама прецизно дефинисана, али је начин плаћања код буџетских корисника, на примјер, у Републици Српској веома неодражан. Ова неодражаност се огледа у томе да је коришћењем готовинске основице могуће извршење плаћања неке обавезе у једној фискалној години, а испорука уговорених средстава у другој буџетској години, што средства ствара неликвидним. Ово је карактеристично за авансна плаћања буџетских корисника код којих се омогућује да се знатан дио средстава потроши у једној буџетској години за испоруку средстава у другој буџетској години што ствара основу буџетској неравнотежи.

Немогуће је умањити фискални ефекат трошења средстава на некономичан начин приликом постојања нејединственог салда завршног рачуна на нивоу трезора. Поједина средства буџетских корисника и по неколико година се могу налазити издвојена на неком рачуну акредитива код Народне банке, а да се њихова реализација не опредмећује испоруком средстава.

Финансијска политика у буџетском систему мора имати нормативно утемељење како би имала могућност повећања буџетске дисциплине, а уз неопходно егзистирање државне ревизорске институције.

Институционализација јединственог рачуноводствено-информационог система јавног сектора

Рачуноводствено-информациони систем је основа егзистирања сваког субјекта пословања, било да се ради о малој занатској радњи или о систему какав је држава. Веома значајно за сваку организацију јесте постојање правовремених информација. Рачуноводствено-информациони систем би на нивоу трезора морао да пружи јасну слику о вриједности средстава која користе буџетски корисници. Овако посматран систем је немогуће остварити без имплементације рачуноводствене регулативе, првенствено Међународних рачуноводствених стандарда за јавни сектор, као и адекватног информационог система за подршку.

Незамисливо је да се усваја завршни рачун буџета, а да се притом не зна чиме буџетски корисници располажу. На првом мјесту, мислимо на средства која се налазе на коришћењу код буџетских корисника као и на начине вриједновања тих средстава. У оквиру постојећег рачуноводственог система у Републици Српској примјењује се готовинска основица за обрачун и вриједновање која подразумијева признавање трошкова у моменту њиховог плаћања. Неопходно је увести обрачунску основицу која би успоставила признавање трошкова у моменту њиховог обрачуна што би омогућило потпуно контролисање рада буџетских корисника, јер

би стварање прелазних обавеза за наредни буџетски период било онемогућено односно било би сведено на минимум. Постојећа готовинска основица даје могућност корисницима буџетских средстава да незаконито преваљују средства за наредни буџетски период тако што у предходном изврше авансну уплату док испорука слиједи у наредном периоду. Из овога се у финансијским извјештајима види реализација буџета, али таква слика не одговара постојећем стању опредмећења.

Раздвојено праћење материјалних и финансијских средстава и њихова цјеловита неуезаност не даје могућност правовременом, потпуном и објективном планирању за напредни буџетски период. Ово се може поткријепити чињеницом да неки буџетски корисници набављају средства која други буџетски корисници имају у вишку. Прерасподјелом средстава избјегла би се обавеза додатних трошковних оптерећења. Јединствени информациони систем морао би да посједује јединствену номенклатуру по којој би се материјална средства пратила и њихова вриједност на одговарајући начин исказивала.

За спровођење буџетске политике у јавном сектору неопходно је имати поуздане информације о свим рачуноводственим категоријама како би се могућност финансијског менаџмента аналогно пренијела на буџетски менаџмент чиме би се свакако створила добра полазна основа за вођење државне економске политике.

Буџетирање локалне самоуправе

Изузетно важан дио економске политике представља буџетирање у локалној самоуправи. Циљ таквог буџета је успостављање јасног, логичког плана расподијеле локалне самоуправе, за важне програме јавних услуга.

Кључ успјешног процеса буџетирања је гледање онога што је иза цифара и бројева. Зато је веома важно да градови одреде приоритете према којима ће усмјеравати ограничена новчана средства којима располажу. Буџетски процес је најважнија активност локалне самоуправе. Буџет служи локалној самоуправи као радни план. Она њиме дефинише почетак и крај реализације појединих пројеката.

Буџет представља основни критеријум у процесу одлучивања и све одлуке о активностима и услугама локалне самоуправе су условљене могућношћу финансирања.

Дефинисање потреба локалне заједнице путем јавних расправа и усмјеравање средстава према тим потребама доприноси квалитету локалне привреде. Локална заједница мора да врши ревизију финансијских извјештаја и финансијских података у одјељењима и предузећима које финансира.

Вјештина компромиса је изузетно важна за буџетски процес, јер када су присутне велике потребе и захтјеви, а новчани извори ограничени,

као што је то случај у великом броју земаља, па и Републици Српској, потребно је утврдити праве приоритете међу разним потребама и захтјевима. У већини земаља у транзицији, укључујући Републику Српску, усмјеравање новчаних средстава врши се са централног нивоа, ради макроекономске стабилности у земљи. Међутим, локална самоуправа је дио власти који је најближи грађанима и најодговорнији према грађанима.

Буџет је важан, јер он представља огледало власти. Правилно припремљени и извршени буџети говоре грађанима отворено и јавно гдје ће се трошити њихов новац.

Зато, поред контроле и овлашћења о трошењу средстава локалне самоуправе требало би да добију већу аутономију у области одлучивања о висини пореских стопа, висини наплата за услуге и закуп, као и за распоред прикупљених средстава које одређује Влада.

Постоји неколико различитих начина да се економска политика спроведе кроз буџет. Буџет линијских ставки подразумијева њихову класификацију у буџету у складу са захтјевима Владе. Оваквим буџетом се прописује колико ће се средстава потрошити за одређену ставку општинског одјељења, и јавног и комуналног предузећа. Трошкови су организовани по категоријама као што су:

- запослени,
- социјални доприноси,
- управљање и одржавање, итд.

Програмски буџет нагласак ставља на очекиване резултате услуга које врши општина. Он приказује трошкове одјељења по програмима или активностима, а не по категорији трошкова, што значи да није акценат на томе шта општина купује. Основна предност програмског буџета је што је у њему детаљно описана активност и резултати Власти. Негативна страна програмског буџета је недовољно појединости и могућност губитка средстава усљед неодговарајуће контроле. Из програмског буџета развијен је буџет учинка, који има за циљ да обезбиједи радни план, основе за поређење контроле и квалитета пружених услуга и контролу остварења програмских циљева. У суштини буџети засновани на учинку су најбољи за годишње оперативне буџете локалне самоуправе док програмски буџети погодују буџетима за капиталне инвестиције.

Основни недостатак ове методе буџетирања је што захтијева пуну посвећеност руководиоца програма у смислу праћења и процјене програма, мјерења трошкова по јединици пружене услуге и мјерење ефикасности програма.

Општински и оперативни буџети у многим западним земљама, а и земљама у транзицији садрже елементе све три врсте буџета. За многе општине у Српској буџет линијских ставки даје информације гдје се усмјеравају средства без превеликог трошења радног времена запослених, а у другим општинама он може да буде неефикасан, јер је потребно да се

кроз програмски, или буџет по учинку, прикаже гдје је новац заиста трошен.

Градоначелници и предјседници општина, чланови општинске Скупштине, запослени у финансијама и буџетском одјељењу, шефови одјељења и директори предузећа, као и грађани, требало би заједно да учествују у процесу одлучивања о буџету. Задужења локалне скупштине у процесу буџетирања треба да обухвате комуникацију са јавношћу, представљања области и приоритет запосленима, помоћ у ширењу информација, усвајање буџета и примјена програма правила из усвојеног буџета. Изузетно значајну улогу у процесу израде буџета има јавност. Грађани би требало да буду питани за мишљење о томе које услуге да буду приоритетне, јер је један од најважнијих области за доказивање отворености власти, управо буџетски процес.

Предједник општине, односно градоначелник је одговоран за утврђивање свих могућих посљедица које могу проистећи из буџета. Он је задужен да размотри глобалну финансијску политику са Градском скупштином, прије него што начелници одјељења, директни и индиректни буџетски корисници и сви остали који су задужени за контролу и усмјеравање буџетских средстава започну са припремом буџетских мјера.

Градоначелник мора да зна каква је политика плата и зарада, и колико је обиман дио из којег капитални пројекти могу да се финансирају, као и да познаје све ставке за која су потребна већа средства. У ситуацији када градоначелник преноси већину одговорности на финансијског директора, он преузима главну улогу у доношењу и контроли буџетског процеса. У том смислу одјељење за финансије даје детаљан опис буџетских одлука, приказује све врсте трошкова и пораст или смањење степена пружања услуга.

Буџетски корисници имају значајну улогу у доношењу буџета, јер су они у позицији да на најбољи начин разумију потраживања и захтјеве за расподјеле услуга.

Општинска руководства посебну пажњу треба да посвете процесу стратешког планирања на локалном нивоу. Овај процес треба прилагодити локалном нивоу по свим основама (технички, политички, културни). Од суштинског је значаја спријечити да процес стратешког планирања постане празна теорија без утицаја на стварни живот. Због тога је у локалној самоуправи неопходно направити модел стратешког планирања који подразумева сљедеће: анализу окружења са процјеном спољних и унутрашњих фактора, развити визију и вриједности прихватљиве за већину представника локалне власти и ширу заједницу, односно за грађане и предузећа, дефинисати мисију лидерства у смислу широког система циљева које треба остварити у оквиру визије шире друштвене заједнице, дефинисати активности ради постизања утврђене визије и мисије друштвене заједнице, посебно узимајући у обзир расположива финансијска средства. Стратегијом се посебно дефинишу активности,

односно области које друштвена заједница жели да развије као и жељене тенденције и правце развоја општине. Наравно организациона структура општинске владе мора да буде изграђена тако да испуни задату визију и мисију. Годишњи буџет тако постаје управљачко средство којим се расподјељују финансијска средства и одговорности за јавне расходе приликом остварења визије и мисије друштвене заједнице.

На крају, веома је важно да општине и градови створе стратешке развојне тимове, који ће у условима свјетске финансијске кризе, а и кризе српског економског система свеобухватно планирати, извршавати и оцјењивати стратегију општине којом се остварују визије и циљеви локалне заједнице.

Њихов основни циљ треба да буде ефикасно управљање трошковима ради њиховог максимално могућег смањивања, а на другој страни морају водити рачуна о успјешној реализацији планираних активности и успјешном остварењу визије, мисије и свих резултата локалне заједнице.

Закључак

Економска политика у јавном сектору се спроводи највећим дијелом преко буџетске политике. У овом дијелу финансирања законодавна власт је једино надлежна за одобравање потрошње средстава по одређеним намјенама у складу са економским државним приоритетима. За овако располагање средствима потребно је буџетски закон, који се доноси за сваку буџетску годину, прецизније одредити, тј. потребно је успоставити тачан одобрени извор финансирања за сваку групу издатака.

Пракса показује да се текући расходи финансирају из сопствених прихода остварених продајом нефинансијске имовине или се средства одобрена за набавку нефинансијске имовине троше на службена путовања, као и низ других сродних елемената који су неетични за сваки буџетски систем.

Уколико законодавна власт не ограничи извршну власт по питању, да се одобрена средства само намјенски могу трошити по одобреним расходима из планираних извора финансирања, највиши органи извршне власти могу доносити закључке којима се одобрава трошење средстава супротно одобреним изворима финансирања, тако да је сачињавање реалног завршног рачуна у пракси немогуће.

Полазећи од доброг буџетског планирања које се заснива на успостављеном рачуноводствено-информационом систему и унапријед размотреним потребама може се створити добра основа за буџетске процедуре чиме би се смањила јавна потрошња, најприје у нефинансијским издацима, а чиме би се створио пут ка наставку реформи јавног сектора и смањењу посљедица економске кризе на реални сектор.

Немогуће је у кратком року извршити све промјене, али се прво мора поћи од стварања нормативног простора на централном и локалним

нивоима, након чега би се успоставио јединствени информациони систем са добром буџетском процедуром силазно-улазног планирања.

За појачање одбрамбеног механизма државе на посљедице свјетске економске кризе неопходно је и оживљавање државне ревизорске институције чиме би се отворио пут транспарентности буџетске потрошње и могућности укључивања у свјетске буџетске економске токове.

BUDGET POLICY AS AN INSTRUMENT OF REDUCTION OF POVERTY AND CRISIS IN REPUBLIKA SRPSKA AND BOSNIA AND HERZEGOVINA

**Phd Slavko Vukša
University for Business Studies
Banja Luka**

Summary

A modern system of budget managing presents basic defensive mechanism for the world economic crisis. It's the same mechanism for the strongest word economies and for the economies in transition too. The budget managing, from our aspect of observing, is going in for the consumer`s part, the part that belongs to actions of planning and expenses. This part of execution has exceptionally role in creating the mechanism of defense in every country, especially in the countries in transition like Republic of Serncka and BiH, in domain of public consumption. Reducing of public consumption in the countries in transition is turned to the capital expenses, which in the most cases are contra productive.

СУБКУЛТУРА СИРОМАШТВА

Проф. др Брацо Ковачевић
Универзитет у Бањој Луци
Бања Лука

Апстракт: *Сасвим су нам непознати потпуни подаци о сиромаштву у свијету, а они доступни показују да је сиромаштво веома раширена и масовна појава данас у савременим земљама. У неким од њих, а из нашег „окружења“ (Албанија, Румунија), је више од половине становништва сиромашно; у БИХ их је више од милион.*

Сиромашне особе не могу да задовоље елементарне егзистенцијалне и културне потребе, депривирани су и социјално искључени и као такве развијају своју специфичну (суб)културу сиромаштва и културу зависности, а веома често су и жртве разних облика девијантних и социјално-патолошких појава, као и психо-патолошких болести.

Иако се сматра да су људи својим рођењем једнаки, ипак живе неједнако, сиромашно или богато у економском, социјалном, политичком и културном погледу. У сваком друштву па, према томе, и у нашем, друштву Републике Српске и Босне и Херцеговине. Неједнакост је реалност човјековог индивидуалног и друштвеног живота. Ни једно друштво није хомогено, већ је структурисано, стратификовано и издиференцирано: оно је цјелина изражених неједнакости између “свијета” богатства и “свијета” сиромаштва.

Неједнакости се односе на разлике у којима се налазе појединци и групе које су условљене количином и дистрибуцијом материјалног богатства, моћи и угледа. Зато се може рећи да постоји неколико врста неједнакости, као што су: *економске* – које се односе на разлике у постојању материјалних добара; *политичке* – односе се на разлике у

постојању власти и политичке моћи и *културне* – односе се на разлике у кориштењу културних добара, потреба и институција.

Иако свијет временом брзо напредује, животни стандард се повећава, услови рада и живота се побољшавају, ипак је и **сиромаштво** битна појава и пратилац савремених друштава.

Критерији одређења сиромаштва су релативни: према критерију *Уједињених нација сиромаштво* је ознака за особе које дневно узимају више хране него што је то потребно да би се очувала тјелесна тежина; према критерију ЕУ, сиромашна друштва су она чија су примања мања од просјечног у земљама ЕУ. Сиромаштво се одређује као лишеност начина живота, комфора и достојанства који се сматрају нормалним у друштву у којем се живи, непостојање економских, социјалних и културних услова за задовољавање људских потреба, односно појава које означавају недостатак услова за развој физичких, психичких, интелектуалних и културних способности људи. Сиромаштво представља ускраћеност могућности укључивања у продуктивне процесе рада, доношење одлука, изношење критичке мисли и учешће у алтернативама. Оно има двије битне *димензије*: *објективну* – која се односи на недостатак и мањак средстава за задовољавање потреба за храном, пићем, одјећом и обућом, лишавање и недоступност услуга или институција, и *субјективну* - односи се на осјећај неслободе и спутаности, недостатак достајанства и самоуважавања.

Поред наведених димензија, познато је да постоји разлика између неколико *врста или облика сиромаштва*, као што су: *апсолутно сиромаштво*, *релативно сиромаштво* и *субјективно сиромаштво*, односно *субјективна биједа*.

Апсолутно сиромаштво - подразумијева недостатак средстава за задовољење животних потреба, односно подразумијева доњу, критичну границу сиромаштва испод које није могуће одржати егзистенцијални минимум средстава за живот: хране, воде, стамбеног простора; најзначајни показатељи апсолутног сиромаштва или биједе су: немогућност задовољавања егзистенцијалних потреба, кратак животни вијек сиромашних особа, висока смртност дојенчади, низак здравствени, хигијенски и културни ниво, бескућништво, незапосленост.

Релативно сиромаштво је оно код којег, као критериј сиромаштва одређује свака држава за себе, тако да се може рећи да је овај појам заиста релативизиран, јер се сиромаштво одређује у односу на укупни стандард који преовладава у одређеном друштву. Заговорници концепта релативног сиромаштва сматрају да се сиромаштво културно дефинише и да не може да се мјери на основу неког универзалног стандарда, те да је погрешно претпоставити да су људске потребе свуда идентичне, у ствари, оне се разликују чак и у оквиру једног друштва, а оно што се сматра неопходним у једном друштву, у другом може бити сматрано луксузом. На примјер, у већини индустријализованих земаља, водовод, тоалет и редовно конзумирање воћа и поврћа сматрају се неопходним за здрав живот, а за

људе који живе без таквих погодности, могло би се рећи да живе у сиромаштву. Ипак, у многим земљама у развоју, овакве погодности нису стандардне код велике већине становништва, па би било бесмислено мјерити сиромаштво на основу њиховог постојања или непостојања. Као битне индикаторе ове врсте сиромаштва теоретичари наводе: постојање друштвено безначајних улога и положаја, маргинализацију и социјалну искљученост.

Тешкоће постоје у формулацијама и апсолутног и релативног сиромаштва. Уобичајена техника за мјерење апсолутног сиромаштва јесте одређивање *границе сиромаштва*, која се заснива на цијени основних добара која су потребна за људски опстанак у одређеном друштву. За појединце или домаћинства чији се приход налази испод границе сиромаштва, каже се да живе у сиромаштву. Ипак, кориштење само једног критерија за одређивање сиромаштва може бити проблематично, јер такве дефиниције не узимају у обзир различите људске потребе у оквиру једног, или између више друштава. Рецимо, живот је скупљи у неким дијеловима земље, а трошкови живота разликују се и у различитим регионима. Осим тога, појединци који се баве физичким радом под отвореним небом, вјероватно ће имати веће потребе за храном него, рецимо службеници, који посао обављају сједећи у затвореном простору. Кад се за неког каже да живи испод границе сиромаштва, то најчешће значи да нема довољно средстава за испуњавање основних животних потреба.

Субјективна биједи - се односи на лични осјећај сиромаштва, резигнацију, фатализам и доживљај сопственог сиромаштва, маргинализованости, инфериорности и беспомоћности у погледу могућности мијењања личне ситуације.

Сиромаштво се одражава и оставља своје посљедице како на појединце, њихов статус и положај, тако и на друштвене појаве (нпр. девијантност) и друштвене групе. Тако, на примјер, у породици сиромаштво често изазива појаве као што су: слободне и ванбрачне везе, дивљи бракови, напуштање супруге и дјецe, алкохолизам, проституцију, насиље и сл.

Полазећи од чињенице да је сиромаштво не само социјални проблем, већ и друштвена девијација која је повезана с другим девијацијама и која их генерира, *Уједињене нације* су (1995) као битне циљеве одредили: борбу против апсолутног сиромаштва, смањење релативног сиромаштва и рјешавање узрока сиромаштва.

Неки сматрају да сиромаштво нема искључиво негативну функцију и улогу у друштву, већ да има и *позитивну, системску функцију* која одговара не само богатима, већ и сиромашнима: сиромашни обављају тешке, прљаве и опасне послове које неће да обављају богати за мале паре, а повећање цијене рада би угрозило богате, па је зато *сиромаштво корисн*. Надаље, постојање сиромаштва и сиромашних нужно изражава потребу за занимањима која се за сиромашне брину и до извјесне мјере им помажу не желећи да се сиромаштво искоријени јер би тако угрозили

своја “хуманитарна” занимања; сиромаштво помаже онима који нису сиромашни да *потврде свој статус* (као успјешни у односу на оне који то нису).

Међу теоријама које покушавају да објасне сиромаштво, главне су двије: она која истиче да су појединци сами одговорни за своје сиромаштво, и она која истиче да је друштво за то одговорно, јер сиромаштво продукују и репродукују структуралне силе у друштву.

Неки људи живе у изобиљу, а неки веома сиромашно. У Африци и Азији већина становништва живи у пустињским областима без воде умирући од жеђи, глади и заразних обољења. У градовима велики број сиротиње живи у *сламовима* и страћарама без елементарних услова живота. Чак 72% људи у Штутгарту су рођени као подстанари и умрли као подстанари.

Немогуће је дати профил „сиромашних“ - сиромаштво је разнолико и стално се мијења, а **обухвата**: незапослене, оне који раде с пола радног времена или су им радна мјеста несигурна, старије, болесне, инвалиде, дјецу, жене, чланове великих породица, породица са самохраним родитељима, етничке мањине. Посљедице сиромаштва су по **животне шансе** код дјеце велике: за 20 посто је већа вјероватноћа да ће бебе из нижих друштвених класа бити рођене са премалом тежином; стопа смртности од несрећних случајева већа је код дјеце из нижих него из виших класа, а и успјех у школовању, такође, зависи од класе из које дјеца потичу.

Посебан феномен на који указују социолози јесте – **феминизација сиромаштва**.

Сматра се а од 1,5 милијарди људи који живе у условима апсолутног сиромаштва већину чине - *жене*. Жене су претежно и биле сиромашније у односу на мушкарце, али се тај јаз почео повећавати задњих деценија. Женама су често недоступни кредити, земља или наслеђство, покретна и непокретна имовина, а њихов рад је најчешће мање плаћен од рада мушкараца; многе немају образовање и здравствено осигурање, живе у нехигијенским условима са лошом исхраном, социјално су изопштене и зато саме и не могу промијенити своју тешку ситуацију. У патријархалним срединама сиромашних земаља жене су подложне ауторитету мушкараца, дјевојчице се врло рано удају, имају врло ниско образовање, те врло лако добијају *AIDS*. У „земљама у транзицији“ самохране мајке су најрањивије кад се повећава незапосленост и смањује социјална заштита, те су оне осуђене и своју дјецу оставити у сиромаштву. Због незапослености, малих плата, насиља, патријархалне и социјалне структуре много младих жена, већином из Источне Еуропе, мигрирају и постају жртве “*traffickinga*”, тј. трговине бијелим робљем. У развијеним земљама као што је САД постоји огромни јаз између сиромашне црне жене која живи у црначкој четврти и бијеле жене из угледне четврти. Сиромаштво оставља многе без наде у будућност, без основних људских права и друштвене заштите. Ова феминизација сиромаштва има далекосежне посљедице јер, због тога што

су жене те које имају најприснији однос с дјететом од најраније доби, сиромаштво ће се одразити и на едукацију, животне шансе и изборе и будућност дјетета. Тако се круг сиромаштва наставља и развија, а социјалне неједнакости репродукују.

Са феноменом сиромаштва је значајно повезана још једна појава коју бисмо могли назвати – **култура сиромаштва и култура зависности**.

Постоји *култура сиромаштва* међу многим сиромашним људима који формирају кохерентан културни феномен – културу сиромаштва. Под *културом сиромаштва* подразумејева се специфичан систем вриједности и понашања који се уобличио као реакција на депривирани положај у друштву. Сиромаштво није резултат нечије неспособности, већ друштвене и културне атмосфере у којој се врши социјализација сиромашне дјеце. Култура сиромаштва се преноси са генерације на генерацију, јер млади људи од малена не виде сврху тежње ка нечем бољем. Умјесто тога, они се фаталистички и пасивизирано препуштају животу у сиромаштву.

Појединци који нису сиромашни „због сопствене грешке“ – удовице, удовци, сирочад или инвалиди – спадају у различиту категорију од оних који чине дио *културе зависности*. Термин *култура зависности* се користи за оне сиромашне који се ослањају на социјалну помоћ државе и не налазе се на тржишту рада. Развој социјалне државе (*државе благодатања*) створио је поткултуру која подрива личне амбиције и способност за самопомоћ умјесто да се оријентишу ка будућности и постизању бољег живота, зависници од социјалне помоћи задовољавају се оним што им држава удијели. Социјална помоћ је уништила мотивацију људи за рад. *Култура сиромаштва и култура зависности* развијају адаптивну функцију и такве механизме прилагођавања без којих сиромашни не би могли опстати.

Култура сиромаштва има своје манифестне показатеље, и то на нивоу: **друштва** - препознаје се у социјалној ексклузији, неукључивању и неучествовању у главним институцијама ширег друштва (банкама, осигуравајућим кућама, болницама, робним кућама, музејима, умјетничким галеријама); препознаје се у лошим условима „субстандардног“ становања, стамбеној пренасељености, проналажењу рјешавања проблема на нивоу сусједства и локалне зајенице (посуђивање новца, предмета, помагање); **породице** – лишености дјетињства као цивилизоване друштвене тековине, слабљењу породичних веза, напуштању мајке и дјеце, напуштању породице, раним сексуалним односима, слободним браковима („слободне везе“, „дивљи бракови“), ауторитарности, нетрпељивости, агресивности и конфликтности у породичним односима; **појединца** – у осјећају беспомоћности, маргиналности, инфериорности, резигнацији, фатализму и социјалној искључености.

Проучавањем градске сиротиње дошло се до одређења појма (*суб)културе сиромаштва* за коју су карактеристична сљедећа обиљежја, као што су осјећај маргинализованости, инфериорности, беспомоћности и резигнације, те недостатак повјерења у друштвене институције и не

укључивање у њих (синдикате, партије, школе). Такође, битна компонента ове субкултуре је и фатализам (саставни и доминантни вриједносни елемент субкултуре сиромаштва који је изражен у фаталистичком ставу према животу и може се уочити код црних Американаца у изразу: „Већ сам тако дуго на дну да и не марим за то“), оријентација на садашњост и не вјеровање у „бољу будућност“, криза породичних односа и њихово урушавање, те јачање уличних група („gang“). Сиромаштво је повезано и са другим социјалним девијацијама и на њих може да утиче као, на примјер, на: криминал, малољетничку делинквенцију, проституцију, алкохолизам, наркоманију.

Култура сиромаштва се односи на језик и психологију сиромашних. Истраживања су показала да су дјеца из сиромашних слојева социјализована на културно и социјално сиромашан начин јер су језик и говор њихових мајки, као и поступци васпитања – културно и социјално сиромашни. Дјеца сиромашних родитеља живе у сиромашној језичкој средини, нема подстицаја за учење и зато неће имати успјеха у животу. Њихова социјална и животна шанса им је мала због културног и социјалног поријекла којем припадају, а различити успјеси дјеце у школи често потврђују разлике у социјалном и културном положају њихових родитеља. Такође, истраживања су показала да постоји и субкултурна детерминираност употребе и кориштења времена: социјално депривиране особе су оријентисане на садашњост, а не и на будућност.

Да би појам социјалне ексклузије, социјалне искључености или друштвене изопштености био разумљивији, а тиме и разумљивији и облици социјалне патологије пођимо, најприје, од објашњења појма **квалитета живота**. Шта је квалитет живота?

Квалитет живота се може дефинисати као субјективно благостање, а препознавање субјективности је кључно за разумијевање и конструисање квалитета живота. Квалитет живота обухвата не само лично већ и друштвено благостање, и односи се на појединачне квалитете, као што су: исхрана, становање, запосленост и рад, здравље, образовање и слободно вријеме.

УНДП (Центар УН за развој) објављује годишњи извјештај – *Индекс људског развоја (HDI)* - утврђујући здравствене, образовне и услове богатства нација мјерећи очекивану дужину живота, ниво образовања и стандард живота.

Према истраживању квалитета живота у граду, које су обавили швајцарски социолози у посљедњој деценији прошлог стољећа грађани Женеве најквалитетније и најбоље живе, затим грађани Ванкувера, Беча, Торонта, Луксембурга. Лондон је на 21., а Париз на 24. мјесту, а од америчких градова на најбољем мјесту (30.) је Бостон.

Дакле, у Европи се најбоље живи. Најлошије живе становници Москве, Санкт Петербурга, Кијева, Лагоса и Алжира. У Азији се најквалитетније живи у Сингапуру (Токио је на 8. мјесту); у Латинској Америци су најсретнији становници Монтевидеа, Буенос Ајреса и Сантјага;

најмање безбједни град је Рио де Жанеиро (а поред њега су Лагос и Алжир). Најбезбједнији је Токио. Најбољу градску инфраструктуру има Сингапур, најбољу здравствену службу Ванкувер; политички је најстабилнији Сингапур, а најнесигурнији Алжир.

У истраживање су укључена 42 фактора која одређују квалитет живота, од којих наводимо: политичку и социјалну ситуацију, културу, здравље, образовање, рекреацију, цијене и квалитет потрошачких добара, човјекову околину, итд.

Прекобројан раст и повећање становништва у градовима довео је до недостатка и несташнице станова, стамбене тјескобе, «сламизације», те социјалих и психопатолошких поремећаја. Сматра се да је **праг становања** - оптимални однос између особа и величине стамбеног простора; *патолошки праг* је 8-10 м² по особи, испод којег долази до психофизичког поремећаја особа; *критички праг* је 12-14 м² по особи у оквиру којег није угрожена индивидуална и породична равнотежа до које може доћи када двије особе дуже живе у једној просторији.

Ексклузија се најприје одређивала као социјална маргинализованост особа и друштвених група која настаје као посљедица социјалне дезинтеграције и девијације. А, то је појам под којим се више не може подразумијевати само „маргинализација“, него и „одбаченост“ од друштва (стари, болесни, инвалиди, хендикепирани). Ријеч *ексклузија* подразумијева да је неко или нешто искључено из нечега. Друштвена изопштеноост, социјална ексклузија или социјална искљученост су називи који се употребљавају у истом значењу: настали су како би замијенили ужи концепт *поткласе*. Социјална искљученост није исто што и сиромаштво: социјална искљученост укључује сиромаштво, а појам сиромаштва је ужи од појма социјалне искључености, јер се односи на недостатак материјалих средстава и прихода за живот.

Постоји неколико облика или врста ексклузије: *економска* – односи се на недостатак посла, незапосленост, немогућност професионалног ангажовања, изопштеноост из друштвене економије; *политичка* - односи се на искљученост из процеса политичког одлучивања; *друштвена* - обухвата област друштвеног живота и живота заједнице у оквиру које особе могу имати ограничен број установа и институција, попут паркова, спортских терена, културних центара и позоришта; изопштене породице и појединци имају мању могућност за рекреацију, путовања или активности ван куће, ограничену или слабу друштвену мрежу која води ка изолацији и минималном контактирању са другима.

Појам друштвене ексклузије се односи на недостатак посла и радног мјеста, недостатак интеграције и немогућност приступа простору рада и економије, запошљавању, становању, медицинској заштити и услугама. Социјално искључење особе не могу партиципирати у друштвеним процесима, односима и институцијама, нити се могу интегрисати у друштво: дјеца са улице, бескућници, особе у прихватилиштима, рано пензионисани, зависници од социјалне помоћи, избјеглице, имигранти, ментално болесни, жртве насиља.

Поједини социолози сматрају да у индустријализованим друштвима, попут Британије или САД, постоји јака веза између *криминала* и *социјалне ексклузије*: модерна друштва удаљују се од грађанских права, а приближавају прихватању или, чак, подстицању ексклузије неких грађана. Стопа криминала одражава чињеницу да све већи број људи осјећа да их је друштво искључило и одбацило. Америчко друштво управо представља „природну лабораторију“ која већ показује „злокобну страну“ тржишно оријентисане социјалне политике: све веће сиромаштво, бескућништво, кориштење дрога и огроман пораст криминала. Млади у све већој мјери одрастају без неопходног вођства и едукативне подршке од стране одраслих, суочени су са заводљивим сјајем тржишта и потрошачке робе, а истовремено имају све мање могућности да на тржишту рада зараде за живот, што може да има за посљедицу дубок осећај релативног и субјективног сиромаштва, и спремност да се прибегне незаконитим средствима како би се одржао пожељни начин живота. Постоји неколико главних веза између криминала и друштвене изопштености: промјене на тржишту рада, опорезивање и политика минималних надница довеле су до огромног пораста релативног и апсолутног сиромаштва код америчке популације; повећање социјалне ексклузије осјећа се у локалним заједницама, које пате од недостатка стабилног живота, од сталних промјена становништва, све скупљих станова и смањења друштвене кохезије; економско сиромаштво и фрагментација заједнице одражавају се и на породични живот; одрасли у многим сиромашним породицама принуђени су да се баве различитим пословима како би преживјели, што доводи до сталног стреса, анксиозности и одсуства од куће; као посљедица тога, поремећена је социјализација дјете и брига за њих; свеукупно „друштвено осиромашење“ заједнице значи да родитељи имају мало прилика да се за помоћ обрате другим породицама или рођацима; држава је престала да финансира многе програме за поновну интеграцију изопштених у друштво.

С обзиром да изопштени из друштва нису у стању да легитимним средствима постигну стандардни економски статус и потрошњу који се промовишу у друштву, једна од најнеповољнијих димензија везе између криминала и социјалне ексклузије јесте то што се легитимни канали, којима је могуће остварити промјене, замјењују незаконитим, криминалним.

Оно што битно карактерише развијена друштва јесте постојање социјалних неједнакости и социјалне искључености изражених кроз коегзистенцију богатства и сиромаштва у граду. Велелепне зграде разних компанија и небодери, луксузни хотели и ресторани, раскошне улице и ноћна бљештава свјетла, представљају једно лице савремених градова. Она друга страна се понекад добро и не примјећује, али она постоји, а чине је бројни маргинализовани становници, зависници од дроге и алкохола, неписмени, особе са физичким и менталним недостацима, они са сталним полицијским досијеима, бескућници, сиромаси, просјаци, и

други. Парадигматични примјери градских простора у којима у специфичним микрокосмосима једни до других живе веома богати и веома сиромашни слојеви су Гринич Вилиц у Њујорку, Доклендс у Лондону, Сао Паоло и Рио де Жанеиро.

У свом урбаном развоју градови манифестују висок степен – **социјалне сегрегације**. Сегрегација подразумијева процес неравномјерне концентрације становништва у дијелу града с обзиром на социјално-економски статус, етничку и религијску припадност, земљу поријекла. Развој **гета** представља једну видљиву сегрегацију, а подразумијева постојање дијела града континуираним насељавањем становништва са специфичним социјалним, етничким, религијским, економским и културним обиљежјима (нпр. Црнаца, Индијанаца, Порториканаца, Кинеза, Жидова – Мон Жик у Барселони). Као институција, гето настаје тако што омогућава да се једна етничка заједница релативно несметано развија. Покушај изласка из гета најчешће ствара «маргинализованог човјека» који је, као *културни и социјални хибрид*, изгубљен у двјема културама којима не може у цјелини припадати. Заједница у гету се одржава под нормативним утицајем обичаја, религиозних обреда, породичном хомогеношћу, едукацијом младих у традиционалном духу. Али, индивидуализована жеља за већим социјалним статусом и контакти са спољним свијетом довели су до напуштања гета и смањења његове социјалне улоге.

Према непотпуним статистичким подацима, готово трећина становника градова мање развијених земаља живи у **сламовима** (*squatter, favela*) односно „насељима урбане сиротиње“. Слам је стамбена четврт социјално изопштених, четврт која социјално, физички и психички утиче на здравље, осјећање и понашање својих становника. Као «градска цунгла», **слам** (енгл. “*slumber*“ - дремеж) је назив за сиромашну и неусловну стамбену четврт у којој најчешће живе незапослене особе, и у којој су још раширени алкохолизам, наркоманија, криминал и проституција, и шта још све не.

Треба напоменути, да се сламови не могу идентификовати са *квартовима социјалне биједи*, јер су у њима присутни социјални контакти, школовање и сл.

У Мексико Ситију има више од 4 милиона **сламова**, а у Сеулу и Калкути више од два милиона. Рио де Жанеиро има око 500 фавела од којих неке имају и до 50.000 становника. У САД Црнци чине 13% становништва, а 41% од укупне сиротиње. У Београду је 1991. године било око 80.000 бескућника. У јужној Азији више од 5% становништва живи у тоталној биједи. У Адис Абеби (Етиопија) 85% становништва живи у насељима биједи, у Луанди (Ангола) – 70%, Боготи (Колумбија) – 59%, Истамбулу (Турска) – 51%, Делхију (Индија), Каиру (Египат) и Лусаки (Замбија) – 50%, Бомбају (Индија) – 45%, итд.

То су **дивља насеља** која се граде спонтано, стихијски и неплански, а од отпадних материјала, као што су: лимови, картон, платно, најлон, пластика, даске. То су сиромашна насеља без хигијенских садржаја, воде,

канализације, одвоза смећа, без школа, опскрбних и других центара и комуналне инфраструктуре, урбанистичког плана, и слично. Јасно је да су услови живота у тим насељима изузетно тешки, нездрави, али и опасни јер су то насеља позната по високим стопама агресије и насиља, криминала, малолетничке деликвенције, постојања «гангова» и мафије, проституције, наркоманије. Страх и несигурност су битне карактеристике живота у њима.

Несигурност живљења у граду и урбаним срединама, а нарочито оним великим, је свакодневна појава. Криминал се у урбаним подручјима, према подацима УН, у последње двије деценије XX вијека повећао по стопи 3-5% годишње (и то, исто како у развијеним земљама Европе и Америке, тако и у неразвијеним земљама у Африци). У односу на број становника годишњи број убистава у САД је највећи у Вашингтону (1:2.850), Њу Орлеансу (1:3.124), Ричмонду (1:3.467), Лас Вегасу (1:4.049). Њујорк је на осмом мјесту (1:14.427). У односу на друге највеће градове, Њујорк се, у односу на силовања, налази на осмом, у односу на крађу моторних возила на деветом, разбојништво – на деветом; пљачке на – петом мјесту. Подаци говоре да годишње 8% становника Њујорка (560.000) пријави провалу куће или стана, а 22% (1,540.000) обијање аутомобила. А, чак их 44% пријави да су били жртве неког напада. Такође, не баш потпуни, подаци из САД говоре да око 150.000 дјеце свакодневно носи оружје у школу и да се тај број из године у годину све више повећава.

Поред социјално-патолошких, треба поменути и *психо-патолошке појаве* које су повезане са сиромаштвом и социјалном изопштеношћу. Истраживања су показала да постоји корелација не само између неуроза, психонеуроза и психопатија у односу на одређене дијелове градова, него и између тих појава и професија, социјалне и просторне мобилности, као и класно-социјалне припадности. Ова истраживања су показала да је повећан број неуроза присутан код наставника и социјалних радника, менталних обољења код оних који чешће мијењају зоне града у односу на оне који долазе из других градова, епилепсија је у већој мјери забиљежена код домаћица, психопатије код оних што често мијењају станове; шизофренија је више присутна у градовима гдје су социјални односи неразвијенији, гдје је умањена стопа партиципације на локалном нивоу и у затвореним зонама градова. Иако број обољелих зависи од зоне у којој се станује, ипак су психозе готово два пута веће у градовима него у селима. Економски проблеми, незапосленост, бесперспективност, алијенација, анонимност, изолација и недостатак партиципације у животу заједнице, утиче на повећану појаву социјалних и психопатолошких појава.

Тако се показује да је сиромаштво социјални проблем који је блиско повезан са социјалном ексклузијом, те бројним облицима друштвених девијација, социјално-патолошким појавама и психо-патолошким болестима.

SUBCULTURE OF POVERTY

Braco Kovacevic, PhD
Banja Luka

Summary

We do not know the complete data on poverty in the world, and the data which is available shows that poverty is a very widespread and mass occurrence in contemporary countries. In some of them, which are from our "surrounding" (Albania, Romania), more than half of the population is poor; in Bosnia and Herzegovina more than a million people are poor.

Poor people cannot satisfy elementary existential and cultural needs, they are deprived of and socially excluded and as such they develop their specific subculture of poverty and a culture of dependence, and often they are victims of various forms of deviant and socially-pathological occurrences, as well as psycho-pathological diseases.

СИРОМАШТВО И СВЕТСКА ФИНАНСИЈСКА КРИЗА - ГЛОБАЛНИ ПОГЛЕД –

Др Добросав Радовановић
Београд
Мр Никола Радовановић
Београд

***Апстракт:** Светска финансијска криза која је уздрмала државе, финансијске и монетарне институције и транснационалне корпорације, последица је пре свега изградње новог светског и економског – глобалног – поретка. Његова основна обележја су, с једне стране: да је свет све богатији, да је потрошња данас у једној деценији већа него раније у читавом веку, да се глобално богатство увећало око шест пута у последњој половини 20. века, да је профит транснационалних корпорација порастао 7 пута, да је производња хране повећана за 25% и др., а с друге: да су учинци глобалне економије распоређени веома неуједначено, да се јаз између богатих и сиромашних непрекидно повећава и да богати постају све богатији а сиромашни све сиромашнији. Сиромаштво је главно обележје времена у коме живимо. Мада се декларативно изјашњавају за решавање проблема сиромаштва, политика и деловање глобалних, финансијских и монетарних институција и транснационалних корпорација су у функцији даљег богаћења богатих. И нове одлуке групе Г20 у вези са светском финансијском кризом не указују на промену ситуације по питању сиромаштва.*

УВОД

Светска финансијска криза је била и очита и неизбежна. Она није последица хипотекарних кредита и сл. већ начина изградње глобалног

друштва. Неолиберални концепт организовања глобалног друштва, у коме победничка економија има врховни ауторитет и доминантно место у друштвеним процесима, у основи је заснован на коегзистирању две супротстављене стране; супериорне богате мањине и социјално инфериорне већине. Функционисање Међународног монетарног фонда (ММФ), Светске банке (СБ) и Светске трговинске организације (СТО), као кључних међународних финансијских институција, у којима водеће економске силе имају доминантну моћ одлучивања, јасно осликава односе моћи у светској економији. Губитак економског и политичког става држава у развоју и принципи одлучивања у ММФ, СБ и СТО, засновани на геоекономској моћи, имају за последицу да кључне параметре глобалног управљања светском економијом утврђују неформални центри моћи савременог света. Стратегија глобалне елите моћи јасно је усмерена ка јачању економских и других институција које делују изван система ОУН и које воде ка успостављању поредка који обезбеђује концентрацију глобалне моћи, што потврђује став да је суштина глобализације смештена у сфери међународне економије.

У циљу решавања или боље рећи ублажавања светске финансијске кризе лидери 19 најразвијенијих (најважнијих) држава (група Г20¹) света окупиле су се почетком априла 2009. године у Лондону и донели три декларације²; (1) Глобални план за опоравак и реформу, (2) Декларација о обезбеђивању финансијских ресурса међународним финансијским институцијама и (3) Декларацију о јачању финансијског система, чија је суштина обавезивање да се учини све што је потребно ради:

- обнове самопоуздања, раста и запослености;
- оспособљавања финансијског система за обнову функције кредитирања;
- јачања финансијске регулације у циљу поновног успостављања поверења;
- финансирања и реформисања међународних финансијских институција за решавање ове и превенцију будућих криза;
- промовисања глобалне трговине и инвестиција и одбацивања протекционизма у циљу подршке просперитету; и
- изградње ексклузивне и одрживе ревитализације.

¹ Групу Г20 чине министри финансија и гувернери централних банака 19 држава (Аргентина, Аустралија, Бразил, Канада, Кина, Француска, Немачка, Индија, Индонезија, Италија, Јапан, Мексико, Русија, Саудијска Арабија, Јужноафричка Република, Јужна Кореја, Турска, Велика Британија и САД). Двадесети члан је ЕУ. Састанцима присуствују и Директор ММФ и Председник Светске банке са још неколико својих помоћника. Група је основана 1999. године, с циљем да се на једном месту, заједно између најважнијих развијених и држава у развоју, дискутују кључна питања глобалне економије. Видети на: [www.g20.org/Public/About G20/index.jsp](http://www.g20.org/Public/About%20G20/index.jsp)

² <http://www.g20.org/>

Међународне финансијске институције

ММФ, СБ и СТО су међународне организације које пресудно дефинишу глобалну економску политику, односно оне су финансијски стубови глобализације.³

Неолиберализам, као дефинишућа парадигма глобалних процеса, представља основу деловања ММФ, СБ и СТО, чинећи од њих симбол глобалне интеграције.

Темељећи свој рад на неолибералној економској политици о доминацији тржишта и маргинализацији државе и чврстој вери да глобално благостање може да буде постигнуто либерализацијом трговине, финансијама и инвестицијама, и реструктурирањем националних економија, наведене институције усмеравају глобалне процесе да би обезбедили адекватно окружење за капитал. „Овакав приступ представљао је опште виђење уз идеју да такав приступ нема алтернативу.“⁴

СТО као међународна организација задужена је да уређује односе између држава чланица у области међународне трговине, промовише слободну трговину, утиче на смањење царина и других баријера ка стварању отвореног и слободног тржишта. Својим деловањем СТО доприноси процесу либерализације и експанзије међународне трговине путем смањења царина и субвенција, усклађивањем трговинских политика и пораста конкурентности. „До деведесетих година, многе постојеће препреке, развоју либерализма, биле су смањене или укинуте. СТО у овом облику, основана 1997. године с циљем да унапреди принципе слободне трговине, имала је чак 132 чланице, уз тридесет држава које су тражиле да јој се придруже“.

У деловању СТО, међутим, преовлађују специјални комерцијални и финансијски интереси најмоћнијих држава. Државе Запада преко СТО и друге две глобалне економске организације спроводе циљеве глобализације обезбеђујући за себе нагомилавање диспропорционално велике користи на рачун света у развоју. Такво деловање представља основу ка успостављању неједнакости у глобалном трговинском систему. Водеће силе траже од неразвијених држава отварање тржишта за робу из развијених индустријских држава, а истовремено штите своја тржишта. Како истиче Стиглиц Ц., добитник Нобелове награде за економију и некадашњи први човек СБ: „Не само да су индустријски развијеније државе избегле да отворе своја тржишта добрима из држава у развоју задржавајући своје увозне квоте за мноштво производа од текстила до шећера, истовремено инсистирајући да државе у развоју отворе своја тржишта за робу из богатијих држава; и не само да су развијеније државе

³ Мићовић Војислав, *Глобализација или Нова империја Pax Americana*, Гутенбергова галаксија, Београд, 2005, стр.77.

⁴ Baylis John & Smith Steve, *The Globalization of World Politics*, Oxford University Press, London, 2001, p.564.

наставиле да субвенционишу пољопривреду, отежавајући државама у развоју да у тој области буду конкурентне – већ су истовремено инсистирале да државе у развоју укину своје субвенције за идустијске производе”⁵. Зато глобализација у великом делу света није донела упоредиве користи. “За многе, то је изгледало ближе катастрофи без ублажавања”⁶.

Важан знак победе економског либерализма и нарочите улоге САД у том процесу “оличен је у статусу и моћи две главне међународне финансијске организације, СБ и ММФ-а. Обе организацијама седиште је у Вашингтону, престоници државе која је најгласније заговарала подршку слободном тржишту. И једна и друга су биле посвећене пропагирању тих принципа и обе су, Фонд нешто више од Банке, поседовале кључни инструмент за њихово спровођење: новац”⁷.

ММФ и СБ потичу из Другог светског рата, и резултат су међународне монетарне и финансијске конференције у Бретон Вудсу, чији је циљ био заједнички напори на финансирању и обнови Европе након разарања у Другом светском рату а и избегавање будућих економских криза. Пад Берлинског зида обезбедио је нову арену за ММФ; управљање транзицијом ка тржишној економији у бившем Совјетском Савезу и државама комунистичког блока у Европи. Оне, најмоћније светске организације у сфери капитала, поседују такву моћ да битно утичу не само на глобална економска, већ и политичка кретања у савременом свету. Њихов утицај има доминантну улогу на националне економије. ММФ и СБ својом огромном економском снагом, односно снагом удруженог финансијског капитала представљају главни генератор економских и финансијских интеграција и деловања утемељеног на глобализацији.

Њихова примарна економска функција састоји се у усмеравању и коришћењу глобалног финансијског капитала и финансирању националних и међународних пројекта, чиме утичу на структуру и смер привредних токова појединих држава и читавих региона. Капитал моћних транснационалних корпорација се посредством ММФ и СБ пласира кроз кредитирање економског развоја великог броја неразвијених држава. Кредитирање подразумева услове које примаоци морају да прихвате чиме се стварају услови за огромне профите власника капитала, при чему кориснике кредита држе у мањој или већој економској, па и политичкој зависности.

На тај начин је међународни финансијски капитал увукао у своју мрежу стотине држава у свету, правећи их економски и политички зависним, несамосталним и често без стварног суверинитета. “У 2000. години укупно осамдесет и три државе биле су, на овај или онај начин,

⁵ Стиглиц Е. Цозеф, *Противречности глобализације*, СБМ-х, Београд, 2004, стр.20.

⁶ Исто, стр.34.

⁷ Манделбаум Мајкл, *Идеје које су освојиле свет*, Филип Вишњић, Београд, 2004, стр.36.

укључене у позајмне програме ММФ, укључујући и бивше комунистичке државе Европе’⁸.

Та спрега концентрисаног финансијског капитала, међународне политичке елите и олигархије чини да ове финансијске организације буду стубови неолибералног уређења друштвених односа. Понекад моћ ових организација упућује на закључак да оне управљају светским процесима.

Данас, нико не доводи у питање да су услови и сарадња СБ и ММФ са владама и финансијским институцијама наглашено идеолошки засновани. Не само државе које траже њихову помоћ, већ и оне које траже њихов „печат сагласности“ да би под бољим условима приступиле међународном тржишту капитала, морају следити њихове рецепте, тј. рецепте који рефлектују њихове идеологије и теорије слободног тржишта. Демократске реформе су незаобилазан услов уз захтеве за реформама монетарног система и тржишне привреде. За Мићовића В. све је то ‘наравно у функцији принудног организовања појединих друштава и држава по замишљеном моделу мондијалиста и, коначно, је то усмерено на потчињавање народа и држава, присилно, а не добровољно повезивање у шире заједнице’⁹.

Организација, функционисање и деловање ових организација озбиљно оспорава њихов кредибилитет, пре свега, њихов начин доношења одлука и њихову имплементацију. Сматра се да управљање глобализацијом ове организације заснивају на принципима тајности, неравноправности, недоследности, идеолошке пристрасности, ауторитарности, строге хијерархије и доминације. То се посебно односи на начин на који делује ММФ. ‘Наравно, људи из ММФ тврде да они никада не диктирају, већ увек преговарају око услова сваког уговора о зајму са државом која се задужује. Али, то су једностранни преговори у којима је сва моћ у рукама ММФ-а, у великој мери зато што су многе државе које траже помоћ у очајној потреби за фондовима’¹⁰. Посебан аспект рада, пре свега ММФ, представља култ тајности. ‘Данас, упркос поновљеним дискусијама о отворености и транспарентности, ММФ још увек не признаје сваком грађанину базично ‘право да зна’¹¹, а одлуке у СБ су доношене због идеологије и политике а није страна и пракса искривљивања чињеничне евиденције ради уклапања у идеје оних који одлучују.

На разорност политика ових организација упозоравају многи експерти. Ипак, посебно разорна критика ових институција долази од Стиглица Џ., који не оспорава чињеницу да ове организације имају пресудну улогу у креирању свременог економског поретка, али на начин који тај процес смешта у негативан контекст. С тим у вези, Стиглиц Џ. каже: ‘Да би се

⁸ The International Monetary Fund., Annual Report 2000. Washington DC, 2000, pp.123/124, према: Манделбаум Мајкл, *Идеје које су освојиле свет*, Филип Вишњић, Београд, 2004, стр.312.

⁹ Мићовић Војислав, *Глобализација или Нова империја Pax Americana*, Гутенбергова галаксија, Београд, 2005, стр.79.

¹⁰ Стиглиц Е. Џозеф., *op. cit.*, стр.55.

¹¹ Исто, стр.64.

разумело шта је кренуло наопако, важно је да се посматрају три главне институције које управљају процесом глобализације: ММФ, СБ и СТО. Посебну улугу имају ММФ и СБ, углавном због тога што су те две институције током последње две деценије, биле у центру великих економских питања света укључујући финансијске кризе и транзицију ранијих комунистичких држава ка тржишним економијама¹².

Посебан предмет критике је ММФ. ММФ није учинио оно због чега је био основан, да обезбеди фондове за државе које се суочавају са економским опадањем, и да им помогне да успоставе стање блиско пуној запослености. Према рачуници Стиглица Џ., захваљујући политици ММФ скоро 100 држава је искусило кризе. “Што је горе, многе од политика које је ММФ заговарао и фаворизовао, а посебно превремене либерализације тржишта, допринеле су глобалној нестабилности”¹³.

Апострофирајући катастрофалне социјалне и економске последице по државе у развоју, Стиглиц Џ. истиче да су оне последица захтева политике ММФ и СБ за брзом либерализацијом привредних токова у тим државама. “Приморавати државу у развоју да се отвори за увозне производе који ће конкурисати истоврсним производима неких од домаћих индустрија опасно рањивих на конкуренцију одговарајућих индустрија других држава – може имати и социјално и економски катастрофалне последице.”¹⁴

Због тога, либерализација врло често није праћена обећаним растом, већ повећаном бедом и порастом незапослености. У многим државама грешке у поступности и брзини предузиманих мера водиле су расту незапослености и повећању сиромаштва.

Сиромаштво на почетку 21. века

Мада не постоје јединствени критеријуми и мерила за оцену сиромаштва и неједнакости између држава^{15,16} следећи показатељи послужиле су за утврђивање довољно прецизне оцене. СБ полази од висине БНП *per capita* према којем се све државе деле у четири групе: најне-развијеније, недовољно развијене, средње развијене и високо развијене. За 1999. годину постављене границе биле су, за прву групу држава БНП *per capita* до 755 US\$, за другу до 2.995 US \$, за трећу до 9.265 US \$ и за четврту преко овог износа.¹⁷ Тако су добијени подаци, Табела 1., из које

¹² Исто, стр.24.

¹³ Исто, стр.28.

¹⁴ Исто, стр.30.

¹⁵ Драшковић Веселин, *Контрасти глобализације*, Економика Београд и Факултет за поморство Котор, 2002, стр. 98.

¹⁶ WORLD BANK, *Choosing and Estimating a Poverty Line*, www.worldbank.org/WBSITE/EXTERNAL/TOPICS/EXTPOVERTY

¹⁷ Драшковић Веселин, *op. cit.*, стр. 98.

се види да око 2,5 милијарди људи живи са 1\$ дневно и додатних 2 милијарде са око 3\$ дневно.

Табела 1. *Класификација држава по степену развијености за 1999. годину*¹⁸

Држава	Број држава	БНПр.с.(млн.\$)	Број становн.	БНП р.с. (\$)
Неразвијени	66	987,6	2,41	410
Недовољ. развиј	53	2.512,5	2,09	1.200
Средње развије	38	2.810,7	0,57	4.900
Развијени	50	22.921,0	0,89	25.730
Свет	207	29.232,0	5,97	4.890

Још јаснију оцену пружа Табела 2., у којој је приказана расподела укупног светског прихода, у односу на 5 група становништва света, са распоном од најсирмашнијих до најбогатијих за период 1965-1990. година¹⁹, из које се види како је са временом удео сиромашних у светском приходу све мањи и мањи.

Економска неједнакост света и економска неједнакост између и унутар држава постаје све већа. Осим развијених држава, највећи број држава у развоју и неразвијених налази се у стагнацији или опадању. Или према другим изворима, преко 1,1 милијарду људи живи са мање од 1 \$ дневно (Табела 3.) а 2,8 милијарди са мање од 2 \$ дневно

Табела 2. *Расподела укупног светског прихода у периоду 1965-1990. година*²⁰

Становништво	Процент од укупног светског прихода			
	1965.	1970.	1980.	1990.
20% најсиромашнијих	2,3	2,2	1,7	1,4
20% из друге групе	2,9	2,8	2,2	1,8
20% из треће групе	4,2	3,9	3,5	2,1
20% из четврте групе	21,2	21,3	18,3	11,3
20% најбогатијих	69,5	70,0	75,4	83,4

¹⁸ Извор: World Development Report 2000/2001, *Attacking Poverty*, према: Драшковић Веселин, *op. cit.*, стр. 98.

¹⁹ American Journal of Sociology, V.102, No.4/1997, према: Аврамов Смиља, *Алтернативни модел светске заједнице - цивилно друштво и невладин сектор*, Нова Европа-Евро, Београд, 2005, стр.147.

²⁰ Извор: American Journal of Sociology, V.102, No.4/1997, према: Аврамов Смиља, *op. cit.*, стр.147.

Табела 3. *Кретање становништва које живи са мање од 1\$ и 2\$ дневно са прогнозом до 2015. године (у милионима)*²¹

Регион	Број људи који живи са мање од 1\$ дневно			Број људи који живи са мање од 2\$ дневно		
	1990	1999	2015	1990	1999	2015
Источна Азија и Пацифик	452	260	59	1.084	849	284
Европа и Централна Азија	7	17	4	44	91	42
Јужна Америка и Кариби	74	77	60	167	168	146
Блис. Исток и С. Африка	6	7	6	59	87	65
Јужна Азија	495	490	279	976	1.098	1.098
Подсахарска Африка	242	300	345	388	484	597
Свет	1.276	1.151	753	2.718	2.777	2.230

(другим речима 2/3 светске популације је гладно), при чему од овог броја 1,7 милијарди²² (око 44%) сиромашних живи у Г20 државама.

За само три деценије 20. века 20% најбогатијих увећало је своје богатство са 69,5% на 83,4% док се удео 20% најсиромашнијих практично преполовио, опао је са 2,3% на 1,4% (Табела 2.).

На основу изнетих показатеља може се закључити да глобализација недвосмислено утиче на продубљивање јаза између богатих и сиромашних. И даље, она утиче на раслојавање унутар самих држава, како развијених, тако и неразвијених. И док у развијеним државама то доводи до све израженијих социјалних неједнакости, у овим другим уз социјалне неједнакости, то доводи до стварања богатих елита, које задовољне својим статусом заправо омогућавају светској глобалној елити континуитет глобализације и даље богаћење. Подаци, задовољство и хвалисање тиме што је раст у државама у развоју процентуално већи од раста у развијеним државама и да овакав развој и резултат воде ка смањењу јаза између богатих и сиромашних, је чист еуфемизам. Овакав тренд у глобалној економији убрзано води ка још већем богаћењу богатих.

Стање у БиХ

Глобална финансијска криза у БиХ проузроковала је, не само значајан пад извоза и директних страних инвестиција, него и пад у приливу дознака из иностранства и недостатак финансијских извора уз повећану

²¹ Извор: WORLD BANK, Poverty Reduction and the World Bank: Progress in Operationalizing The WDR 2000/2001, str.12, TABLE 1.1.

²² WORLD BANK, Poverty in an Age of Globalization, October 2000, p.8

цену капитала. На пољу тржишта рада одразила се порастом стопе незапослености²³, јер су многе компаније пропале или извршиле оптимизацију радних места и отпустиле вишак радне снаге. Десила се и домаћа кредитна криза уз значајан пад прилива помоћи и донација. Дакле, криза у БиХ се огледа кроз повећање дефицита платног биланса, смањење улагања и нижу стопу раста.

Када је сиромаштво у питању, годину и по дана након усвајања средњерочне развојне стратегије БиХ за период 2004 – 2007, резултати истраживања су показали да је животни стандард око 19,5% становника БиХ испод опште линије сиромаштва (процењена на 2.223 КМ по становнику годишње, што је око 3 \$ по становнику дневно). Није било група које су близу или испод екстремне линије сиромаштва (процењена на 772 КМ по становнику годишње, око 1 \$ по становнику дневно).²⁴

Проценти грађана који су били испод опште линије сиромаштва били су; у урбаним подручјима 14%, у руралним подручјима око 20% и у мешовитим подручјима око 24%.

Резултати са састанка групе Г20

На састанку групе Г20 усвојене су три декларације чији је садржај јако тешко и незахвално анализирати. Постоје бројни еуфемизми, нејасноће и непрецизне формулације што отежава прецизну анализу. Али, уместо тога, могу се поставити питања: Зашто није прихваћен руски предлог за реформу међународног монетарног система (увођење нове валуте, паралелене US долару), зашто су САД прихватиле француско-немачки предлог о оштрији финансијској контроли у међународним финансијским институцијама које су произвеле кризу и свим државама, шта значи реформа ММФ и до које дубине она иде, односно да ли су САД прихватиле такву реформу која ће им одузети право вета у одлучивању у ММФ, зашто је догађај који је са помпом најављен, и од кога су сви заиста много очекивали, већ пао у заборав?

Део одлуке који се односи на обезбеђивање финансијских средстава за ММФ и Мултилатералне развојне банке²⁵-МРБ (*Multilateral Developments Banks – MDB*), гласи: Договорено је утростручавање расположивих ресурса ММФ на 750 милијарди US\$ (250 милијарди од чланова ММФ, 250 милијарди специјалних права вучења и 250 милијарди преко СБ, за комерцијално кредитирање), додатних 250 милијарди од продаје злата ММФ и 100 милијарди US\$ додатног кредитирања путем

²³ У периоду децембар 2008. - април 2009. године број незапослених се повећао са 483.000 на 493.000, е- копија, 11.05.2009.г.

²⁴ Средњерочна развојна стратегија БиХ, 2004 – 2007. ревидирани документ, Сарајево, мај 2006.г., стр.28

²⁵ Мултилатералне развојне банке чине: Група Светска банка, Афицка развојна банка, Азијска развојна банка, Европска банка за обнову и развој и Интер-америчка развојна банка.

МРБ, а ради обезбеђења горњих 250 милијарди за ММФ, што укупно чини око 1.100 милијарди US\$. Све је намењено светској глобалној економији, односно обнављању поверења у кредитирање, привредни раст и повећање запослености. Међутим имајући у виду место и улогу међународних монетарних и финансијских институција у глобалној економији, није тешко наслутити ефекте ове и одлука Г20 у целини.

Закључак

Сиромаштво је главни изазов глобалне економије, глобалног друштва и глобализације. Свет богатих претвара се у све ужу мањину и 2025. године чиниће 7-10% светске популације, а сиромашни, исте 2025. године чиниће преко 90% све млађе светске популације. Али овај свет популационог богатства истовремено је тло гигантског економског сиромаштва, брзо растућег младог и незадовољног становништва.

Отуда не чуди што све глобалне институције, Организација уједињених нација, СБ, ММФ, СТО и друге у својим глобалним циљевима међу првима имају решавање проблема сиромаштва и подизање животног стандарда на виши ниво. Другим речима могло би се рећи да решавање свих глобалних изазова лежи у решавању проблема сиромаштва. Али однос према овом проблему у суштини је више декларативан. Многи договори и акције на овом плану пропали су због генералне неспремности да се проблем решава или због недостатка финансијских средстава. А истовремено за војне издатке троши се више од три милијарде долара дневно. Колико би то и шта значило за гладне, болесне и оне који немају.

И договор и декларације групе Г20 из априла ове године не доносе ништа ново. На то указује више чињеница међу њима и она која говори о улози СБ и ММФ у решавању проблема светске финансијске кризе. Дакле и у оквиру Г20 они најачи (САД, Јапан, Кина Русија, Енглеска и Француска) су компромисом практично ублажили своје проблеме и терет кризе пренели на оне немоћне, на оне који немају, на сиромашне.

У том контексту треба посматрати и стање у БиХ. Дакле, није реално очекивати опоравак и побољшање ситуације. Успех би био ако не дође до новог повећања нивоа задужености државе, раста незапослености и пада животног стандарда.

**POVERTY AND THE WORLD FINANCIAL
CRISIS
- GLOBAL LOOK –**

**Dobrosav Radovanovic, PhD
Beograd
Nikola Radovanovic, MS
Beograd**

Summary

World financial crisis which has shaken countries, financial and monetary institutions and transnational corporations, is mainly the consequence of construction of a new world and economic – global – order. Its basic characteristics are, on one hand: that the world is becoming richer, that the consumption today in one decade is bigger than it previously was in a whole century, that global wealth has increased about six times in the last half of the 20th century, that the profit of transnational corporations has increased 7 times, that food production has increased by 25% etc., and on the other hand: it is a fact that the results of the global economy are distributed very unevenly, that the gap between rich and poor is constantly increasing and that the rich are becoming richer and the poor are becoming poorer. Poverty is the main characteristic of the times in which we live. Although we say that we support the solving of the problem of poverty, the policy and actions of global, financial and monetary institutions and transnational corporations are in the function of increasing of the richness of the rich. Also, new decisions made by the G20 group regarding the world financial crisis do not indicate a change in the situation regarding poverty.

УЗРОЦИ ДРУШТВЕНЕ КРИЗЕ И ЕКОНОМСКЕ ЗАОСТАЛОСТИ (СИРОМАШТВА) У РЕПУБЛИЦИ СРПСКОЈ И БОСНИ И ХЕРЦЕГОВИНИ

Проф. др Боро Трамошљанин
Филозофски факултет
Бања Лука

Апстракт: *Рад аутора се састоји из три дијела. У првом дијелу се поближе говори о феноменима кризе, сиромаштва (економске неразвијености). Други дио рада је посвећен разлозима кризе, сиромаштва и неразвијености Републике Српске и Босне и Херцеговине. У трећем дијелу се елаборирају мјере које би морали предузети да би се у Републици Српској и Босни и Херцеговини трансцендирали сиромаштво, економска криза и незапосленост.*

УВОД

Назив криза у етимолошком значењу потиче од грчке ријечи *krisis* која означава расправу, свађу, одлуку, просуђивање, суд, одредбу. Појам кризе прво сусрећемо у медицини из које је транспортован у домен политике, економије и друштва. Стога се данас говори о политичкој, економској и друштвеној кризи. Поменути називи су стекли фреквентну конотацију, чији убиквитет више нико не доводи у питање. У савременој социолошкој теорији проблематика друштвене кризе заузима централно мјесто. Она имплицира стање друштва у којем је поремећено његово нормално функционисање.

Поред кризе и сиромаштво је предмет интересовања социологије, с обзиром да је раширена и перманентна друштвена појава стара колико и друштво. Још су антички филозофи запазили проблем сиромаштва. Тако, на примјер, Платон у дјелу Држава, наглашава „да се свака држава састоји од двије државе - богатих и сиромашних“. По узору на свог учитеља

Платона, и Аристотел у дјелима Политика и Устав атински, примјећује да „у сваком полису имамо два полиса у оквиру којих се води борба демоса са олигархијом“. Осим Платона и Аристотела, за феномен сиромаштва су се посебно занимали социјалтописти (Т. Мор, Морели, Мабли, Сен Симон, Ш. Фурје, Р. Овен), Жан-Жак Русо и класици марксизма, Маркс, Енгелс и Лењин.

О сиромаштву и узроцима његовог постојања постоје два дијаметрално различита гледишта:

Прво персонализује констатацијом да су сиромашни кривци за свој депривирајући положај у друштву, будући да је свако одговоран за своју статусну позицију у друштву. На томе посебно инсистирају присталице „културе сиромаштва“ и „културе зависности“ које код појединаца еманирају квијетистички однос према друштву и свом подређеном положају у њему.

Друго схватање објективизира феномен сиромаштво. Оно се доводи у контекстуалну везу са друштвеним односима, јер је друштвени производ. Отуда и императивни постулат да се друштво солидарише са онима који су сиромашни.

Уобичајено је да се сиромаштво у социологији посматра у **апсолутном** и **релативном** облику. У првом случају то је дефицитарност основних животних средстава неопходних за одржавање биолошке егзистенције човјека. Апсолутна линија сиромаштва се математички израчунава узимајући у обзир трошкове за примарне потребе, у које су укључени трошкови исхране и издаци за набавку значајних непрехрамбених производа.

Према статистичком истраживању Завода за статистику Републике Српске од 2007. године, сиромашним се сматрају она домаћинства која су мјесечно имала за потрошњу мање од 202КМ по члану домаћинства. На основу тог податка се дошло до закључка да двије трећине становништва, у Републици Српској, тешко живи. Међу њима је 17% изразито сиромашних, који својим породицама не могу осигурати ни основне прехранбене и друге производе. Слична је ситуација и у Федерацији Босне и Херцеговине.

У другом, **релативном** смислу, сиромаштво се одређује неједнаким условима живота, који су иманентни појединцима и друштвеним групама посматраним у односу на оне услове живота који важе за већину становништва у оквирима једног глобалног друштвеног система. Релативно сиромаштво подразумијева диференцирани приступ појединих земаља доњој граници испод које почиње сиромаштво. Оно је детерминисано степеном развитка земаља, при чему је та граница код развијенијих земаља виша, а код неразвијених земаља је знатно нижа.

Када је ријеч о разлозима друштвене кризе и економске заосталости (сиромаштва) у Републици Српској и Босни и Херцеговини, у њих убрајамо сљедеће:

1. Историјски разлог

Овдје полазимо од круцијалне историјске чињенице да се Балкан налази испод хоризонта грађанског друштва и цивилизације неколико вјекова. Према томе цјелокупно временско раздобље проведено под доминацијом Турске империје представља огромну историјску дефицитарност која се не може трансцендирати преко ноћи. Док су земље Западне Европе градиле ново грађанско друштво још од 17. и 18. вијека, ми смо у том временском раздобљу живјели у неразвијеним феудалним односима са затвореном натуралном привредом. Цјелокупна друштвена и привредна активност била је концентрисана на нивоу феуда који су представљали свијет за себе (државе у држави) апсолутно одвојени строгим царинским баријерама и прописима обичајног права. Отуда се може слободно констатовати, да су наша друштвена неразвијеност, економско заостајање и сиромаштво наслијеђени стицајем одређених историјских околности које су нам наметнуте и на које нисмо могли да утичемо. Дакле, ту имамо један ригидни детерминизам који нас је ставио у депривирајућу позицију у односу на развијене земље запада и друге просперитетне земље Америке, Јапана, Кине, Кореје.

2. Дисфункционалност друштвених институција која еманира феномен аномије о чему говори француски социолог Емил Диркем. Аномија наступа онда када у друштву постоји безакоње, које условљава дезорганизацију друштва. Другим ријечима, настаје дезинтеграција друштва због дисфункционалности друштвених институција. Сасвим је евидентно да је феномен аномије иманенција Републике Српске и Босне и Херцеговине. У њима је дошло до бирократизације институција, која наступа онда када оне од средства постану циљ по себи. И умјесто, да имају утилитаристичку функцију у друштву, доприносећи тако његовом успјешном функционисању, оне својом деструктивном улогом више штете, него што му користе. За илустрацију можемо узети економске, здравствене, образовне, правне и културне установе. Привредне организације не предузимају оне дјелатности које би биле везане за проширивање материјалне основе рада, с циљем да се запосле нови радници, него се отпуштају и они који су до јуче били запослени, бацајући их на улицу и одузимајући им елементарно право на рад и право на радно мјесто којим се то право на рад операционализује. Здравствене установе нису више „сервис грађана“ с циљем да им се што више приближе и задовоље њихове потребе, него се постављају у отуђену силу изнад њих коју не могу контролисати. Све је то импрегнирано ароганцијом која се демонстрира према пацијентима који се третирају као пуко средство за манипулацију и исказивање бирократског волунтаризма и самовоље од стране оних који имају моћ у здравственим установама. Образовне институције показују своју дисфункционалност самим тим што не

испуњавају своје законске обавезе. Њихова темељна законска дужност је да паралелно испуњавају образовну и васпитну функцију.

Тренутно посматрано, између ових функција постоји дисонанца, јер се у први план ставља образовна функција, а васпитна је остављена (*ad acta*). То се верификује и у чињеници што национална група предмета (историја, српски језик и књижевност, социологија) у образовном систему Републике Српске не испуњавају васпитне циљеве јер су обојени екстремним позитивизмом. Наиме, цјелокупан наставни процес, у оквиру поменутих предмета, је усмјерен на пасивном меморисању чињеница и њиховој механичкој репродукцији, а недовољно се развија стваралачко и критичко мишљење и не афирмишу вриједности нације, националне државе, национализма, патриотизма, култа рада, слободе личности. И правне институције показују своју дефицитарност. Парадигматичан је случај правна држава која не испуњава оне кардиналне, формалне принципе на којима се темељи: легалитета и легитимитета државне власти, подјеле власти на законодавну извршну и судску власт, заштите права и слобода грађана, законитости у раду свих врста судова и независности судства. Зато и није никакво чудо, што правна држава у Републици Српској и Босни и Херцеговини не постоји у реалитету, већ у домену фикционализма.

Овдје је ријеч о „симуларкуму,, правне државе у Бодријаровом тумачењу тог феномена што води нашем заваравану да имамо нешто што дубока реалност демантује. Да не бисмо себе даље заваравали, крајње је вријеме да се у Републици Српској и Босни и Херцеговини правна држава опредмети на дјелу, јер се без ње не може успоставити правна организација друштва која гарантује ред и ефикасно функционисање друштвених институција у складу са законом. Није без основе нагласити да и културне институције не служе подстицању критичке свијести и самосвијести грађана, него својом тривијалношћу су у функцији свакодневице, да се забаве масе и на тај начин инкорпорирају у постојећи друштвени систем, да не би размишљале о оним алтернативама којима би се супституирао еволутивним или револуционарним путем. Из свих ових наведених примјера, у вези дисфункционалности друштвених институција, можемо закључити да оне условљавају друштвене турбуленције и кризно стање у Републици Српској и Босни и Херцеговини. Они се неће трансцендирати све док не будемо имали солидне друштвене институције, које ће својом адекватном улогом и позитивном функционалношћу обезбиједити просперитет друштва и у којем ће сви његови грађани моћи остварити своја природна и стечена права. Тиме би они били стављени у позицију да буду креатори своје егзистенције, а не креатуре у форми подаништва у односу на актуелну власт за коју су грађани, по правилу, непунољетни, односно аморфна маса са којом се манипулише.

3. Неразвијеност култа рада

Позната је чињеница да су култ рада до пароксизма развили Нијемци и Јапанци у оквиру протестанске религије и будизма. Код Нијемаца, људски рад је схваћен као позив, путем којег се човјек настоји додворити Богу да би стекао његову благодатност, и тако се, дефинитивно ослободио теолошке предестинације према којој је, појединац априори од стране Бога осуђен да оде у пакао. За Јапанце, рад није у служби задовољења наших жеља, већ је то пут којим се елиминишу наше патње изазване бројним жељама. На тој основи се једино може доћи до нирване као стања смирености, блаженства, среће, финоће, унутрашње психолошке стабилности и равнотеже. За разлику од њихове апотеозе људског рада, ми то нисмо учинили у Републици Српској. Иако смо православци, ми не поштујемо и оне Божје заповијести које су записане у календару Српске православне цркве. Но, без њиховог опредмећења на дјелу нема реда, поретка и прогреса. Сасвим је сигурно, да смо неке од њих оваплотили у пракси (Шест дана ради и сврши све послове, а седми дан је одмор Господу Богу твојему, не кради, не пожели ништа што је туђе, не убиј, не прави себи идола којем би се клањали и служили), ми бисмо се данас приближили нивоу Швајцарске или Шведске и не би се налазили у стању економске неразвијености, сиромаштва и незнања који нас прате скоро двије деценије.

4. Непромишљеној и хазардној приватизацији помоћу које су политичке и економске елите у Републици Српској и Босни и Херцеговини из својих егоистичких побуда настојале приграбити цјелокупну друштвену имовину. Стога су се определијиле за најгори модел приватизације, којег су раније примијениле земље Источне Европе у временском периоду од 1990 до 1995-те, Русија Румунија, Бугарска. У њима је процес приватизације имао за посљедицу безочну пљачку друштвених и државних предузећа. Из овога произилази закључак, да поменути елитама није одговарао далеко успјешнији модел приватизације примијењен у Словенији, Чешкој и Пољској, гдје није било отуђивања друштвене и државне имовине и њеног присвајања од стране моћних економских и политичких елита. Тако се друштво диференцирало на два пола, мањинску елиту богатих и огромну већину сиромашних, без средње класе која представља кохезиону снагу сваког друштва. Цјелокупно становништво је бачено у материјалну и духовну биједу. Велики привредни гиганти, који су запошљавали по неколико хиљада радника, су пропали. Радници су се, обесправљени, силом прилика нашли на улици. Њихова агонија траје више од једне деценије и њој се не види крај, с обзиром да процес приватизације још није завршен. Дакако да за све те аномалије, које су биле праћене стихијском неправедном и сумњивом приватизацијом, непосредну и историјску одговорност морају

да сносе институције законодавне и извршне власти у ентитетима Републици Српској и Федерацији Босне и Херцеговине. Оне су биле креатори насилне експропријације друштвених и државних предузећа од стране профитерске елите, потпомогнуте политичким елитама на власти, са којима се налазила у симбиотичком односу (Овдје постоји персонална унија ратних профитера и челника из врха политичког естаблишмента у оба ентитета у оквирима Босне и Херцеговине).

5. Персистенција етоса неодговорности

У грађанском друштву јавна власт је одговорна пред друштвом. На том плану у Републици Српској и Босни и Херцеговини нема ни симболичне одговорности. Овакав наш став се може образложити конкретним примјерима. У јапанском Парламенту је била идикативна оставка коју је дао министар саобраћаја због тога што је воз каснио неколико секунди. У британском Парламенту бројни чланови Владе и Парламента су поднијели оставке усљед скандала око наплате посланичких трошкова у тој земљи. У неким екстремним случајевима лична одговорност носиоца, државних и политичких функција, се трагично заврши суицидом (типичне примјере сусрећемо у Јапану, Кореји, Кини) гдје су поједини министри признали кривицу везану за финансијске проневијере у којима су учествовали.

Насупрот томе, у Републици Српској, ни један министар или било ко други, на водећим политичким и државним функцијама, није поднио оставку и непосредно одговарао за бројне афере (голфова, алуминијума, српских шума, поште, жељезнице, сумњивих приватизација, привредних предузећа, банака и мистериозне изградње цеста праћене финансијским малверзацијама).

Из свега, до сада реченог, произилази неоспорна чињеница да је код нас завладала општа криминализација друштва, гдје је криминалац постао друштвено пожељни тип личности, а „криминал се промовише као престижни идеал“.

6. Нихилистички однос према науци, образовању и култури

Они се у Републици Српској и Босни и Херцеговини третирају као сегмент потрошње, терет и губитак за привреду. На тој основи се настоји рационализовати традиционално гледиште да немају пресудну улогу за економски развој земље и свеопшти друштвени прогрес. То се манифестно потврђује у чињеници да се ни минимални дио националног дохотка не издваја за њихов развитак. Насупрот нашем игнорантском односу према образовању, науци и култури, у развијеним земљама запада, према њима се има апологетски однос, што се верификује и у чињеници

да се за њих издваја знатан дио националног дохотка (У том погледу, у тим земљама се проводе и одређена емпиријска истраживања, чији је циљ, да се са вриједносног аспекта, апострофира њихов значај). О томе говори еминентни социолог Мирослав Печујлић у књизи Универзитет будућности. «У својим истраживањима Е. Денисон је утврдио да је у САД 1909-1929. године национални доходак порастао по стопи од 2,80%, у чему се 42,9% приписује порасту квалитета радне снаге, образовању. У периоду 1929-1957. национални доходак је порастао по стопи од 2,90%, у чему је образовање учествовало са 60%. Истраживање фактора повећања националног дохотка, које је спроведено у САД, Великој Британији, Француској, Данској, Чилеу и Филипинима, показало је да је само један дио повећања националног производа од 20-40% резултат нових инвестиција, а да је 60-80% повећања резултат образовања. Струмлин је у својим истраживањима доказао да основно образовање омогућује раднику повећање ефекта рада и прихода за 79%, средње образовање 235%, а више образовање 320%. Трошкови образовања радника се исплате и враћају друштву већ у току 1,5 године његова рада».

Аналогно образовању, има довољно разлога да се истакне и значајна улога науке, као основне производне снаге друштва. Њена технолошка примјена у западноевропским земљама је изазвала три наунотехнолошке револуције: индустријску, електромеханичку и информатичку револуцију. Ова последња је изазвала низ посљедица: трансформацију образовања, путем којег се ефектуира научно знање; потенцирање разлика између развијених и неразвијених земаља; непосредну партиципацију људи у свим значајнијим политичким, спортским и културним манифестацијама; економско, научно и културно повезивање у планетарним размјерама и јачање процеса партиципације радника у одлучивању и управљању предузећима. Управо ова диспропорционалност између Републике Српске и Босне и Херцеговине и развијених земаља запада, према значају науке, образовања и културе, за развитак друштва и његов прогрес, нам објашњавају зашто смо ми у економском погледу неразвијени и сиромашни, а они економски развијени, просперитетни, стварајући тако објективне претпоставке за искоријењивање сиромаштва.

7. У друштвеној толеранцији мита и корупције

И једно и друго је велико друштвено зло, које има за посљедицу дисоцијацију друштвене заједнице. Према томе, криминал и корупција дезавуишу функцију правних и моралних норми, чија је интонација усмјерена да се оствари шира интеграција друштвене заједнице. До пораста криминала и корупције долази посебно у вријеме рата. За то је непосредни доказ грађански рат на географском и политичком простору друге Југославије. Из тог ратног пакла наступила је пермисија профитерства и незајажљивог богађења мимо рада и резултата рада. Дакле,

рат је имао за резултат да је већина људи изгубила компас на етичком плану, схватајући да је свакодневица на еклатантан начин поништавала да су, моралитет, племенитост, честитост и поштен рад исплативе категорије.

8. Свјетска економска криза утиче на интензитет наше кризе, јер ни једна национална економија у свијету, није изоловано острво него трпи позитиван или негативан утицај који је присутан у глобалној свјетској економији. Економска криза у планетарним размјерама је детерминисана хиперпродукцијом робе на тржишту, која се не може продати због високих трошкова производње и ниске куповне моћи становништва. То блокира производњу и изазива отпуштање радника с посла, чиме се повећава незапосленост и потенцира вишак радне снаге на тржишту за којом нема потребе. Резултат свега тога је затварање фирми и нагли пораст резервне армије радника, што се манифестно потврђује у Републици Српској и Босни и Херцеговини.

Наведени узроци друштвене кризе, економске заосталости и сиромаштва у Републици Српској и Босни и Херцеговини имплицирају и одређене мјере да би се све то трансцендирало:

а) Економска ревитализација Републике Српске и Босне и Херцеговине.

Дакле, тежиште се мора ставити на стабилизацију привреде и јачању економске основе друштва. И овдје се показује примордијалност економског детерминизма, гдје од економског богатства једне државе **б) Трансформација друштвених институција** у смислу њихове потпуне функционализације, будући да се употребна вриједност било које институције у друштву, мјери њеним доприносом успјешној организацији друштва.

в) Друштво мора начинити коперникански обрт према науци и образовању и према њима имати афирмативни однос, а не обрнуто, да се ниподаштавају на сваком кораку у складу са оним унифицираним мишљењем, да су баласт за друштво и намет за привреду.

г) Реанимација правне државе као централне правне институције. Она имплицира потребу оваплоћења низа формалних принципа на којима се темељи, јер у противном, номинално ћемо имат правну државу чија фактичка релевантност ће остати на нивоу пукe прокламације, будући да није у стању да буде регулатор друштвених односа и средство борбе против криминала и корупције, који су присутни у свим сегментима друштва.

д) Убрзати процес приватизације у Републици Српској и Босни и Херцеговини, с обзиром да ни након више од једне деценије није завршен. Промјена својинских односа тече споро, што је имало за посљедицу да моћне политичке и економске елите то искористе, узурпирајући огромно друштвено богатство (откупе предузећа по багателним цијенама). С тим

у вези се поставља питање ко има право да за себе присвоји цјелокупно друштвено богатство којег су генерације стварале, увећавале и оплемењивале за добробит свих чланова друштвене заједнице, а не за елите проткане сензуалношћу и екстремним егоцентризмом. Дакако да је насилна експропријација друштвене својине, од стране поменутих елита, највише погодила раднике који су остали без посла, обесправљени и изједначени са паријом која је презрена и одбачена од друштва.

ђ) Офанзивна социјална политика усмјерена на социјалну заштиту бораца, инвалида рата, породица погинулих бораца, старих, болесних, немоћних и обесправљених.

е) Постулирати одговорност јавне власти пред друштвом и грађанима на свим нивоима друштва почев од мјесне заједнице, општина, ентитета и државе Босне и Херцеговине.

ж) Интензивирати борбу против криминала и корупције свим могућим средствима: правним, политичким и медијским, имајући у виду чињеницу, да су медији до сада доста учинили на разобличавању криминала и корупцијонашких афера (што нажалост законски није санкционисано).

з) Дефинитивно рјешење питања избјеглица и расељених лица уз једнако кориштење све три алтернативе предвиђене Дејтонским споразумом, повратак на ранија огњишта, замјена имовине и надокнада имовине. Овим би се спријечила даљња пауперизација оних лица-избјеглица који су у рату били и највећи губитници.

и) Доношење стратегије за смањење сиромаштва у Републици Српској и Босни и Херцеговини. Када је ријеч о тој стратегији нисмо оптимисти у погледу њене фактичке реализације, из простог разлога, што код нас постоји дискрепанција између нормативног и стварног. Другим ријечима, на једној страни пројектујемо идеалне стратегије, а на другој реални живот иде мимо њих, што ће рећи да „теорија иде шумом а пракса друмом“. У том погледу присјетићемо се Марксове опаске која гласи „Боље је један практичан корак у животу него туце програма“ за које се *a priori* зна да ће остати на нивоу утопије.

Мјере које смо предложили су од егзистенцијалног значаја за Републику Српску и Босну и Херцеговину. То значи да их не бисмо смјели подцјењивати и доводити у питање. Ако се не проведу у практичном смислу, Република Српска и Босна и Херцеговина, ће доживјети понор и апокалиптичан завршетак.

**CAUSES OF SOCIAL CRISIS AND BACKWARD-
NESS ECONOMIC RETARDATION (POVERTY)
IN REPUBLIKA SRPSKA AND BOSNIA AND
HERZEGOVINA**

**Phd Boro Tramošljanin
Faculty of Philosophy
Banja Luka**

Summary

This work has been consisted of three parts. The first part has been spoken closely about phenomenon of the crises, poorness and economy undeveloped. The second part has been dedicated to causes of the crises, poorness and undeveloped of Republic of Srpska and Bosnia and Herzegovina. The third part has been elaborated measures which have to be taken in order to transcend the poorness, economical crises and unemployment in Republic of Srpska and Bosnia and Herzegovina.

Key words: *Republic of Srpska, Bosnia and Herzegovina, poorness, crises, elite, social riches, cause, responsibility, work, low, institution, corruption.*

ВРИЈЕДНОСНЕ ПРЕФЕРЕНЦИЈЕ МЛАДИХ И СИРОМАШТВО (Распетост младих)

Др Миодраг Ромић
Факултет политичких наука
Бања Лука

Апстракт: *Живот младих спада у један од најистраженијих (иако никада довољно) феномена у социологији. Испитивање феномена младих заузимало је и заузима важно мјесто, како у социолошким истраживањима, тако и у педагошким и социо-политичким. Захваћени смо темељним промјенама и још далекосежнијим, трагичним посљедицама које највише тангирају младе. Живот се одвија у тешким социо-економским условима. Обезбјеђење “есенцијалне егзистенције” постаје све теже. Ово су кризна времена. Наступило је вријеме “тријежњења”, ослобађања од многих животних заблуда. Падају традиционални системи вриједности.*

УВОД

Противријечности транзиционих процеса усложњавају положај младих. Надодају се многа питања у односу на њих: теоријска, практична, социјална, идеолошка, политичка, морална, едукативна. Шта рећи уопште о младима и младој генерацији данас? Како приступити младима? Колико од њих можемо захтијевати истовремено (не)схватајући и недовољно поштујући њихову визију живота. Шта значи неразумјети омладину, не схватити њено биће? Колика је код нас дубина сукоба генерација? Које су битне особине данашње младости? Како разрјешавати конфликт младих између тежње за самосталношћу и потребе за ослонцем? Између жеља и економских могућности?

Нека својства младих (младости)

Премда се може говоријти о противрјечном бићу младих, ипак постоје неке константе у природи "вјечне" младости, што је чини најљепшим раздобљем у човјековом животу. Љубав је стварност коју млади на, себи, својствен начин доживљавају и проживљавају. Читаво биће проткано је љубављу. Имају снажну потребу да воле и да буду вољени. Слобода је њихова темељна вриједносна преференција. У слободи долазе до изражја као аутономне особе. Морално су, надасве, осјетљиви. Погађа их социјална неправда, сиромаштво, лицимјерје старијих, безумно зло. По својој нарави млади су пуни елана и желе много тога промијенити, хоће више и боље. Желе бити сретни, афирмисани, уважавани, осмишљени, радосни. За остварење наведеног, потребна им је помоћ и они је траже тамо гдје је очекују. Имају потребу за оригиналношћу. Не желе бити укалупљени и радити по рецептима других. Хоће бити своји и стваралачки. Субјективизам младих изражен је у реалнијем дефинисању система вриједности и резултат је протеста због животне неефикасности традиционалних вриједности данас. На дјелу је генерацијски сукоб у породици, тежак економски положај, "баченост у свијет".

У "тражењу људске заједнице", млади носе у себи неизмјерно велике потенцијале добра и трагају за његовом реализацијом.

Истовремено, а разумљиво за њихову доб, код младих се ради о претежној емотивној ангажованости. Животни проблеми, непознанице, нејасноће и несигурности их тјерају да праве грешке. Жртве су и сопствених слабости, али и гријеха и манипулација од стране старијих. Често чине криве потезе у животу. Старији их зато осуђују, што њима тешко пада. Спутаност годинама (одсуство искуства, недовољно образовање, економска зависност у остварењу стремљења), простор су за могућу манипулацију младима. Новија истраживања ставова младих и њиховог вриједносног профила, показала су прагматичност, преферирање брзе зараде, сањање о одласку из земље, преферирање забаве ("уживања до миле воље"), пасивност, одсуство визије будућности, дезорјентисаност. Отуда њихова распетост између идеалног и могућег, социјалног идеализма и сиромаштва, анархизма, па и нихилизма, ведро сањарење о сутрашњици и потиштеност и равнодушност у садашњости, велика критичност и одрицање, али и јефтина задовољства (алкохол, дрога, секте и сл.).

Млади у огледалу кризе

У сталне пратеће тешкоће младости (најтеже и најопсаније људско доба, сазрјевање у тешким социо-економским условима, животне неизвјесности, стрепње и страхови), млади су данас и под директним утицајем многих негативних фактора. Позицију младих карактерише

тешка социјална ситуација и проширена стварна маргинализаија. У многим, посебно, економски неразвијеним друштвима, друштвима у транзицији, као што је наше, они се доживљавају као ‘‘демографски вишак’’, ‘‘прекобројни дио популације’’, с којим постојећи системи ‘‘не знају шта да раде’’. Чињеница је да је омладина код нас у веома тешком материјалном положају. Не полажући наду у образовање, уз недовољну бригу друштва о њима, с продуженом материјалном зависношћу од породице, без реалних изгледа за запослење, млади лако потпадају под негативне утицаје, постају предмет политичких манипулација, западају у апатију, предају се алкохолу, дроги и другим пороцима. Зато не изнећеју да у посљедње вријеме све већу пажњу на младе усмјеравају друштвене науке као што су: социологија, психологија, економија, право, па и међународни научни скупови.

Изгледа да је својевремено био у праву наш знаменити писац Добрица Ћосић када је констатовао да не схватити биће омладине, значи не схватити и не разумјети своје доба и своју епоху.

Има ли рјешења енигме?

Ово је ‘‘позив за размишљање’’. О њему су размишљали многи класици пишући о предностима и недостацима младих, те правилном суоднесу младости и старости.

Аристотел примјећује како је снага у омладини, а мудрост у старцима. Или, Сенека који тврди да у младости треба стицати, а у старости уживати. Или, како је опомињао један латински писац да, оно што се у младости не научи, то се у зрело доба не зна.

Руководећи се старом латинском мудрошћу да младост треба придобијати разумом, а не силом, на старијима је да схвате да млади нису дјеца, а млади да још увијек немају довољно животног искуства и да много тога имају научити од старијих. Дакле, ради се о суодговорности једних и других, а никако о удварашком (догматском) или игнорантском ставу. Ваља истрајно радити на корекцијама и побољшању обостраних обавеза и одговорности млађих и старијих, друштва и омладине. Друштвеном афирмацијом рада, а не криминала, људских, а не ‘‘тајкунских’’ величина као мјера вриједности, треба изграђивати морални интегритет појединца и заједнице. Младима треба приступати као личностима, поштовати их, имати у њих повјерења, али истовремено од њих тражити и на њих се ослањати. Тако се може остати на трагу најбољих цивилизацијских искустава прошлости, градити извјесна садашњост и очекивати извјеснија будућност.

Закључак

Најновија истраживања у Републици Српској показују да млади више преферирају хуманистичке и алтруистичке врједности, него индивидуалне - хедонистичко - утилитаристичке циљеве. Положај младих карактеристише проширена стварна маргинализација и веома тежак материјални положај на самој ивици сиромаштва. Република Српска још увијек располаже са значајним природним ресурсима. Постоје сви изгледи да би нас научно утемељена социолошко-економска валоризација и операционализација преосталих ресурса могла спасити од надлазећег сиромаштва и претеће колонијалне будућности.

CONTEMPORARY VALUES OF YOUTH AND POVERTY

Ph. D. Miodrag Romić
Banja Luka

Summary

The latest research in Republic of Serbska show that youth prefer humane and altruistic values to individual hedonistic-utilitarian goals. Extended real marginalization and very serious financial problems at the brink of poverty characterize social status of youth. Republic of Serbska still has considerable natural resources at its disposal. There is a great chance that a science-based sociological - economical valorisation and operationalization of the remaining resources could save us from the upcoming poverty and threatening future of colonization.

ИМОВИНСКИ КРИМИНАЛИТЕТ И СИРОМАШТВО

доц. др Љубинко Митровић
Висока школа унутрашњих послова
Бања Лука
проф. др Драган Јовашевић
Правни факултет
Ниш

Апстракт: Бројна криминолошка истраживања која су вршена не само у САД, већ и у низу европских држава у последње време показују узајамну међузависност сиромаштва, друштвене беде и криминалитета, посебно имовинског криминалитета. Наиме, што је друштвена криза дубља, што она дуже траје, то изазива бројније негативне последице по широке народне масе: губитак запослења, немогућност проналаска запослења, сиромаштво, скитничење, просјачење, проституцију, распад породица итд. Све те негативне друштвене промене које су захватиле и подручје Западног Балкана утичу на појаву, ширење, структуру и облике испољавања имовинског криминалитета. Управо у овом раду разматрају се питања везана за појам, динамику и структуру имовинског криминалитета у Републици Србији (и Републици Српској) у вези са сиромаштвом и друштвеном кризом која прати процес транзиције и глобализације.

Друштвена криза, сиромаштво и криминалитет

Бројна криминолошка истраживања која су вршена не само у САД, већ и у низу европских држава у последње време показују узајамну

¹ С. Константиновић - Вилић, В. Николић - Ристановић, М. Костић, *Криминологија*, Ниш, 2009. године, стр. 352-357;

међузависност сиромаштва, друштвене беде и криминалитета, посебно имовинског криминалитета¹. Наиме, што је друштвена криза дубља, што она дуже траје, то изазива бројније негативне последице по широке народне масе: губитак запослења, немогућност проналаска запослења, сиромаштво, скитничење, просјачење, проституцију, распад породица итд. Све те негативне друштвене промене које су захватиле и подручје Западног Балкана утичу на појаву, ширење, структуру и облике испољавања имовинског криминалитета.

При разматрању друштвених фактора (узрока) криминалитета често се апострофира утицај социолошких фактора на криминално понашање који у значајној мери партиципирају у етиологији криминалитета уопште, а посебно у етиологији имовинског криминалитета². Тако се истиче да друштвено-материјални услови живота, економске, класне и друге основне структуре и противуречности које се рађају и развијају из тих услова живота представљају основну снагу која детерминира појаву криминалне делатности уопште, а посебно имовинског криминалитета³.

Да социолошки фактори у значајној мери утичу у етиологији криминалитета посебно у условима транзиције говоре бројна схватања криминолошке теорије⁴. Наиме, у већини држава које пролазе кроз период транзиције долази до економских криза и депресија, а привреда бива до те мере разорена да се њен коначни опоравак не може ни наслутити⁵.

Такву ситуацију карактеришу апатија, неизвесност, губитак људског достојанства, незапосленост, разочарење, социјални протести који попримају карактер масовности и др. Све то у већој или мањој мери бива повезано са неизвесном економском ситуацијом за људе и њихове породице па долази до њиховог општег сиромашења.

Тако суочени са немогућношћу да обезбеде средства за егзистенцијални минимум, многи прибегавају вршењу кривичних дела и других социјално патолошких појава: скитничењу, просјачењу, проституцији, коцкању итд⁶. С обзиром да је сиромаштво у најтешњој вези са појавом, ширењем и структуром имовинских кривичних дела (кривичних дела која се врше према имовини другог физичког и правног лица), то ћемо у наставку говорити о овом облику криминалитета као последици опште друштвене кризе.

² М. Милутиновић, *Криминологија*, Београд, 1981. године, стр. 321-329;

³ Б. Петровић, Г. Мешко, *Криминологија*, Сарајево, 2004. године, стр. 147-149;

⁴ Р. Купчевић - Млађеновић, *Криминологија*, Сарајево, 1982. године, стр. 178-191;

⁵ З. Николић, *Криминологија са социјалном патологијом*, Београд, 2000. године, стр. 201-205;

⁶ М. Сингер, *Криминологија*, Загреб, 1994. године, стр. 629-634;

Појам имовинског криминалитета

Кривична дела против имовине чине једну јединствену и посебно инкриминисану групу кривичних дела у Кривичном законнику Републике Србије⁷ из 2005. године (идентично је решење и у Кривичном закону Републике Српске, Глава XXIII Кривичног закона Републике Српске носи назив – кривична дела против имовине), без обзира на врсту имовине која се њима напада, начине на које се то чини и без обзира на врсту последица које настају њиховим извршењем. У теорији кривичног права⁸ ова кривична дела најчешће се дефинишу као имовинска кривична дела, мада се за њихово означавање срећу и називи као што су нпр. кривична дела против својине или кривична дела против добра. Но, апстрахујући извесну термилошку различитост у дефинисању појма поменуте групе кривичних дела, може се закључити да је објекат њихове заштите имовина⁹.

Имовина је вредност коју поседује неко правно или физичко лице, то је скуп права тј. прихода и добара која неком субјекту припадају. Поседовање имовине је законом заштићено, а њено противправно присвајање или оштећење сматра се деликтом криминалитета¹⁰. Према М. Ведришу¹¹ имовина је скуп добара која припадају одређеном лицу, као и скуп субјективних имовинских права представљених једним носиоцем. Према Р. Ковачевић - Куштримовић имовину чини скуп права и обавеза које припадају правном субјекту, физичком или правном лицу. Имовинска права само она грађанска субјективна права која се могу новчано изразити, као што су права која настају поводом ствари, новца као посебне врсте ствари, ауторских дела, проналазака и људских радњи.

Стварање правног скупа или целине каква је имовина омогућава природа објеката поводом којих настају имовинска права, односно припадање једном субјекту као њиховом имаоцу или титулару. Имовина као скуп права (*universum ius*) настаје директном активношћу личности, нарочито њеним радом. Појединац или група људи постају имаоци имовине помоћу својства правног субјекта, односно пословне способности¹². Појам имовине је теоријски обрађиван и од стране француских аутора *Obri u Roa*. Њихово учење се упркос критикама сматра класичним. По њима имовину чине сва права једног лица, како стечена, тако и будућа која ће се стећи. Она представљају активну имовину док пасиву чине обавезе или дугови. За све обавезе имаоца имовине одговара целокупна имовина. Пошто су имовинска права једнородна, повериоци се могу намирити из било којег имовинског права, каже се да је целокупна имовина дужника отворена за повериоце, односно да служи као општа zaloга¹³.

⁷ “Службени гласник Републике Србије”, број 85/05. Више: Д. Јовашевић, *Кривични законик Републике Србије са уводним коментаром*, Београд, 2007. године;⁸ М. Јовић, *Принуда код имовинских кривичних дела*, Ниш, 1988. године, стр. 85;

⁹ Б. Гламочија, *Имовински криминалитет у теорији и пракси*, Београд, 2008. године, стр. 11-17;

¹⁰ М. Бошковић, *Криминолошки лексикон*, Нови Сад, 1999. године, стр. 111;

¹¹ М. Ведриш, *Основе имовинског права*, Загреб, 1976. године, стр. 66;

¹² Р. Ковачевић - Куштримовић, *Грађанско право - општи део*, Ниш, 1997. године, стр. 125;

¹³ Aubry et Rau, *Cours de droit civil francais*, Paris, 1917. године, стр. 333;

Поред кривично правног дефинисања, ова група кривичних дела може се појмовно одредити и са криминолошко - криминалистичког аспекта. Тако се за ову врсту кривичних дела у криминолошкој и криминалистичкој литератури среће назив имовински криминалитет који представља део општег, односно класичног криминалитета. Ова врста криминалитета у заједници са политичким и привредним криминалитетом представља друштвено негативну појаву коју карактеришу сложеност, хетерогеност, флуидност па самим тим и прилагодљивост друштвеним кретањима и променама¹⁴. Имовински деликти су кривична дела којима се угрожавају имовинска права грађана и других правних субјеката. То су најчешћа кривична дела и истовремено деликти у којима је остварен најшири облик професионализације. У имовинске деликте спадају све врсте крађа туђе покретне имовине, те незаконито присвајање или оштећење туђе покретне или непокретне имовине.¹⁵

Као групни заштитни објекат код имовинских кривичних дела појављује се имовина у ужем смислу (нпр. материјална добра у виду разних предмета, односно покретне ствари), а затим и имовинска права и интереси, односно имовина у ширем смислу. У кривичноправној теорији постоји скоро апсолутна сагласност у мишљењима да је код већине кривичних дела из ове групе објекат напада покретна ствар, а да је код мањег броја у питању имовина у ширем смислу. У теорији с правом постоји једно прихватљиво схватање по коме је конкретна покретна ствар објекат напада само код прикривања архивске грађе¹⁶.

Логички произилази да и сама покретна ствар као објекат напада имовинских кривичних дела може бити двојака, и то општа или универзална покретна ствар која се јавља као објекат напада код већине кривичних дела против имовине или конкретна покретна ствар која се појављује као објекат напада само код појединих кривичних дела¹⁷.

Код имовинских кривичних дела радња извршења може бити различита. У нашој кривичноправној теорији и законодавству најчешће се спомињу радње одузимања, присвајања, обмањивања и принуђивања. Сам карактер радње извршења уједно говори и о начину на који се ова дела извршавају. Тако постоје кривична дела која се могу извршити употребом силе или претње, односно код којих се одузимање туђе покретне ствари односно имовине врши на принудни начин (нпр. неки облици тешке крађе, разбојничка крађа и разбојништво).

Имовински криминалитет данас посебно карактеришу:

- 1) масовност и стална тенденција апсолутног и релативног пораста. Овај проценат код нас је годинама с осцилацијама и извесним стагнацијама и износи око 10% годишње,

¹⁴ М. Јовић, *Принуда код имовинских кривичних дела*, *op. cit.*, стр. 85;

¹⁵ М. Бошковић, *Криминолошки лексикон*, *op. cit.*, стр. 111;

¹⁶ Љ. Јовановић, *Кривично право, Посебни део*, Ниш, 1983. године, стр. 398;

¹⁷ М. Јовић, *Принуда код имовинских кривичних дела*, *op. cit.*, стр. 92;

- 2) манифестованост - уочљивост кривичних дела и анонимност учинилаца,
- 3) поврат или рецидивизам,
- 4) професионализација све већег броја криминалаца,
- 5) специјализација у начину извршења и верзирање за једну врсту кривичних дела,
- 6) мобилност - велика маневарска покретљивост и коришћење разних врста превозних средстава,
- 7) интернационализација - повезаност са извршиоцима истородних кривичних дела из других држава, посебно код тежих и сложенијих имовинских кривичних дела попут извршења тешких случајева разбојништава, крађа, нарочито скупочених моторних возила, превара, изнуда, уцена, уништења или прикривања архивске грађе, прикривања културних добара и слично,
- 8) организованост - организација учинилаца кривичних дела у организацијске облике група или банди што је у нашем законодавству као и у већини иностраних законодавстава предвиђено као квалификовани и отежавајући облик извршења кривичног дела и
- 9) динамичност и прилагодљивост друштвеним условима.

Заштита имовине је предвиђена прописима међународног и домаћег права. Тако члан 1. Првог протокола уз Европску конвенцију о људским правима гарантује право на имовину. Он предвиђа да свако физичко или правно лице има право на неометано уживање своје имовине. Нико не може бити лишен своје имовине, осим у јавном интересу и под условима предвиђеним законом и општим начелима међународног права. Претходна одредба, међутим ни на који начин не утиче на право државе да примењује законе које сматра потребним да би регулисала коришћење имовине у складу са општим интересима или да би обезбедила наплату пореза или других дажбина или казни¹⁸.

Европска конвенција није једини међународни инструмент о људским правима којим се признаје право на имовину. Универзална декларација о људским правима¹⁹ коју је усвојила Генерална скупштина УН 14. децембра 1948. године такође предвиђа нпр. да: 1. свако има право да сам поседује имовину, а исто тако да је поседује у заједници с другима и 2. да нико не сме бити самовољно лишен своје имовине.

С друге стране, Уставна повеља Државне заједнице Србије и Црне Горе²⁰, као највиши акт бивше државе, својим одредбама није регулисала на непосредан начин питање права на имовину. Заштита овог и других људских права била је у надлежности држава чланица. Али Повеља је у

¹⁸ М. Carss - Frisk, *Pravo na imovinu - vodič za primenu člana 1 Protokola br. 1 Evropske konvencije o ljudskim pravima*, Savet Evrope, Beograd, 2004. године, стр. 7;

¹⁹ С. de Rover, *Служити и штитити - о људским правима и хуманитарном праву за полицију и снаге безбедности*, Женева, 1998. године, стр. 70;

²⁰ "Службени лист Србије и Црне Горе", број 1/03;

одељку под насловом “Људска права и основне слободе“ дефинисала у члану 23 право на имовину као једно од основних људских права. Јемчило се право својине и право наслеђивања. Надаље, коришћење имовине се могло ограничити законом, у складу са општим интересом. Нико се није могао лишити својине осим у јавном интересу утврђеном на основу закона, уз надокнаду која није могла бити нижа од тржишне, или како би се обезбедила наплата пореза и других дажбина и казни. Према Повељи постојала је обавеза држава чланица да заштиту свих, па и права на имовину непосредно уреде, обезбеде и штите уставима, законима и политиком државе чланице (члан 2. став 3. Повеље). Предмет права својине дефинисан је чланом 9. Закона о основима својинско правних односа који је према члану 64. Уставне повеље био важећи за обе државе чланице до доношења нових прописа. Према овом Закону, физичка и правна лица могла су имати право својине на стамбеним зградама, становима, пословним зградама, пословним просторијама, пољопривредном земљишту и другим непокретностима, осим на природним богатствима која су у државној својини. Физичка и правна лица могла су имати право својине и на појединим добрима у општој употреби и на градском грађевинском земљишту у складу са законом, као и на шумама и шумском земљишту у границама утврђеним законом.

Уставом Републике Србије²¹ из 2006. године у члану 58. предвиђено је право на имовину (слично је и са Уставом Републике Српске). Јемчи се мирно уживање својине и других имовинских права стечених на основу закона. Право својине може бити одузето или ограничено само у јавном интересу утврђеном на основу закона, уз накнаду која не може бити нижа од тржишне. Законом се може ограничити начин коришћења имовине. Одузимање или ограничење имовине ради наплате пореза и других дажбина или казни дозвољено је само у складу са законом.

Карактеристике кривичних дела против имовине

Кривична дела против имовине²² која су у систему кривичног права Републике Србије предвиђена у глави двадесет првој Кривичног законика Републике Србије²³ из 2005. године представљају стара, класична кривична дела²⁴ иманентна људској заједници од најстаријих времена преласка натуралне на робно новчану привреду. Настала паралелно са појавом својине на предметима, ова кривична дела су неумитни пратилац историјског развоја људске цивилизације све до данашњих дана. Ова се кривична дела често у теорији називају имовински или економски

²¹ “Службени гласник Републике Србије”, број 98/06;

²² Г. Мршић, *Казнена дјела против имовине*, Хрватска правна ревија, Загреб, број 7-8/2006. године, стр. 132-142;

²³ В. Ђурђић, Д. Јовашевић, *Кривично право*, Посебни део, Београд, 2006. године, стр. 113-135;

²⁴ И. Јарамаз - Рескушић, *Крађа у римском праву*, Зборник Правног факултета у Загребу, Загреб, број 2/2007. године, стр. 313-352;

;

криминалитет. Она представљају класична кривична дела која се најчешће сврставају у дела општег криминалитета²⁵.

Објекат заштите²⁶ код ових кривичних дела јесте имовина или пак право на имовину као једно од основних, природних, универзалних људских права. Имовина представља скуп, односно збир имовинских права и интереса. Овим се кривичним делима штити имовина која се састоји од ствари (предмета) или имовинских добара, имовинских права и имовинских интереса везаних за ствари које припадају одређеном физичком или правном лицу. Имовина подразумева својину неког лица, односно присвајање ствари и вредности у којима и преко којих се оне изражавају.

Имовина се може јавити у облику покретне или непокретне ствари, односно других имовинских права и интереса који се по правилу могу вредносно изразити (у новцу)²⁷. Имовина чини економски основ постојања егзистенције и развоја сваког човека, групе људи, односно друштва у целини. Она служи за задовољење општих, заједничких и појединачних потреба. Због посебног значаја који имовина има за човека и друштвену заједницу, од најстаријих времена у структури кривичних дела јављају се и ова кривична дела. Стога и ова дела спадају у општи или класични криминалитет²⁸.

Кривичноправна заштита имовине²⁹ се не остварује само овим кривичним делима, већ и низом других кривичних дела као што су дела против привреде, службене дужности, опште безбедности људи и имовине, безбедности јавног саобраћаја итд³⁰. Но, код ових кривичних дела имовина је једини или основни објекат заштите, док се код других кривичних дела имовина штити уз неки други објекат, добро или вредност која има примаран, претежни или превалентан значај.

Имовина³¹ као заштитни објекат се код највећег броја кривичних дела јавља у виду покретне ствари. Код других дела, поред покретне имовине, као објекат заштите може се јавити и непокретна имовина. Код малог броја дела из ове главе као објекат заштите се јављају имовинска права, односно имовински интереси. Но, код неких кривичних дела као објекат напада се јавља конкретна покретна ствар: туђе моторно возило.

Оно што карактерише ова кривична дела јесте врста последице³².

²⁵ З. Дујмовић, *Имовински криминалитет у Републици Хрватској*, Хрватски љетопис за казнено право и праксу, Загреб, број 2/1996. године, стр. 415-428;

²⁶ М. Чубински, *Научни и практични коментар Кривичног законика Краљевине Југославије*, Београд, 1934. године, стр. 547 и даље ²⁷ Б. Краус, *Кривична дјела против друштвене и приватне имовине*, Приручник, Загреб, број 6/1957. године, стр. 562-568;

²⁸ М. Бајер, *Упоредна итудија о неким врстама имовинског криминалитета у Југославији, Аустрији и Пољској*, Љубљана, 1972. године, стр. 89-103;

²⁹ О. Жицо, *Кривична дела против друштвене и приватне имовине*, Југословенска ревија за криминологију и кривично право, Београд, број 4/1975. године, стр. 649-655;

³⁰ С. Гривцов, *Казнена политика за кривична дела против привреде, друштвене имовине и службене дужности*, Југословенска ревија за криминологију и кривично право, Београд, број 2/1970. године, стр. 369-381;

³¹ С. Франк, *Појам имовине у казненом праву*, Годишњак Правног факултета у Загребу, Загреб, 1939/1940. године, стр. 61-79;

³² Б. Чејовић, *Кривично право у судској пракси*, Књига друга, Посебни део, Београд, 1985. године, стр. 706-719;

Најчешће се последица јавља у виду повреде. Она наступа на имовини другог физичког или правног лица и то у облику проузроковања штете. Најчешће је та штета имовинског карактера па се огледа у смањењу постојеће имовине или у спречавању њеног увећања. За постојање ових дела од значаја је и чињеница да се та имовинска штета може вредносно, односно новчано изразити. Висина штете се утврђује према тржишним условима у време предузимања радње извршења³³. Та висина причињене штете услед предузете радње извршења кривичног дела може да представља основ за инкриминацију (објективни услов кажњавања) или пак да представља квалификаторну или привилегујућу околност³⁴.

Основни мотив³⁵ извршења већег броја ових кривичних дела јесте постојање на страни учиниоца у време предузимања радње извршења намере прибављања противправне имовинске користи³⁶ (*animus lucri faciendi*) за себе или неког другог или пак намере да се проузрокује штета другом лицу или пак побуде у виду користољубља³⁷. То значи да се као покретач учиниоца на предузимање радње извршења јавља одређена намера или побуда што значи да је дело свршено независно од чињенице да ли су таква намера или побуда у конкретном случају и остварене³⁸.

Постојање намере или побуде³⁹ на страни учиниоца дела квалификује и облик кривице тако да се ова дела врше само са директним умишљајем. Намера прибављања противправне имовинске користи⁴⁰ може бити праћена користољубљем које одражава похлепу, пожуду, тежњу за прекомерним, непотребним богаћењем или увећањем имовине. Постојање користољубља⁴¹ као субјективног елемента на страни учиниоца дела омогућава суду да учиниоцу овог дела: 1) изрекне кумулативно новчану казну уз казну затвора и 2) да при изрицању новчане казне ову одмери у границама до знатно вишег општег максимума – до 10.000.000 динара⁴².

За имовинска кривична дела⁴³ поред, у закону прописане казне затвора, често се од стране судских већа изричу и друге врсте кривичних санкција. У првом реду ту долазе у обзир следеће кривичноправне мере као што су: а) новчана казна из чл. 48-51. КЗ – што је логично јер се применом ове казне делује дестимулативно на учиниоце имовинских кривичних дела, б)

³³ Н. Мрвић - Петровић, *Неки проблеми остваривања накнаде штете у кривичном поступку*, Избор судске праксе, Београд, број 4/2000. године, стр. 18-21;

³⁴ група аутора, *Коментар Кривичног закона Републике Србије*, Београд, 1995. године, стр. 583-602;

³⁵ М. Чубински, *Улога мотива у сфери кривичног правосуђа*, Полиција, Београд, број 15-18/1927. године, стр. 613-624; В. Воук, *О мотивима кривичног дјела*, *Одвјетник*, Загреб, број 1-3/1965. године, стр. 42-49;

³⁶ М. Радовановић, *Нека питања о појму користи у кривичном праву*, *Анали Правног факултета у Београду*, Београд, број 3/1956. године, стр. 335-341;

³⁷ З. Симић, *Одређивање користољубља у кривичном праву*, *Анали Правног факултета у Београду*, Београд, број 3-4/1968. године, стр. 447-452;

³⁸ А. Царић, *Мотиви казнива дејања*, *Ревнија*, Љубљана, број 1/1973. године, стр. 39-48;

³⁹ С. Суботић, *Мотив и његово значење у кривичном праву*, Нови Сад, 1938. године, стр. 113-127;

⁴⁰ Т. Липаковски, *Намера стицања противправне имовинске користи као кривичноправна категорија*, *Билтен ЈНА*, Београд, број 6/1963. године, стр. 8-15;

⁴¹ Д. Атанацковић, *Да ли је кривично дело учињено из користољубља ако је њиме прибављена корист за другога*, *Анали Правног факултета у Београду*, Београд, број 3-4/1966. године, стр. 415-415;

⁴² Д. Јовашевић, *Кривично право, Општи део*, Београд, 2006. године, стр. 314-317;

⁴³ Д. Јовашевић, *Лексикон кривичног права*, Београд, 2006. године, стр. 419-421;

одузимање предмета – мера безбедности⁴⁴ из члана 87. КЗ и в) одузимање имовинске користи⁴⁵ – као посебна мера из чл. 91-92. КЗ. Као извршилац имовинских кривичних дела може се јавити свако лице, дакле лице без икаквих посебних личних својстава или околности. Штавише, најчешће се у структури извршених кривичних дела ове врсте на страни извршиоца или саучесника јављају малолетна лица⁴⁶. Према судским статистикама код ових кривичних дела је велики проценат поврата. Дакле, у извршењу кривичних дела против имовине често учествују повратници у било ком свосјтву (као извршиоци, саизвршиоци, подстрекачи, помагачи, организатори или чланови криминалних група).

За кривична дела против имовине кривично гоњење⁴⁷ се, у правилу предузима по службеној дужности осим за следећа дела: крађа, тешка крађа, превара, неовлашћено коришћење туђег возила, злоупотреба поверења и прикривање за која се гоњење предузима по приватној тужби ако су учињена према брачном другу, лицу са којим учинилац живи у трајној ванбрачној заједници, сроднику по крви у правој линији, брату, сестри, усвојоцу, усвојенику или другим лицима са којима учинилац живи у заједничком домаћинству (тзв. породична имовинска кривична дела).

По предлогу се гоњење предузима за следећа кривична дела: утаја и зеленаштво, док се гоњење за дела која су учињена на штету имовине грађана предузима по приватној тужби у следећим случајевима: ситне крађе, утаје, преваре, одузимање туђе ствари, уништење и оштећење туђе ствари, противправно заузимање земљишта, противправно уселење и оштећење туђих права.

Структура кривичних дела против имовине

Систематизовање и структура кривичних дела уопште, па према томе и кривичних дела против имовине најчешће се врши према ближем објекату заштите у одређене целине, односно главе. Тако су у Кривичном законнику Републике Србије сва кривична дела класификована према групном заштитном објекату и представљају више или мање хомогену

⁴⁴ Ђ. Марјановић, *О карактеру мере безбедности одузимања предмета*, Гласник АК Војводине, Нови Сад, број 6/1973. године, стр. 12-19; Б. Бркић, *Одузимање предмета и имовинске користи у казненом поступку*, Хрватска правна ревија, Загреб, број 12/2001. године, стр. 126-129;⁴⁵ Ј. Бољанча, *Одузимање имовинске користи*, Наша законитост, Загреб, број 7-8/1960. године, стр. 373-386; В. Кнежевић, *Одузимање имовинске користи*, Гласник АК Војводине, Нови Сад, број 1-2/1973. године, стр. 42-49; В. Шимовић, *Модалитети праћења остваривања имовинске користи казним дјелом у претходном поступку*, Полиција и сигурност, Загреб, број 3-4/1999. године, стр. 332-346; З. Калеб, *Ново уређење института одузимања имовинске користи према новели Казненог закона с освртом на досадашњу судску праксу*, Хрватски љетопис за казнено право и праксу, Загреб, број 2/2003. године, стр. 449-477; М. Давидовић, *Оштећени у остваривању имовинскоправног захтева у кривичном поступку*, Избор судске праксе, Београд, број 4/2005. године, стр. 20-26; Ц. Ивичевић - Карас, *Казненоправно одузимање незаконито стечене имовинске користи*, Хрватски љетопис за казнено право и праксу, Загреб, број 2/2007. године, стр. 673-694;

⁴⁶ Мишкај - Тодоровић, К. Буторац, *Неке специфичности имовинског криминалитета малолетника у Републици Хрватској*, Полиција и сигурност, Загреб, број 1-2/1993. године, стр. 17-33;

⁴⁷ Ј. Керн, *Јавнотужилачка политика кривичног прогона за имовинске деликте у Хрватској*, Наша законитост, Загреб, број 4/1991. године, стр. 428-440;

групу кривичних дела са истим заштитним објекатом као што су на пример кривична дела против живота и тела, кривична дела против слободе и права човека и грађанина, кривична дела против права по основу рада, кривична дела против части и угледа, кривична дела против имовине, кривична дела против брака и породице, кривична дела против привреде, кривична дела против службене дужности итд.⁴⁸

Постоје и таква кривична дела која би се истовремено могла сврстати у две групе, с обзиром да су истовремено уперена против два групна заштитна објеката. Законодавац је таква кривична дела предвидео у оној глави кривичних дела чији објекат напада је важнији и претежнији. Тако нпр. кривична дела разбојништва и разбојничке крађе иако у себи имају елементе и имовинског кривичног дела и елементе кривичног дела против живота и тела сврстана су у имовинска кривична дела управо из горе наведеног разлога јер је првенствени објекат напада извршиоца ових кривичних дела туђа покретна ствар, односно туђа имовина.

У Кривичном законнику Републике Србије кривична дела против имовине предвиђена су у XXI глави. У имовинска кривична дела спадају следећа кривична дела: крађа, тешка крађа, разбојничка крађа, разбојништво, утаја, превара, неосновано добијање и коришћење кредита и друге погодности, ситно дело крађе утаје или преваре, одузимање туђе ствари, уништење и оштећење туђе ствари, неовлашћено коришћење туђег возила, изнуда, уцена, злоупотреба поверења, зеленаштво, противправно заузимање земљишта, противправно уселење, оштећење туђих права и прикривање.⁴⁹

У кривичноправној теорији, као и у криминалистичкој пракси у зависности од врсте критеријума имамо више различитих класификација (подела) имовинских кривичних дела тако да имовинска кривична дела можемо да делимо:

- 1) према начину извршења,
- 2) према објекату напада и
- 3) по начину на који се гоне извршиоци имовинских кривичних дела (по службеној дужности или по приватној тужби) итд.

Према начину извршења кривичних дела, имовинска кривична дела се деле на:

⁴⁸ И у Кривичном закону Републике Српске сва кривична дела су класификована према групном заштитном објекату те тако имамо кривична дела против живота и тела, кривична дела против слобода и права грађана, кривична дела против права из радних односа и социјалног осигурања, кривична дела против здравља људи, кривична дела против имовине, кривична дела против брака и породице, кривична дела против привреде и платног промета, кривична дела против службене дужности, кривична дела против правосуђа, кривична дела против јавног реда и мира итд.

⁴⁹ У Кривичном закону Републике Српске прописана су следећа кривична дела против имовине, и то: крађа, тешка крађа, разбојништво, разбојничка крађа, утаја, одузимање туђе ствари, одузимање моторног возила, неовлашћено улажење у заштићену компјутерску базу података, превара, осигураничка превара, организовање недозвољених игара на срећу, изнуда, уцена, злоупотреба поверења, зеленаштво, прикривање, противзаконито уселење, противправно заузимање земљишта, оштећење туђе ствари, паљевина, оштећење туђих права, оштећење стамбених и пословних зграда и просторија, присвајање, уништење или оштећење споменика културе, заштићених објеката природе или других предмета који су од посебног културног или историјског значаја и изношење у иностранство предмета који су од посебног културног или историјског значаја или природних реткости.

- а) кривична дела која се врше насилно (нпр. разбојништво) и
- б) кривична дела која се врше обманом (нпр. превара),
односно на:
 - а) кривична дела одузимања (нпр. крађа, одузимање туђе ствари),
 - б) кривична дела присвајања (нпр. утаја),
 - в) кривична дела која се врше употребом силе или претње (нпр. разбојништво),
 - г) кривична дела која се врше обмањивањем или коришћењем, односно злоупотребом неке околности (нпр. превара),
 - д) кривична дела код којих штетно располагање са имовином предузима сам оштећени, односно жртва (нпр. превара, изнуда, уцена) и
 - е) кривична дела којима се не иде на присвајање ствари, већ на њено оштећење или уништење (нпр. оштећење туђих права).

Према објекату напада, имовинска кривична дела се деле на:

- а) кривична дела уперена против покретне имовине, односно својине и
- б) кривична дела уперена против непокретне имовине, односно имовине уопште и имовинских права и интереса.

Ипак у теорији је најзаступљенија подела имовинских кривичних дела на:

- а) кривична дела против покретне ствари (имовине) и
- б) кривична дела против имовине, имовинских права и интереса.

На крају да би слика имовинског криминалитета била јаснија, не треба занемарити потпуно оправдану процену да имовински криминалитет у својој манифестованости чини само једну четвртину укупног броја имовинских кривичних деликата и да је то врх санте леда јер преостале три четвртине нису видљиве (односно нису пријављене или нису откривене) и чине тамну бројку криминалитета. Из ових разлога и ефикасност откривања увек би требало делити са четири, а резултат тога је и реална шанса да учинилац имовинских деликата (гледано уопште) буде откривен је један од пет случајева.⁵⁰

Обим и динамика кривичних дела против имовине

У готово свим земљама света имовински криминалитет, пре свега разни облици крађе представљају свакодневну појаву те се често говори да је у питању масовни криминалитет.⁵¹

Имовинска кривична дела доминирају у укупном криминалитету, како у нашој земљи тако и у свету. У бившој СР Југославији од укупног броја осуђених лица у току 1994. године 24,4% осуђено је за кривична дела против приватне и друштвене имовине. Такође анкета о виктимизацији која је 1996. године спроведена у Београду као део међународног истраживања жртава криминалитета - *International (Crime) Victim Survey*

⁵⁰ В. Ковачевић, *Методика истраживања имовинских деликата*, Нови Сад, 2003. године, стр. 26;

⁵¹ Keiser G., *Kriminologie*, C. F. Myller, Wahlfachbucher 1982. године, стр. 366;

показала је да је у периоду од 1991-1996. године највише лица из узорка од 1094 испитаника било жртва неког имовинског кривичног дела, 30,4% испитаника изјавило је да су били жртве крађе предмета из аутомобила, док је њих 19,8% било виктимизирано оштећењем аутомобила⁵². Крађа аутомобила је била релативно ретка и њу је пријавило свега 5,6% испитаника. Висок проценат испитаника били су и жртве крађе 26,1%. Такође жртве крађе су чешће биле жене (66,8%) него мушкарци (33,2%). Значајних 16% испитаника изјавило је да су били жртве провалне крађе, односно да је провална крађа била покушана у њиховом стану. Разбојништво је пријављено од стране 4,3% испитаника. Оно је било далеко чешће пријављивано од стране мушкараца него од стране жена.⁵³

Из података Републичког завода за статистику Републике Србије⁵⁴ видљиво је да је у периоду од 1994 до 2003. године евидентиран далеко највећи број извршених кривичних дела из области имовинског криминалитета, како кривичних дела против друштвене имовине, тако и оних кривичних дела против приватне имовине.

Из предњег табеларног прегледа јасно се види да је евидентиран

	1994	1995	1996	1997	1998	1999	2000	2001	2002	2003
кривична дела против друштв. имовине	18.403 19,75%	14.501 19,89%	13.007 18,91%	11.510 17,89%	10.411 17,06%	8.110 16,53%	8.114 16,59%	10.486 18,35%	10.069 15,70%	7.372 13,72%
кривична дела против приватне имовине	74.748 80,25%	58.391 80,11%	55.765 81,09%	52.825 82,11%	50.611 82,94%	40.960 83,47%	40.788 83,41%	46.666 81,65%	54.058 84,30%	46.332 86,28%
укупно	93.151	72.892	68.772	64.335	61.002	49.070	48.902	57.134	64.127	53.704

велики број кривичних дела на подручју Републике Србије извршених против приватне имовине, и то око 82,95%. Највише кривичних дела против приватне имовине извршено је 2003. године и то 86,28%, а најмање 1995. године 80,11%. При томе, јасно се намеће закључак да је знатно и вишеструко већи број имовинских кривичних дела извршених против приватне имовине, него кривичних дела извршених против друштвене имовине. Највећи број кривичних дела против имовине извршен је 1994. године и то 93.151, а најмањи 2000. године када је регистровано 48.902 кривична дела против имовине.

Са економским развојем друштва стопа имовинских кривичних дела углавном расте брже него стопа насилних кривичних дела тако да је и за већину развијених западних земаља карактеристичан имовински криминалитет као најраспрострањенији. У Канади је на пример стопа тешких

⁵² С. Алексић, *Крађа у теорији и пракси*, Ниш, 2008. године, стр. 56-78;

⁵³ С. Константиновић - Вилић, В. Николић - Ристановић, *Криминологија*, Ниш, 2003. године, стр. 154;

⁵⁴ Републички завод за статистику, Билтен број 443 из 2006. године, стр. 13 -14;

крађа учетворостручена у периоду 1961 – 1982. године. Између 1963 и 1980. године у Француској је број провалних крађа порастао за 417%, а број других оружаних крађа за 672%. У Великој Британији је током 1990 и 1991. године највише порасла стопа извршених крађа, посебно крађа аутомобила, док је 1992. године пријављено 2 милиона више крађа него 1969. године.⁵⁵

У Немачкој су 1990. године имовинска кривична дела чинила чак 80% укупног пријављеног криминалитета, а у Аустрији 77,4%.⁵⁶

Слична ситуација постоји и у већини других земаља запада. Према расположивим подацима крађе аутомобила, провалне крађе и преваре су у највећој мери концентрисане у индустријализованим земљама. То би се могло објаснити највећом концентрацијом материјалних добара (посебно аутомобила) у богатим земљама. То значи да имовински криминалитет није толико последица стања аномије у друштву, колико је последица већег броја прилика за његово вршење у развијеним земљама.

Подаци добијени међународним истраживањем виктимизације поткрепљују овакву тврдњу с обзиром да указују на то да број крађа аутомобила одређене марке расте са бројем власника те марке аутомобила као и са популарношћу коју та марка аутомобила има у друштву.⁵⁷

У прилог овоме иду и подаци према којима се највише краду аутомобили, односно из аутомобила и из робних кућа. Посебно пада у очи велики број крађа ауто радија, чиме је на пример у СР Немачкој 1990. године причињена штета од 450 милиона ДМ. Слична ситуација постоји и у САД, где се више од једне петине свих крађа регистрованих у 1990. години односило не неки део моторног возила. Следе крађе мотороних возила (15%), крађе из зграде (14%) и крађе по продавницама (16%). Истовремено у већини земаља имовински криминалитет показује не само општу тенденцију раста већ и значајну тенденцију пораста тешких крађа и других тешких имовинских кривичних дела попут разбојништва.

И расположиви статистички подаци о обиму, динамици и структури имовинских кривичних дела у Републици Српској дају основе за сличне закључке. У том смислу користићемо статистичке показатеље Министарства унутрашњих послова Републике Српске. Према подацима Министарства унутрашњих послова Републике Српске за 2008. годину, у структури дела општег криминалитета најбројнија су кривична дела против имовине, 7.586 или 64% од укупно евидентираних (у 2007. години евидентирано је 7.465 кривичних дела против имовине). За ова кривична дела поднесен је 6.991 извештај о почињеном кривичном делу против 3.471 лица. Расветљено је 36,3% кривичних дела против имовине код којих је извршилац у време сазнања за кривично дело био непознат.

⁵⁵ M. Maguire, P. Morgan, P. Reiner, *The Oxford Handbook of Criminology*, Oxford, Clarendon Press, 1994. године, str. 259;

⁵⁶ G. Keiser, *Kriminologie*, C. F. Myller, *Wahlfachbucher*, 1982. године, str. 368;

⁵⁷ M. Killias, *Precis de criminologie*, *Precis de droit Staempfl*, Bern, 1991. године, str. 136;

Укупна расветљеност ових кривичних дела је 44%. Међу деликтима против имовине најбројније су тешке крађе (3.718), од чега 339 крађа возила, затим крађе (2.590), разбојништва 187, преваре 170, прикривања 172 и др.

Завршна разматрања

У криминолошкој литератури и на западу и на истоку неподељено се истиче да социолошки (друштвени – егзогени) фактори у значајној мери утичу у етиологији криминалитета, посебно у условима транзиције. Наиме, у већини држава које пролазе кроз период транзиције долази до економских криза и депресија док привреда бива до те мере разорена да се њен коначни опоравак не може ни наслутити. Такву ситуацију карактеришу апатија, неизвесност, губитак људског достојанства, незапосленост, разочарење, социјални протести који попримају карактер масовности и др. Све то у већој или мањој мери бива повезано са неизвесном економском ситуацијом за људе и њихову породицу па долази до њиховог општег сиромашења. Тако суочени са немогућношћу да обезбеде средства за егзистенцијални минимум, многи прибегавају вршењу кривичних дела и других социјално патолошких појава као што су скитничење, просјачење, проституција, коцкање итд. Сиромаштво се тако налази у најтежњој вези са појавом, ширењем и структуром имовинских кривичних дела (кривичних дела која се врше према имовини другог физичког и правног лица).

Кривична дела против имовине чине једну јединствену и посебно инкриминисану групу кривичних дела у Кривичном законнику Републике Србије из 2005. године, без обзира на врсту имовине која се њима напада, начине на које се то чини и без обзира на врсту последица које настају њиховим извршењем. У теорији кривичног права ова кривична дела најчешће се дефинишу као имовинска кривична дела, мада се за њихово означавање срећу и називи као што су “кривична дела против својине” или “кривична дела против добра“. Но, апстрахујући извесну терминолошку различитост у дефинисању појма поменуте групе кривичних дела, може се закључити да је објекат њихове заштите имовина. Имовина је вредност коју поседује неко правно или физичко лице, скуп права тј. прихода и добара која неком субјекту припадају. Поседовање имовине је законом заштићено, а њено противправно присвајање или оштећење сматра се деликтом криминалитета.

Заштита имовине је предвиђена прописима међународног и националног права. Тако члан 1. Првог протокола уз Европску конвенцију о људским правима гарантује право на имовину. Он предвиђа да свако физичко или правно лице има право на неометано уживање своје имовине. Нико не може бити лишен своје имовине, осим у јавном интересу и под условима предвиђеним законом и општим начелима

међународног права. Претходна одредба међутим ни на који начин не утиче на право државе да примењује законе које сматра потребним да би регулисала коришћење имовине у складу са општим интересима или да би обезбедила наплату пореза или других дажбина или казни.

У теорији се истичу следеће карактеристике имовинског криминалитета:

1) масовност и стална тенденција апсолутног и релативног пораста. Овај проценат код нас је годинама с осцилацијама и извесним стагнацијама и износи око 10% годишње,

2) манифестованост - уочљивост кривичних дела и анонимност учинилаца,

3) поврат или рецидивизам,

4) професионализација све већег броја криминалаца,

5) специјализација у начину извршења и верзирање за једну врсту кривичних дела,

6) мобилност - велика маневарска покретљивост и коришћење разних врста превозних средстава,

7) интернационализација - повезаност за извршиоцима истородних кривичних дела из других држава, посебно код тежих и сложенијих имовинских кривичних дела попут извршења тешких случајева разбојништава, крађа (скупоцених) моторних возила, превара, изнуда, уцена, уништења или прикривања архивске грађе, прикривања културних добара и слично,

8) организованост - организација учинилаца кривичних дела у организацијске облике група или банди, што је у нашем законодавству као и у већини иностраних законодавстава предвиђено као квалификовани и отежавајући облик извршења кривичног дела и

9) динамичност и прилагодљивост друштвеним условима.

PROPERTY CRIMINALITY AND POVERTY

Phd Ljubinko Mitrović
College of Internal Affairs
Banja Luka
Phd Dragan Jovašević
Faculty of Law
Niš

Summary

Numerous criminology research were carried out not only in the United States, but also in a number of European countries in the last shows the mutual interdependence of poverty, social poverty and crime, especially property crime. Namely, a deeper social crisis, the longer it takes, cause large negative consequences for the broad masses of loss of employment, inability to find employment, poverty, vagabondism, begging, prostitution, family breakdown, etc.. All these negative social changes that hold the area of the Western Balkans, influenced by the appearance, spread, structure and forms of manifestation of property crime. In this paper considers issues related to the concept, the dynamics and structure of property crime in the Republic of Serbia (and Republika Srpska) in relation to poverty and social crisis, which follows the process of transition and globalization.

ПРИВАТНО ШУМАРСТВО У ФУНКЦИЈИ РУРАЛНОГ РАЗВОЈА И БОРБЕ ПРОТИВ СИРОМАШТВА

Зоран Говедар¹
Миро Максимовић²
Дони Благојевић¹
Дукић Војислав¹
Данијела Петровић¹
Бране Злокапа¹

Бања Лука

Апстракт: Шуме на територији Републике Српске су једним дијелом у власништву Републике Српске а другим дијелом у власништву приватних лица. Приватним шумама управљају и газдују њихови власници у складу са одредбама Закона о шумама, а стручне послове у газдовању приватним шумама врши Јавно предузеће шумарства „Шуме Републике Српске“ а.д. Соколац, на основу уговорног односа са подручним скупштинама општина и шумским газдинствима. Шумама и шумским земљиштем у приватној својини газдује се на основу шумскопривредне основе. Шумарство у цјелини, а тиме и приватно шумарство представља врло важну компонентну у руралном развоју и борби против сиромаштва. Као развојну снагу приватног сектора шумарства треба истаћи чињеницу да 11% површине РС прекривању приватне шуме и чињеница да су присутне значајне површине земљишта погодног за пошумљавање. Такође, у приватним шумама за разлику од државних шума значајније су присутне неке од вриједнијих врста као што су храст лужњак и воћкарице. С друге стране велики недостатак приватних шума су мале површине посједа, неријешени имовински односи и недовољна свијест приватних шумовласника о производном потенцијалу и значају шума.

¹ Универзитет у Бањој Луци, Шумарски факултет

² Влада Републике Српске, Министарство пољопривреде, шумарства и водопривреде

УВОД

Шуме и шумска земљишта у Републици Српској због својих општекорисних функција и привредног значаја су према постојећем Закону о шумама добро од општег интереса и уживају посебну бригу и заштиту ентитета. Због тога што су добро од општег интереса шуме се морају одржавати, обнављати и користити тако да се очува и повећа њихова вриједност и општекорисне функције, обезбиједи трајност продукције, заштита и стално повећање прираста и продукције. Општекорисне функције шума, у смислу Закона о шумама, су еколошке и социјалне функције шума. Еколошке функције шума подразумијевају очување биодиверзитета и заштиту земљишта, вода и климе, укључујући и позитивну улогу у везивању угљеника из атмосфере, односно у производњи кисеоника. Социјалне функције шума подразумијевају рекреацију, туризам, естетску улогу шума, повољан утицај на здравље људи, образовање, истраживање, одбрану земље³.

Шуме Републике Српске су једним дијелом у својини Републике Српске (државне шуме), а другим дијелом у приватној својини (приватне шуме). Приватним шумама управљају и газдују њихови власници у складу са одредбама Закона о шумама. Јавно предузеће шумарства „Шуме Републике Српске“ а.д. Соколац је извршилац стручно-техничких послова у шумама у приватној својини, и то на основу уговорног односа између подручних скупштина општина и шумских газдинстава.

С аспеката значаја развоја руралних подручја Републике Српске, шумарство након пољопривреде представља другу по важности примарну дјелатност. Тај значај се поред осталих опште корисних функција шума, огледа и у обезбјеђивању сировинске базе за постојећу дрвопрерађивачку индустрију. Број запослених у шумарству је 18.916, а у дрвној индустрији која се директно ослања на шумарство 8.390. Укупна сума остварених прихода дрвопрерађивачких капацитета је износила 350.612.000⁴ КМ. У укупно оствареном приходу дрвопрерађивачких капацитета, удио извоза је око 49%.⁵

Материјал и метод рада

За приказ стања приватних шума употребљени су подаци из шумско-привредних основа, Катастра приватних шума за 2008. годину и Статистичког билтена шумарства за 2008. годину. Предности и недостаци приватног шумарства утврђени су методом анализе и компилације

³ „Службени гласник Републике Српске“, број: 66/03, 53/05 и 91/06.

⁴ Напомена: Преглед дрвопрерађивачких капацитета у РС закључно са 16.06.2008. године. Подаци Министарства привреде, енергетике и развоја.

⁵ Стратешки план руралног развоја РС, 2009.

проведених *SWOT*⁶ анализа у току израде Стратешког плана руралног развоја РС (2009) и Стратегије удружења приватних шумовласника „Наша шума“ (2007) и личних опажања аутора у рада на проблематици приватног шумарства.

Дискусија

Шумама и шумским земљиштем у приватној својини газдује се на основу шумскопривредне основе за шуме у приватној својини, за подручје једне општине доноси се једна шумскопривредна основа. Шумскопривредну основу за приватне шуме доноси скупштина општине. У финансирању шумскопривредних основа за приватне шуме учествују општина и власници шума. Сагласност на шумскопривредну основу даје Министарство пољопривреде, шумарства и водопривреде, на приједлог комисије за рецензију коју именује министар пољопривреде, шумарства и водопривреде.

Шумскопривредном основом се одређују основне смјернице и циљеви газдовања шумама, мјере унапређивања шума, очување и јачање општекорисних функција шума и заштита шума. Шумскопривредне основе, просторни планови и ловно привредне основе, дугорочни програми развоја шумарства и водопривредни планови, међусобно се усклађују.

Одредбе шумскопривредних основа су обавезне. Шумскоузгојни радови и радови на њези и заштити шума, сјечи и радови на постизању одговарајућег степена отворености шума, предвиђени шумскопривредном основом, морају се извршавати за сваку годину по обиму и квалитету.

Ако се у току спровођења шумскопривредних основа утврде битни недостаци или се измијене околности на којима су засноване, извршиће се њихова измјена и допуна у року од шест мјесеци од дана утврђивања битних недостатака, односно измијењених околности.

Шумскопривредна основа садржи: уводни дио, стање шума у доба уређивање, анализу и оцјену досадашњег газдовања шумама и планове газдовања шумама за наредни уређајни период. Реализација шумскопривредне основе за приватне шуме врши се на основу пројеката за извођење за шумскоузгојне радове.⁷

Од укупне површине шума и шумског земљишта у Републици Српској (1.018,268 ха) у приватној својини се налази 26% или 267.544 ха.⁸

У табели 1 приказане су површине шума и шумског земљишта по општинама у Републици Српској. Највећа укупна површина шума и шумског земљишта (>10.000 ха) је на територијама општина: Бања Лука, Требиње, Добој, Фоча и Приједор. Површина високих шума већа од 4.000

⁶ Према *Schmithüsen (Schmithüsen et al 2006) SWOT* анализа је флексибилна метода којом се могу повезати резултати анализе окружења са резултатима анализе предузећа. *Strenghts* – снаге, *Weakness* – слабости, *Opportunities* – шансе, *Threats* – пријетње.

⁷ „Службени гласник Републике Српске“, број: 25/94.

⁸ Статистички билтен, 2008.

ха је на територији општина: Бијељина, Зворник, Фоча, Градишка, Сребреница, Добој и Приједор.

Табела 1. Површине шума и шумског земљишта у приватним шумама по општинама (према Шумскопривредним основама...)

Редни број	Општина	Површина (високе шуме)	Површина (изданацке шуме)	Површина (културе)	Површина (остало земљиште)	Укупно
		(ха)				
1	М. Град	1.992,59	5.220,22	8,58	-	7.221,39
2	Рибник	306,94	972,46	-	46,04	1.325,44
3	Дубица	1.027,43	5.319,18	0,75	134,66	6.482,02
4	Добој	4.151,10	8.423,93	126,07	407,16	13.108,26
5	И. Илица	204,81	225,70	-	30,78	461,29
6	Приједор	4.026,10	8.310,11	7,10	15,77	12.359,08
7	Осмаци	111,66	702,93	-	92,21	906,80
8	Рудо	1.938,10	990,54	-	-	2.928,64
9	К.Варош	2.824,65	4.622,36	193,35	333,58	7.973,94
10	Језеро	158,72	463,95	-	-	622,67
11	Б. Лука	1.725,42	15.566,19	18,74	-	17.310,35
12	Модрича	2.157,77	2.324,06	-	91,63	4.573,46
13	Шековићи	646,95	1.799,81	2,60	13,92	2.463,28
14	Кнежево	2.503,43	1.599,84	52,21	-	4.155,48
15	Б. Брод	1.984,74	1.299,54	-	-	3.284,28
16	Калиновик	403,08	1.884,49	-	-	2.287,57
17	Прњавор	3.844,40	3.795,03	12,12	273,07	7.924,62
18	Шамац	1.150,07	286,73	-	354,41	1.791,21
19	Пелагићево	776,48	738,55	-	71,42	1.586,45
20	Дрњић	45,54	15,51	-	-	61,05
21	Власеница	2.321,02	1.358,44	1,30	67,27	3.748,03
22	Зворник	5.274,97	4.251,04	2,26	88,03	9.616,30
23	Оштра Лука	463,60	3.472,05	0,54	2,85	3.939,04
24	Петрово	955,48	507,11	138,63	341,10	1.942,32
25	Братунац	1.893,71	3.236,03	2,29	22,29	5.154,32
26	Градишка	4.362,92	2.258,20	9,12	12,99	6.643,23
27	Лопаре	2.983,54	1.923,99	-	-	4.907,53
28	Чајничке	1.861,29	929,89	50,13	0,31	2.841,62
29	Фоча	4.808,58	7.305,66	3,83	548,67	12.666,74
30	Дервента	813,04	9.280,09	0,80	6,09	10.100,02
31	Рогатица	1.292,18	3.547,12	4,07	20,02	4.863,39
32	Вишеград	2.283,16	2.597,18	-	64,53	4.944,87
33	Н.Горажде	951,15	659,78	-	6,03	1.616,96
34	Бијељина	7.317,77	2.974,45	5,02	99,54	10.396,78
35	Трново	45,33	239,42	-	-	284,75
36	Берковићи	-	2.662,30	-	-	2.662,30
37	Билећа	18,68	7.912,05	-	2.070,66	10.001,39
38	Вукосавље	199,00	796,00	-	-	995,00
39	Гацко	1.218,84	1.683,87	-	-	2.902,71
40	Б.Костајница	20,33	1.279,98	-	-	1.300,31

41	Б. Крупа	618,00	1.853,00	-	-	2.471,00
42	Лакташи	1.290,63	4.024,98	10,38	34,82	5.360,81
43	Љубиње	-	6.342,00	-	-	6.342,00
44	Милићи	384,76	4.099,07	23,92	-	4.507,75
45	Невесиње	-	5.466,00	-	-	5.466,00
46	Нови Град	2.530,18	7.699,02	-	-	10.229,20
47	Пале	1.469,05	572,10	-	-	2.041,15
48	И. Дрвар	114,00	-	-	-	114,00
49	Жабари	268,00	132,00	-	-	400,00
50	И. Купрес	22,00	8,00	-	-	30,00
51	И.Н.Сарајево	15,00	-	-	-	15,00
52	И.СтариГрад	250,00	-	-	-	250,00
53	Соколац	1.234,00	620,00	-	-	1.854,00
54	Србац	2.094,48	497,14	-	59,01	2.650,63
55	Сребреница	4.323,14	1.693,00	-	-	6.016,14
56	Теслић	699,00	2.936,00	-	-	3.635,00
57	Требиње	423,82	13.098,68	-	-	13.522,50
58	Угљевик	195,54	3.137,35	-	-	3.332,89
59	Хан Пијесак	1.020,66	3,13	-	-	1.023,79
60	Челинац	1.807,43	2.546,27	-	-	4.353,70
61	Шипово	529,19	1.802,52	-	-	2.331,71
62	И. Мостар	20,00	10,00	-	-	30,00
Укупно		90.373,45	179.976,04	673,81	5.308,86	276.332,16

Табела 2. – Залиха, прираст и план сјеча свеукупне дрвне масе у приватним шумама (Катастар ЈПШ, 2008)

Врста дрвећа	Залиха свеукупне дрвне масе	Прираст дрвне масе	План сјече
		- годишњи -	- десетогодишњи -
		м ³	
Четинари	3,975,200	109,800	717,300
Лишћари	38,871,100	1,051,600	7,034,600
Укупно	42,846,300	1,161,400	7,751,900

Као развојну снагу приватног сектора шумарства треба истаћи чињеницу да 11% површине Републике Српске прекривају приватне шуме. Развоју приватног шумарства погодује и чињеница да су присутне значајне површине земљишта погодног за пошумљавање.

У приватним шумама за разлику од државних шума у значајнијем обиму присутне су неке од вриједнијих врста као што су храст лужњака (највриједнији сортименти храста лужњака према цјеновнику Војводинашуме достижу цијену већу од 1.000 КМ/м³) и воћкарице. У прошлости шуме храста лужњака су у сјеверним дјеловима БиХ заузимале значајне површине, данас су присутне мање површине углавном у приватном власништву.

Приватне шуме у односу на државне налазе се у повољним станишним условима и мањи су трошкови експлоатације ових шума (шуме су ближе комуникацијама и на равнијем терену).

Велику шансу приватног шумарства, када је у питању инвестирање, представља могућност подизања интензивних засада брзорастућих врста, првенствено клонова топола. Предност подизања интензивних засада у односу на засаде наших главних врста дрвећа је знатно краћи продукциони период, односно знатно краћи период поврата уложених средстава. Код интензивних засада клонова топола продукциони период је 20-25 година а код наших главних врста дрвећа (јела, смрча, буква и храст) од 80 до 140 година (Дринић, 1979; Медаревић, 2006). У Републици Српској подручје уз ријеку Саву, са надморском висиним до 100 м је врло погодно за подизање интензивних засада клонова топола. Управо су на том подручју значајне површине запуштеног пољопривредног земљишта и изданаких шума лошег квалитета које се могу искористити за подизање интензивних засада. Према Стаменковићу и Вучковићу (1988) у Хрватској на просјечним станишним условима код опходње од 30 година просјечни годишњи прираст је $20\text{м}^3/\text{ха}$, на првокласним барањским и дравским стаништима просјечни прираст је и преко $30\text{м}^3/\text{ха}$, а код плантажног узгоја са интензивним агротехничким мјерама и до $40\text{-}50\text{м}^3/\text{ха}$.

С друге стране као највеће слабости приватног сектора шумарства треба истаћи мале површине посједа (приватне шуме у Републици Српској су испарчане на 464.000 катастарских честица које су у посједу око 250.000 власника), неријешене имовинске односе, недовољно прецизно дефинисане границе парцела на терену и неажурно вођење катастра стања и промјена у приватним шумама.

Недостатак приватног сектора шумарства представља и недовољна свијест приватних шумовласника о производном потенцијалу и значају шума, с тим у вези треба истаћи да приватни шумовласници углавном користе шуму за добивање енергента, занемарујући могућност продукције вриједнијих сортимената (удјел приватних шума у снабдјевању прерађивачких капацитета дрвном сировином је релативно мали с обзиром на површину).

Приватни шумовласници су недовољно едуковани и информисани о одрживом газдовању шумама, својим правима и обавезама које произилазе из Закона о шумама, што такође оптерећује сектор приватног шумарства.

Такође као проблем који оптерећује сектор приватног шумарства треба истаћи недовољно поуздане податке у шумскопривредним основама (нарочито подаци о запреминском прирасту) као основа за планирање обима сјеча.

Закључак

У циљу унапређена приватног шумарства, односно улоге приватног шумарства у руралном развоју и борби против сиромаштва треба:

- о Вршити едукацију приватних шумовласника с циљем подизања свијести о производном потенцијалу и значају шума и упознавање приватних власника шума с њиховим правима и обавезама које произилазе из Закона о шумама.

- о Омогућити адекватно инвестирање финансиских средстава предвиђених Законом о шумама у сектор приватног шумарства за потребе подизања нових шума, његу шума, заштиту шума итд.

- о Ажурирати стање у катастру, у погледу намјене земљишта и системски приступити рјешавању проблема имовинских односа.

- о Организовати удружења власника шума у приватној својини. Удружења треба да буду посредник између власника шума и агенције за шумарство. Удружења власника шума у приватној својини треба да обављају послове информисање својих чланова о програмима, процедурама и могућностима подршке сектору приватног шумарства и руралном развоју. Поред наведеног треба да обављају и савјетодавне послове и заступају интересе чланова удружења (позитиван примјер је удружење приватних шумовласника „Наша шума“ основано у Челинцу 2007 године).

- о Приступити сертификацији газдовања приватним шумама, односно увести у газдовање строге еколошке, социјалне и економске стандарде.

**PRIVATE FORESTRY IN AS A TOOL
FOR RURAL DEVELOPMENT
AND POVERTY REDUCTION**

**Zoran Govedar
Miro Maksimović
Doni Blagojević
Dukić Vojislav
Danijela Petrović
Brane Zlokapa**

Banja Luka

Summary

One part of forests on the territory of Republics of Srpska is owned by the Republic of Srpska and another part is owned by private persons. Private forests managed their owners in accordance with the provisions of the Law on Forests, and professional business management in private forests made public forestry company "Forests of the Republic of Srpska" ad Sokolac, on the basis of contract between local municipality and forest economy. With forest and forest land in private ownership economizes on the basis of forest management plan. Forestry in general, and private forestry is a very important component in rural development and the fight against poverty. As the power of private sector development of forestry should be pointed out that 11% of the RS covering private forests and the fact that there is significant area of land suitable for afforestation. Also in the private forests as opposed to the state forest are significantly present some of the valuable species such as red oak and forest fruit trees. On the other hand the large lack of private forests are small areas of possession, unsolved property relations and insufficient awareness of private forest owners about the production potential and importance of forests.

УЗРОЦИ КРИМИНАЛИТЕТА ДЕТЕРМИНИСАНИ СИРОМАШТВОМ И ДРУШТВЕНОМ КРИЗОМ

Др Миле Шикман
Управа за полицијско образовање
Бања Лука

Апстракт: Узроци криминалитета су вишеструки и сложени, при чему је прихваћено гледиште о дјеловању спољних (амбијенталних) и унутрашњих (индивидуалних) фактора који доводе до извршења кривичног дјела. У тој укупности фактора, који у интеракцији или самостално, доводе до извршења кривичног дјела (у ширем смислу до криминалитета) до изражаја долазе сиромаштво и друштвена криза. Ови криминогени фактори испољавају се нарочито у вријеме социјалних потреса, али могу бити присутни и у вријеме релативног друштвеног мира, што је посебно карактеристично за неразвијене земље и земље у развоју. У том смислу, зависи и ниво утицаја сиромаштва на криминалитет, који се може кретати од ниског до високог интензитета. Такође, сиромаштво утиче и на врсту криминалитета, као и на учиниоце. Тако, нека емпиријска истраживања утицаја сиромаштва на криминалитет (ова истраживања посебно су затупљена у Сједињеним Америчким Државама) показују врло високу корелацију сиромаштва са имовинским криминалитетом, тј. да у периодима раста сиромаштва, долази до повећања кривичних дјела из области имовинског криминалитета. Када је ријеч о учиниоцима кривичних дјела, утицај сиромаштва (заједно са другим факторима) се углавном рефлектује на малољетне починиоце кривичних дјела. Врло често се у криминологији криминалитет изазван сиромаштвом назива и криминалитет оскудице. За утврђивање везе сиромаштва и криминалитета, односно одређивање утицаја сиромаштва на криминалитет од великог су значаја емпиријска истраживања и егзактни подаци. На тај начин могуће је креирање стратегија сузбијања криминалитета узрокованог сиромаштвом, као и развијање

политика супротстављања криминалитету. Актуелности ових стратегија и програма би требала бити изражена, посебно што се друштво у цјелини, налази у периоду тешке економске кризе, која врло лако може да прерасте и у социјалну. Тада би могли ући у период пораста стопе сиромаштва и врло могуће пораста стопе криминалитета, што ваља предвидјети, како би се могло правовремено, друштвено одговорно, реаговати.

“Сиромаштво је мајка криминала”
Marcus Aurelius Antoninus [121-180 C.E.]

УВОД

Изрека чувеног римског императора и филозофа Марка Аурелија (*Marcus Aelius Aurelius Antoninus*, 121—180), да је сиромаштво мајка криминала (*Poverty is the mother of crime*), резултат је његовог тумачења да сиромаштво нуди мање избора, при чему сиромашни људи чешће теже криминалу. То је довело до његове посвећености ка побољшању услова живота сиромашних људи, а посебно малољетника који припадају тој популацији. Ипак, овако упрошћено схватање, односно прихватање нужног корелационог односа сиромаштва и криминала, може имати озбиљне импликације. Чини се да извор оваквог схватања произилази из логичког тумачења да су сиромашни људи, због тога што мање имају или уопште немају, спремни узимати од оних који имају одређене вриједности.¹

Проблем овако упрошћених ставова јесте поједностављивање чињеница, без утврђивања конкретних веза сиромаштва и криминала (па чак и појединих врста криминала, нпр. сиромаштво и паљевине, сиромаштво и сексуално злостављање, сиромаштво и убиства, итд.), те на основу тога логичко закључивање, које врло често може бити погрешно.²

Другим ријечима, сиромаштво и криминал могу бити међусобно зависни, односно да сиромаштво у интеракцији са другим факторима може, узроковати одређена криминална понашања код неких лица. Значи сиромаштво може утицати (мање или више) на криминалитет, односно повећање стопе криминалитета. Исто тако, неправилно је генерализовати корелативну везу сиромаштва и криминала, посебно што су у данашње

¹ Када је др Самујел Џонсон рекао да је сиромаштво “велико зло”, он није мислио да су сиромашни људи зли, већ да је сиромаштво производ моралне кризе друштва, и да је друштво одговорно да обезбеди одређене потребе сиромашним људима, што је сматрао највећим изазовом цивилизације. У: Samuel Johnson. (2009). In *Encyclopædia Britannica*. Retrieved July 21, 2009, from Encyclopædia Britannica Online: <http://www.britannica.com/EBchecked/topic/305432/Samuel-Johnson>.

² Као примјер погрешног логичког закључивања може се навести псеудо-силогизам: све мачке имају четири ноге; мој пас има четири ноге, зато мој пас је мачка. Према: Watson, Jack. “”. LawNow. FindArticles.com. 21 Jul, 2009. http://findarticles.com/p/articles/mi_m00JX/is_4_24/ai_n25027536/

вријеме највећи преваранти, уједно и међу најбогатијим људима³. С друге стране, схватање да сиромаштво и криминал нису нужно повезани, не би требало утицати на проучавање везе сиромаштва или криминала, односно утицаја сиромаштва на криминал, тј. утврђивања каузалитета стопе сиромаштва са стопом криминала. Напротив, спровођењем емпиријских истраживања требало би тежити одговорима на питања у којој мјери сиромаштво доприноси појави криминалитета, што би омогућило боље разумијевање овог корелационог односа. Савремена испитивања корелације сиромаштво - криминал морају узети у обзир и аргументе о мјери у којој криминал виде као резултат индивидуалних фактора, амбијенталних фактора, или комбинација оба фактора (мултифакторски утицај): како би се утврдило колико сиромаштво, а колико личност учиниоца утичу на криминал, односно колико интеракција ових фактора доприноси појави криминалног феномена. Међутим, емпиријска истраживања утицаја сиромаштва на криминал имају ограничења и тешкоће различитих карактера, од другачијих перспектива посматрања и политичког одређења, до дефиниција и мјерења утицаја сиромаштва на криминал, што утиче да се резултати истраживања битно разликују, те су из тог разлога врло често оспоравани.⁴

Узроци криминалитета – етиолошка димензија криминалног феномена

Каузални аспекти посматрања криминалног феномена заузимају значајно мјесто у криминолошким истраживањима етиолошке димензије криминалитета. Специфична условљеност криминалног феномена рефлектовала се и на различитост схватања и тумачења узрока и услова криминалитета. Сва та многобројна објашњења могу се подијелити у двије велике групе:⁵

³ Амерички финансијски спекулант Бернард Медоф (*Bernard Madoff*, 71), мозак највеће проневере у историји, вредне 65 милијарди долара, осуђен на 150 година затвора. Ухапшен је у децембру 2008. године, због вишедеценијске преваре, у оквиру које је користио новац нових инвеститора да исплати старе, при чему је клијенте своје “понзи шеме”, инвестиционог пандана пирамидалној штедњи, оштетио за чак 65 милијарди долара. Прије изрицања пресуде, Медоф се обратио Суду: “Не могу оправдати моје понашање. Како би могао да оправдам издају хиљада инвеститора који су ми поверили своју животну уштеђевину”. Медоф се у марту ове године изјаснио кривим по 11 тачака оптужнице. Признао је да је његова фирма, “Бернард Л. Мејдоф инвестмент”, у ствари “велика лаж”. “Никад нисам инвестирао средства у обвезнице, како сам обећавао инвеститорима”, признао је Медоф судији Чину на саслушању. Такође је признао да је лагао државној Комисији за хартије од вредности када га је испитивала о пословању. Медоф је, како је пренела агенција Блумберг, три деценије градио репутацију бриљантног финансијског експерта, који је обезбеђивао сталан приход инвеститорима, па је тиме стекао интернационалну клијентелу коју су чиниле и познате личности попут чувеног режисера Стивена Спилберга и глумачког пара Кира Селвик-Кевин Бејкон, али и финансијер Езра Меркин, читав низ добротворних установа и универзитета, па чак и крунисане главе. Истражитељи су утврдили да је преко Медофовог главног пословног рачуна, прошло више од 170 милијарди долара штедње. Комисија која спроводи банкротство његове фирме пронашла је око милијарду долара у готовини и акцијама. Потрага за остатком проневереног новца још траје. Инвеститори су огорчени на америчке ревизоре, који су при последњој контроли његове компаније, оценили да је све у најбољем реду.

⁴ Saunders, P. (2005). *The Poverty Wars: Reconnecting Research with Reality*, UNSW Press.

⁵ Игњатовић, Ђ. (1998), Криминологија, Београд: Номос, 218.

1. Прву чине тумачења која злочин и криминалитет покушавају да повежу са дејством једног, основног чиниоца. Та оријентација може се означити као монокаузалистичка или монофакторска и припадају јој велики број аутора антрополошког, психолошког, али и социолошког усмјерења. Класичан примјер јесте учење оснивача криминологије Ломброза (*Cesare Lombroso*, 1836-1909) и његовог злочиначког атавизма којим у својим првим радовима објашњава скоро цјелокупни криминалитет.⁶

У вези са наведеним, требало би указати на једну правилност. Као и у осталим хуманитарним дисциплинама (психологији или социологији, и сл.) оснивач новог теоријског правца у криминологији даје, у настојању да истакне значај фактора који је у науци до тада (према његовом размишљању) био занемарен, објашњење које га најчешће апсолутизује, да би тек настављачи његовог дјела, покушали да дејство тог чиниоца доведу у склад са утицајем осталих, чиме ублажавају једностраност оснивача теорије.

2. Другу велику оријентацију у приступу проблему условљености злочина и криминалитета представља она која се ослања на равноправно третирање низа разноврсних фактора. Није ријеч о томе да се њихово дејство помиње, већ о равноправном третирању њиховог утицаја. То су мултикаузалистичка или мултифакторска објашњења. Оснивач тог гледишта је велики италијански криминолог Фери (*Enrico Ferri*, 1856-1929) који је, дао први значајан покушај интеграције разноврсних чинилаца криминалитета.⁷

Касније, ширењу утицаја мултикаузалне оријентације веома доприносе и Глукови чија истраживања малољетничке делинквенције⁸, заснована на упоредном изучавању дјеловања мноштва различитих чинилаца постају узор многим ауторима.

Доминантно гледиште, без интенције да се у потпуности могу објаснити узроци криминалног феномена (зашто људи чине злочин), јесу приступи у мултифакторским објашњењима, односно да злочин почива на комбинацији више различитих фактора. Бројне студије показују да на криминалитет утичу многоструки фактори, који својом комбинацијом

⁶Основна препорука Ломброзовог учења јесте да не треба у толикој мјери проучавати апстрактан злочин, колико злочинца. Рођени злочинац показује у сразмјери која достиже 33% броје специфичне карактеристике које су скоро увијек атавистичке. У том смислу многе карактеристике заступљене код дивљих раса, врло често се могу наћи код рођених криминалаца. У својим учењима детаљно објашњава урођене карактеристике криминалаца. Према: Lombroso, C. (1918), *Crime: Its Causes and Remedies*, Boston. У. Игњатовић, Ђ. (1997). Криминолошко наслеђе, Београд: Полицијска академија, 61.

⁷Према ставовима које је заступао Фери злочин је друштвени феномен који је последица међусобног дјеловања антрополошких, телуричких и социјалних фактора. Овај закон доводи до криминалног засићења, што значи да свако друштво има криминалитет какав заслужује и производи, својим географским и друштвеним условима, такав квантитет и квалитет злочина који одговара развоју сваке колективне људске групе. Према: Ferri, E. (1968). *The Positive School of Criminology: Three Lectures by Enrico Ferri*, Pittsburgh. (први пут објављено 1901). У. Игњатовић, Ђ. (1997). Криминолошко наслеђе, Београд: Полицијска академија, 93.

⁸Види опширније: Glueck, Sheldon and Eleanor. (1942). *Juvenile Delinquents Grown Up. Psychoanalytic Review*, 29:109-110, New York: The Commonwealth Fund.

доведе до асоцијалног и антисоцијалног понашања. Због тога да би се разумјели узроци криминала потребно је разматрање обе групе чинилаца, како социјалних, тако и биолошких фактора, те узимање у обзир њихових модела.⁹

Најбољи примјер који поткрепљује мултифакторска објашњења узрочности криминала, јесу истраживања која доказују да на антисоцијална понашања младих утичу различити фактори, који својом комбинацијом узрокују криминална понашања. Значи, ова истраживања у потпуности искључују дјеловање само једног фактора, већ констатује да је антисоцијално понашање младих условљено истовремено постојањем више различитих фактора.¹⁰

Оригинално схватање о узрочности криминалитета заступао је оснивач наше криминологије проф. др Милан Милутиновић. Његова концепција, полази од основног става да на криминалитет дјелују двије групе чинилаца: општи услови развоја класног друштва или корјени криминалитета (гдје на дезорганизовање и отуђење личности утичу: а) противрјечност између друштвених потреба и могућности њиховог задовољења; б) тежња за стицањем профита и богаћењем; е) лични интереси и индивидуалистичка психологија). Ти коријени криминалитета остварују свој утицај на појединачно недопуштено понашање посредством криминогених фактора, као непосредних изазивача криминалне дјелатности, а аутор их дјели на „социогене“ и индивидуалне. Према каузалном утицају на криминалитет, разликује узроке, услове и поводе.¹¹

Наш познати криминолог Ђорђе Игњатовић заступа доминантно мишљење, да је свако криминално понашање изазвано спојем двије групе чинилаца - личним цртама појединца и спољним (прије свега социјалним) чиниоцима.¹²

Наравно, њихово дејство нема исту снагу код свих дјела. Код неких је претежан утицај индивидуалних, код других спољашњих фактора, док код трећих и једни и други дјелују са приближним интензитетом.¹³

У заступању ове тезе износи више ставова: прво, треба раздвојити узрочност појединачног криминалног понашања од каузалности криминалитета као укупности свих таквих понашања. Друго, потпуно је јасно

⁹ Види опширније: Rose, D. (2006). Poverty and Crime. In *Thinking about Poverty* (Ed. Klaus Serr), Federation Press, 108-109.

¹⁰ Види опширније: Rutter M. (1995). Understanding individual differences in environmental-risk exposure. In P. Moen, G. IT, Elder, Jr. & K. Luc her (Eds.), *Examining Lliv.v in Context*. Washington, DC; The American Psychological Association; Rutter, M. (2003). Crucial paths from risk indicator to causal mechanism. In B. B- Lahey, T. E. Moffitt & A. Caspi (Eds.), *Causes of Conduct Disorder and Juvenile Delinquency*. New York: The Guilford Press.

¹¹ Ово схватање професора Милутиновића представљено је у књизи Криминалитет као друштвена појава, које је касније разрађивао у познатим уџбеницима Криминологија овог уваженог аутора. Види опширније: Милутиновић, М. (1990). *Криминологија*, Београд.

¹² Игњатовић, Ђ. (1998), Криминологија, Београд: Номос, 221.

¹³ Тешко је за неки тип дјела уопштено рећи да ли у његовом настанку превагу има дејство једне или друге групе чинилаца. Начелно, силовање је дјело код којег доминирају индивидуални, док је, нпр., код крађе претежнији утицај спољних чинилаца. Међутим, вршење конкретног дјела крађе може бити плод лаквог каузалног склопа у коме значајније дјелују индивидуални фактори (клептоманске крађе).

да се једним чиниоцем (ма колико он уопштено био одређен) не може објаснити нити свако поједино дјело, нити њихов тоталитет. Ни органска структура човјека, ни његова личност, ни друштвена дезорганизација, ни криза нормативног система, још мање сиромаштво или богатство, дјеловање средстава масовне комуникације, аномија или алијенација, класна борба или сукоб култура - ниједан од наведених или неспоменутих чинилаца (на које указују многобројне криминолошке теорије) не може, сам за себе, објаснити ни појединачно дјело које означавамо као злочин - утолико мање може објаснити читав њихов микрокосмос који означавамо као криминалитет. То, наравно не значи да се на тај начин негира да ови чиниоци, или бар њихов највећи дио не утичу, на неки начин, да до извршења дјела дође. Све то разлог је за предлагање једног приступа узрочности криминалног феномена који се чини рационалним, а који у исто вријеме не задире у филозофске проблеме детерминизма појава - посебно људског понашања.

Указујући на условност подјеле чинилаца криминалног понашања, исти аутор, факторе који утичу на појаву криминала, дијели у двије основне групе (при чему су наведени само по неколико фактора из обе групе), и то:¹⁴

1. спољни, амбијентални чиниоци и
 - a. природни физички чиниоци
 - i. клима
 - ii. метеролошки фактори
 - iii. конфигурација тла
 - iv. доба дана
 - v. густина насељености, итд.
 - б. друштвени фактори
 - vi. криза вриједносног система
 - vii. нагле промјене економске структуре,
 - viii. кризе и привредни ломови
 - ix. политички сукоби
 - x. ратови и револуције
 - xi. религиозни утицаји
 - xii. положај човјека у друштву
 - xiii. миграције
 - xiv. сиромаштво
 - xv. дјеловање средстава масовне комуникације
2. унутрашњи индивидуални чиниоци¹⁵

¹⁴ Види опширније: Игњатовић, Ђ. (1998), Криминологија, Београд: Номос, 222-233.

¹⁵ Када се говори о унутрашњим индивидуалним чиниоцима и њиховом утицају на вршење злочина, мисли се на појединачне особине личности. У том смислу обично се мисли на црте одређене личности. Поред тога унутрашњим индивидуалним чиниоцима могу се сматрати и болести зависности, као и проблем криминалне каријере. У: Игњатовић, Ђ. op.cit. 228

- a. личност преступника¹⁶
 - i. психичке болести органског поријекла
 - 1. акутне и соматске психозе
 - 2. епилепсија
 - 3. токсичне психозе
 - 4. олигофенија
 - 5. деменција
 - ii. неурозе
 - iii. ендогене психозе
 - iv. психичке аномалије
 - 1. психопатска личност
 - 2. психогене абнормалне реакције
- б. наркоманија
- в. алкохолизам
- г. недостатак самоконтроле
- д. криминална каријера

У криминологији се доста често расправља о начину утврђивања каузалитета, тј. да ли једна промјенљива (нпр. сиромаштво) утиче на другу промјенљиву (делинквенцију), колики је тај утицај, као и каква је природа односа. Промјенљиве којима се остварује утицај зове се независна варијабла, а промјенљиве које зависе од тог утицаја се назива зависна варијабла, те се методом корелације одређује мјерење међуодноса између независне и зависне варијабле. На овај начин утврђује се степен њихове повезаности. Услов за утврђивање каузалитета јесу критеријуми који морају бити испуњени¹⁷. Први критеријум је да независна варијабла (А) и зависна варијабла (Б) морају бити статистички повезане. Нумерички израз мјере везивања, према Пеарсонсовом коефицијенту корелације¹⁸ (*Karl Pearson*, 1857 - 1936), показује потпуну корелацију када има вриједност +1.00 или -1.00. У оба случаја ради се о истој вриједности, а знак испред броја указује на смијер корелације, а не њену снагу. У другом критеријуму каузалитета независна варијабла мора да временски претходи зависној варијабли. Чак и ако су А и Б варијабле статистички повезане, то не значи да А утиче на Б. Трећи критеријум узрочности је да однос између А и Б није фиктиван. То значи да нема других промјенљивих, или не постоји трећи фактор утицаја.¹⁹

¹⁶ Нужно је указати и на три премисе када је у питању личност преступника и криминална активност: прво, највећи дио преступника је потпуно нормалан са психичког становишта; друго, не постоји никаква нужна узрочна веза између душевних поремећаја и криминалног понашања и треће, не треба сметнути са ума да се ради о учиниоцу кривичног дјела и да му се то дјело може ставити на терет. У: Игњатовић, Ђ. *ibidem*.

¹⁷ Види опширније: Babbie, E. (2004), *The Basic Social Research*. Belmont, CA: Wadsworth

¹⁸ Корелација је стање узјамне или реципрочне повезаности. Корелација представља и образац варирања варијабли у зависности од начина на који су повезане, а који је битно другачији од њихових изолованих својстава или очекиваног начина реаговања. Види детаљније: Snedecor, G. W. and Cochran, W. G. "The Sample Correlation Coefficient " and "Properties of ." §10.1-10.2 in *Statistical Methods*, 7th ed. Ames, IA: Iowa State Press, pp. 175-178, 1980.; Spiegel, M. R. "Correlation Theory." Ch. 14 in *Theory and Problems of Probability and Statistics*, 2nd ed. New York: McGraw-Hill, pp. 294-323, 1992.

¹⁹ Barkan, S. (2006), *Criminology and the Sociological Understanding*, (Th. Ed), New Jersey: Upper Saddle River, p. 22

Сиромаштво и друштвена криза као узроци криминалитета

Проблем сиромаштва, дефинишући га као комплексан феномен, не само у смислу материјалне депривације и неадекватне потрошње²⁰, већ и нематеријалних ресурса депривације и његове социјалне перцепције²¹, строго је везан уз појам друштвене искључености.²²

Међутим, највећи проблеми постоје око разграничења сиромаштва и социјалне искључености.²³

Иако је термин искључености присутан и врло се често користи, треба рећи да у вези с његовим дефинисањем има знатних потешкоћа. Многи се аутори слажу да је концепт социјалне искључености магловит, нејасан и вишезначан.²⁴

Може означавати животне ситуације које су толико различите да је понекад тешко разумјети што оне имају заједничко. Неки кажу да је појам искључености нов само по називу, али не и по садржају, те да се углавном поклапа с уобичајеним појмовима сиромаштва, маргиналности и дискриминације. Учестало кориштење појма искључености није резултирало његовом задовољавајућом јасноћом, што значи да, барем досада, он није био добро теоријски утемељен нити емпиријски потврђен.²⁵

Када упоређују сиромаштво и социјалну искљученост, аутори најчешће истичу неколико специфичних обиљежја концепта социјалне искључености: обухватност, мултидимензионалност, релативност, дјеловање, динамички карактер.²⁶

²⁰ Ruggles, P. (1990) *Drawing the line: alternative poverty measures and their implications for public policy*, Washington DC: Urban Institute Press.

²¹ Eckmann, M. (1997) *Povert , precariet , emarginazione: quali rischi per i migranti?*, in BOLOGNARI V. - K hne K., *Povert , migrazione, razzismo. Il lavoro sociale ed educativo in Europa*, Bergamo: Edizioni Junior.

²² Дејвид Смит тврди да се друштвена искљученост углавном перципира као искљученост из тржишта рада, која доводи до других облика друштвеног искључивања (од потрошње, штедње, друштвене активности, итд). Види опширније: Smith D. (2005) *On the margins of inclusion. Changing labour markets and social exclusion in London*, Bristol: Policy Press. У Leone, L. (2009). *Poverty, social exclusion and delinquency: Criminological reflections on the Italian context*, Socmag, News Magazine. (<http://www.socmag.net/?p=453>)

²³ Питање је, да ли је сиромаштво појам ужи или шири појам него искљученост? Дански социолог Петер Абрахамсон сматра да је искљученост само други израз за сиромаштво Abrahamson, P. (1995) *Social Exclusion in Europe: Old Wine in New Bottles?* *Druzboslovne razprave* 11(19–20):119–136.

²⁴ Види детаљније о појму социјалне искључености: Silver, H. (1994) *Social Exclusion and Social Solidarity: Three Paradigms*. *International Labour Review* 133(5–6):531–578; Atkinson, A. B. (1998) *Social Exclusion, Poverty and Unemployment*, u A. B. Atkinson i J. Hills (eds.) *Exclusion, Employment and Opportunity*. CASEpaper 4. London: Centre for Analysis of Social Exclusion, London School of Economics; Micklewright, J. (2002) *Social Exclusion and Children: A European View for a US Debate*. CASEpaper 51. London: Centre for Analysis of Social Exclusion, London School of Economics; Poggi, A. (2003) *Does Persistence of Social Exclusion Exist in Spain*. Universitat Autonoma de Barcelona, Department of Applied Economics;

²⁵ Шућур, З. (2004), *Социјална искљученост: појам, приступ и операционализација*, Загреб: Правни факултет, 2.

²⁶ Види детаљније: Room, G. (1999) *Social Exclusion, Solidarity and the Challenge of Globalization*. *International Journal of Social Welfare* 8(3):166–174; Berghman, J. (1995) *Social Exclusion in Europe: Policy Context and Analytical Framework*, u G. Room (ed.) *Beyond the Threshold: The Measurement and Analysis of Social Exclusion*. Bristol: The Policy Press; Vleminckx, K. i Berghman, J. (2001) *Social Exclusion and the Welfare State: An Overview of Conceptual Issues and Implications*, u D. G. Mayes, J. Berghman i R. Salais (eds.) *Social Exclusion and European Policy*. Cheltenham: Edward Elgar; Richardson, L. i Le Grand, J. (2002.) *Outsider and Insider Expertise: The Response of Residents of Deprived Neighborhoods to an Academic Definition of Social Exclusion*. CASEpaper 57. London: Centre for Analysis of Social Exclusion, London School of Economics; Tsakloglou, P. i Papadopoulos, F. (2002) *Aggregate Level and Determining Factors of Social Exclusion in Twelve European Countries*. *Journal of European Social Policy* 12(3):211–225. У: Шућур, З. (2004), *Социјална искљученост: појам, приступ и операционализација*, Загреб: Правни факултет, 3–9

Концептуални прелазак од појма сиромаштва према појму социјалне искључености тумачи се као промјена у перспективи: од статичког према динамичком приступу, од једнодимензионалног према вишедимензионалном приступу, од дистрибуцијских према релацијским питањима, од истицања индивидуалних и личних ресурса према наглашавању ресурса локалне заједнице, од укупности неједнакости према социјалној искључености.²⁷

Сиромаштво се обично дјели на *доходовно* – без могућности задовољавања минималних животних потреба – и *недоходовно* – које обухвата и нека друга животно важна обиљежја, најчешће везана уз разину образовања, здравља и сл. У разматрању недоходовног сиромаштва укључује се здравствено стање, показатељи о прехрани и писмености становништва. Ипак, већа пажња придаје се *апсолутном* и *релативном* доходовном сиромаштву. Свјетска банка утврђује да је особа сиромашна ако је њезин доходак недовољан за задовољавање рazine нужних потреба. Ниво тих потреба се мијења током времена и у различитим друштвима, у складу са степеном развоја, друштвеним нормама и вриједностима.²⁸

Криминалитет узрокован сиромаштвом у криминолошкој литератури обично се назива криминалитет оскудице. Криминалитет оскудице је врста криминалитета условљена економским стањем у друштву и тешким материјалним положајем појединца.²⁹ Поремећаји на тржишту и недостатак робе широке потрошње узрочник су тзв. сиве економије, кријумчарења, организованог криминала, као и криминализацију људи који се из нужде одају криминалним радњама, најчешће имовинским деликтима. Однос између сиромаштва и криминала је кључни предмет у криминолошким истраживањима и утиче на владину политику спречавања криминала и смањење стопе сиромаштва.³⁰

Подручја високих социо-економских недостатака имају тенденцију ка повећању стопе криминала, те велики дио преступника долази из социјално искључених средина.³¹

Неки криминолози сматрају, да је реалност да криминал у великој мјери јесте производ сиромаштва. Нпр. улични криминал је изузетно раширен у сиромашним дјеловима града, а стопа криминала расте и пада пропорционално националној економији.³² Даље, да је позитиван релативни однос између сиромаштва (стопе становништва утврђена на националној основи) и криминала (стопе криминала у држави), са већом

²⁷ Шућур, З. *оп.цит.*, 4

²⁸ World Bank, 2000. *Making Transition work for everyone: poverty and inequality in Europe and Central Asia* [online]. Washington: World Bank : Oxford University Press. Available from: [http://-lnweb18.worldbank.org/eca/-eca.nsf].

²⁹ Бошковић, М. (1999). *Криминолошки лексикон*. Нови Сад: Матица Српска, 157.

³⁰ Hale, C. (2005). Economic Marginalization and Social Exclusion. In: C. Hale, K. Hayward, A. Wahidin, E. Wincup (Eds.), *Criminology*, Oxford: Oxford University Press.

³¹ Rose, D. (2006), Poverty and Crime, *Thinking about Poverty* (Ed. Klaus Serr), Federation Press. (107-117): 109.

³² Winslow, G. (1999). *Capital Crimes*, Monthly Review Press.

корелацијом сиромаштва и имовинског криминала, чести су закључци криминолошких истраживања.³³

Са друге стране повећање неједнакости у приходима и нижа стопа раста доводи до пораста насилничког криминала.³⁴

До сличних резултата дошло се и у другим истраживањима, при чему су убиства и пљачке довођене у везу са неједнакостима у приходима, у односу на извршиоце ових кривичних дјела.³⁵

Ледерман и сарадници доказали су и обрнуту тезу, да што је већи друштвени капитал, мјерен помоћу нивоа повјерења у свакој земљи, то је нижа стопа убистава и разбојништва.³⁶

Доајен наше криминологије Милан Милутиновић заступа став да: „сиромаштво се сматра као један главни извор имовинског криминалитета. Неки криминолози који су вршили истраживања у том правцу налазе да тешки материјални услови представљају чак најмоћнији криминогени фактор, најјачу силу делинквенције. Истина, у последње вријеме таква истраживања се неупоредиво мање врше, што је условљено ширењем познатог мита да је тзв. држава благостања успјела тобоже да ликвидира сиромаштво, па је оно самим тим ликвидирано и као криминогени фактор, што представља, у ствари, покушај прикривања стварног стања и уљепшавања стварности. Но, неовисно од тога, остаје чињеница да сиромаштво има јак утицај на вршење криминалне активности.“³⁷

Криво и Петерсон истражили су стопу криминала у разним сусједствима округа Колумбија у Сједињеним Америчким Државама. У случају имовинског криминалитета, утврђено је да су, у поређењу са сусједствима са мање од 20 процената стопе сиромаштва, стопа криминала била 20% виша у односу на она са 20 до 39 процената стопе сиромаштва, те 25% више у сусједству са више од 39% стопе сиромаштва. У случају насилничког криминала, у односу на сусједство са мање од 20 процената стопе сиромаштва, стопа криминала је пет посто виша у односу на она са 20 до 39 процената стопе сиромаштва и 17% више у сусједству са више од 39% стопе сиромаштва.³⁸

Врло је вјероватно да ће сиромаштво и друштвено-економски фактори утицати на пораст малољетничке делинквенције, а чему доприноси и утицај сиромаштва на породицу малољетног преступника, али и могућност корективног дјеловања заједнице на спречавању друштвено

³³ Ehrlich, I., 1973. Participation in Illegitimate Activities: A Theoretical and Empirical Investigation. *The Journal of Political Economy*. Volume 81, Issue 3, 521-565.

³⁴ Lederman, D., Loayza, N., Menéndez, A.M., 2002. Violent Crime: Does Social Capital Matter? *Economic Development and Cultural Change*, Volume 50, 509-539.

³⁵ Fajnzylber, P., Lederman, D., Loayza, N., 2000. What Causes Violent Crime? *The European Economic Review*, Volume 46, Issue 7, 1323-1357.

³⁶ Lederman, D., Loayza, N., Menéndez, A.M., *ibidem*.

³⁷ Милутиновић, М. (1976). *Криминологија*, Београд.

³⁸ Krivo, L. J. & Peterson, R. D. (1996). Extremely disadvantaged neighborhoods and urban crime. *Social Forces*, 75, 619-650.

негативних појава.³⁹ Слично, и у неким другим истраживањима закључено је да малољетници који живе у сиромаштву, имају већи ризик за учешће у делинквентном понашању.⁴⁰

Истраживање односа између сиромаштва и криминала у афричким земљама доказује повезаност ове двије појаве. Тако, након спорних предсједничких избора у Мадагаскару почетком 2002. године дошло је до масовног повећања сиромаштва. Коришћењем оригиналних података прикупљених анкетом у јуну 2002. године на врхунцу кризе, утврђено је да се криминал повећава са порастом сиромаштва. Коначни резултат је повећање стопе имовинског криминалитета, а посебно крађе и то крађе говеда и усјева у тој земљи. Такође, овај облик криминала попримо је све елементе организованости, а врло често у криминалне активности су били укључени и припадници агенција за спровођење закона, што је додатно отежавало спречавање криминала.⁴¹

Потребно је указати и на неколико ставова о утицају сиромаштва на социо-патолошке појаве. У радовима из подручја социјалне патологије често се говори о сиромаштву као фактору настанка и ширења социјално-патолошких појава. Неки аутори истичу сиромаштво као главни кримогени фактор, односно да је криминалитет производ „социјално-патолошких услова живота“ у коме живе нижи друштвени слојеви. Други аутори оправдано упозоравају да многи људи живе у биједи, сиромаштву, али не постају делинквенти, односно не прихватају разне видове социјално-патолошког понашања. Утицај сиромаштва на настанак и ширење социјално-патолошких појава приказао је Енгелс у студији „Положај радничке класе у Енглеској“. Истичући значај сиромаштва, каже: „Тешки и нехумани услови живота радничке класе у Енглеској утицали су на стварање у појединим градским четвртима „гнијезда злочина“ у којима је један дио радништва био изложен деградирајућим утицајима и одавао се крађи, алкохолизму, проституцији и другим видовима социјално-патолошког понашања, која су за радништво представљала изворе егзистенције и својеврсне етјехе“. Значај сиромаштва за настанак и ширење свијета социјалне патологије може се илустрирати и подацима из црних хроника разних листова. Тако су у Индији водећи листови у току неколико мјесеци 1982. године у црним хроникама доносили натписе о експлозији самоубистава младих дјевојака због мираза. По традицији, бракови се у Индији склапају уз претходни договор родитеља. Договор родитеља подразумијева и договор око величине мираза који дјевојка треба да донесе у кућу. Међутим, многе дјевојке због сиромаштва не могу да испуне очекивања у погледу договореног мираза. Због тога доживљавају разна малтретирања која их најчешће воде у

³⁹ Rose, D. (2006), Poverty and Crime, *Thinking about Poverty* (Ed. Klaus Serr), Federation Press. (107-117): 110.

⁴⁰ Pratt, t. C., Cullen, F. T. (2005) *Assessing macro-level predictors and theories of crime: A meta-analysis*, in M. Tonry (ed.), *Crime and justice: A review of research*, in "University of Chicago Press", 32.

⁴¹ Fafchamps, M. Minten, B. (2002). *Crime and Poverty: Evidence From a Natural Experiment*, The Berkeley Electronic Press (bepress). <http://www.bepress.com/csae/paper182>

самоубиства, а неријетко, уколико не изврше самоубиство, бивају убијене. Бројна самоубиства или убиства дјевојака због мираза потресају јавност Индије. Организовани су и протести против такве традиције. Жене демонстрирају, али и даље самоубиства или убиства због мираза не престају. Иако је сасвим јасно да сиромаштво утиче на настанак и ширење разних видова свијета социјалне патологије, не може се генерализовати да сва криминална дјела или друге облике асоцијалног понашања чине само сиромашни, односно припадници нижих слојева друштва. Разни видови социјално-патолошког понашања срећу се како код сиромашних тако и код осталих слојева друштва. Сходно наведеном, професор Бранко Милосављевић сматра да ‘‘сиромаштву као егзогеном фактору припада значајно мјесто међу факторима социјалне патологије, али не такво да би се сва социјално-патолошка понашања људи могла објаснити тим фактором’’.⁴²

Поред наведених криминолошких истраживања и нека економска истраживања указују на то да живот у сиромаштву повећава ризик од неповољних исхода, као што су здравствена њега⁴³ и укљученост ових слојева становништва у криминалне активности, при чему оба фактора могу довести до смањеног учешћа на тржишту рада.⁴⁴

Економска истраживања указују на повезаност између сиромаштва и криминала. На примјер, једна студија је показала да је виши ниво незапослености повезан са вишим нивоима имовинског криминала. Даље, алкохолизам, наркоманија и друге социјално-патолошке појаве су више повезане са нижим социјално-економским статусом грађана.⁴⁵

Исто тако, економска теорија предвиђа да ниске плате или незапосленост чини привлачнијим криминалне активности, чак и уз ризик хапшења или затварања.⁴⁶ Емпиријска истраживања дају подршку за овакве ставове. На примјер, неке студије показују да један виши ниво незапослености је у вези са вишим нивоима имовинског криминала, али

⁴² Милосављевић, Б. (1986), *Социјална патологија*, Сарајево: Свјетлост, 167-168.

⁴³ Иако су механизми помоћу којих сиромаштво утиче на здравље сложени, нека истраживања указују да је штетни здравствени исходи, могу бити због, нпр. ограниченог приступа здравственој заштити, као и већу изложеност опасности за околину, те учешће у ризичном понашања. Однос између сиромаштва и неповољних исхода за појединце је компликован, дјелом и јер већину променљивих, попут здравственог статуса, може бити и узрок и резултат сиромаштва. То може неповољно утицати на појединце на многе начине, укључујући и ограничавања њиховог развоја вјештина, способности, знања и навике потребне за потпуно учешће у радне снаге. Истраживање показује да је сиромаштво могу негативно да утиче на економски раст, од утицаја на акумулацију људског капитала и стопе криминала, до социјалних немира. Економска теорија одавно сугерише да људски капитал - то јест, образовање, радно искуство, едукацију и здравље радника - сматра се једном од основних покретача привредног раста.

⁴⁴ *Poverty In America*, Economic Research Shows Adverse Impacts on Health Status and Other Social Conditions as well as the Economic Growth Rate, (2007), U.S. Government Accountability Office, Washington,

⁴⁵ Adler, Nancy E., and Katherine Newman, ‘‘Socioeconomic Disparities in Health: Pathways and Policies.’’ *Health Affairs*, Vol. 21 No. 2, 2002. See also Deaton, Angus. ‘‘Policy Implications of the Gradient of Health and Wealth.’’ *Health Affairs*, Vol. 21, No.2: 2002.

⁴⁶ Freeman, Richard, ‘‘Why Do So Many Young American Men Commit Crimes and What Might We Do About It?’’ *Journal of Economic Perspectives*, Vol. 10, No. 1: Winter 2006.

је мање подобан у предвиђању насилничког криминала.⁴⁷ Друга студија је показала да су и незапосленост и сиромаштво фактори утицаја на криминал, при чему приходи имају већу улогу.⁴⁸

Могуће је говорити о корелацији сиромаштва и криминала која се испољава на два начина:⁴⁹

1. *Директни однос*: такозвана ‘разбојничка активност’ (тј. разбојништва, крађе, нелегална трговина, кријумчарење украденим добрима) у последњих 30-40 година у паду је у европским земљама: то значи да економски раст и бољи животни стандарди (тј. раст прихода) имају позитивну корелацију са криминалом, а посебно имовинским деликтима⁵⁰;
2. *Обрнут однос*: насилнички деликти (нпр. убиства) су смањена у оним земљама гдје је бруто национални производ порастао (осим у САД), у поређењу са сиромашним земљама, гдје је заиста број убиства повећан. Другим ријечима, број убиства има обрнут однос са економским условима.

Генерално, ова условна подјела омогућава сагледавање односа сиромаштва и криминалитета, при чему је потребно сагледати и друге параметре који утичу на ову везу. То значи да сиромаштво може узроковати криминалитет, али је потребно проучавати и утацаје других фактора, прије свега, индивидуалних чинилаца криминалног феномена. Тако, сиромаштво увијек даје више шанси криминалном феномену, односно оно је погодно тло за регрутовање потенцијалних учинилаца кривичних дјела. Поред тога, доминантан фактор јесу и личне црте учиниоца кривичних дјела, које у таквим условима (сиромаштва) доприносе чињењу кривичних дјела.

Закључак

Сиромаштво и криминал јесу феномени који изазивају доста пажње и врло често се говори о њиховој корелацији, односно утицају сиромаштва на криминал. Већ и прелиминарно сагледавање референтне литературе која се бави овим појавама (прије свега криминолошких истраживања), јасно је да постоји одређена веза сиромаштва и криминала. Ради се о сложеном и мултифакторском односу између сиромаштва и криминала. Заиста, у неким случајевима сиромаштво представља узрок криминалитета. Интензитет утицаја сиромаштва на криминалитет у таквим

⁴⁷ Raphael, Steven, and Rudolf Winter-Ebner, “Identifying the Effect of Unemployment on Crime.” *Journal of Law and Economics*, Vol. XLIV. 2001.

⁴⁸ Gould, Eric D., Bruce A. Weinberg, and David B. Mustard, “Crime Rates and Local Labor Market Opportunities in the United States: 1979-1997.” *Review of Economics and Statistics*, 84 (1): 2002.

⁴⁹ Leone, L. (2009). Poverty, social exclusion and delinquency: Criminological reflections on the Italian context, *Socmag, News Magazine*. (<http://www.socmag.net/?p=453>)

⁵⁰ Barbagli M. (1995) *L'occasione e l'uomo ladro. Furti e rapine in Italia*, Bologna: Il Mulino.

случајевима је различит. Евидентно је да је он најизраженији код имовинских кривичних дјела, гдје су многа истраживања доказала директан утицај сиромаштва на ове деликте. Такође, доста често се доказује теза да малољетници који су оптерећени сиромаштвом имају више шанси да се девијантно понашају, при чему је већа стопа њихове укључености у криминалне активности. Поред тога, сиромаштво и криминал могу понекад бити симптоми неког облика недостатка социјалне интеграције, односно сиромаштво и криминал могу да воде у стање друштвене искључености. Ипак, не треба генерализовати наведене тезе, већ је нужно проводити даља емпиријска истраживања корелације сиромаштва и криминала, која би прије свега била заснована на егзактним подацима и чињеницама. Такође, истраживања треба да одговоре на који начин и у којој мјери и други фактори утичу на криминал, поред сиромаштва или у интеракцији са њим. Прије свега, мисли се на унутрашње факторе криминалног феномена, у које се убрајају црте личности, болести зависности (нпр. алкохолизам, наркоманија) и криминална каријера. Исто тако, не треба заборавити ни дјеловање других спољних фактора, који једнако могу бити узрочник и сиромаштва и криминала, као што су друштвене кризе, привредни ломови, итд. Са великом сигурношћу може се тврдити да је постојање ових (унутрашњих) фактора у комбинацији са сиромаштвом пресудно за појаву криминала. Заправо, недостатак новаца или имовине не мора нужно да доведе до извршења кривичног дјела, али уколико се испуне и други фактори (прије свега унутрашње особине личности, као и други спољни чиниоци), постоје све веће могућности да ће доћи до неког асоцијалног или антисоцијалног понашања.

Упоредо, нужно је развијање ефикасних стратегија и програма усмјерених на смањење сиромаштва и криминала. Уколико је утврђен каузалитет сиромаштва на криминал, дјеловањем на смањење сиромаштва, резултираће и смањењем стопе криминалитета. Наравно, ово је хипотетичка теза која своју верификацију треба да има у пракси (свакако, могућа је и негативна рефлексивна). Ове стратегије и програми треба да обухвате широк спектар мјера и активности којима се ублажавају посљедице сиромаштва, а посредно, смањују могућности за криминалне активности. Актуелности ових стратегија и програма би требала бити изражена, посебно што се друштво у цјелни, налази у периоду тешке економске кризе, која врло лако може да прерасте и у социјалну. Тада би могли ући у период пораста стопе сиромаштва и врло могуће пораста стопе криминалитета, што ваља предвидјети, како би се могло правовремено, друштвено одговорно, реаговати.

CAUSES OF CRIME DETERMINED BY POVERTY AND THE SOCIAL CRISIS

Mile Sikman, PhD
Administration for Police Education
Banja Luka

Summary

There are many causes of crime and they are complex, and the accepted viewpoint about the effect of external (ambient) and internal (individual) factors which lead to execution of a criminal act. All those factors, which together or individually, lead to execution of a criminal act (in the wider sense they lead to crime) poverty and the social crisis become significant. These crime factors especially occur at a time of social unrest, but they can also be present at a time of relative social peace, which is especially characteristic for undeveloped countries and countries in development. In that sense, also depends the level of effect of poverty on crime, which can be between a low and high intensity. Also, poverty has an effect on the type of crime, as well as on the executors. So, some empirical research on the effect of poverty on crime (this research is especially represented in the United States of America) show a very high correlation between poverty and property crime, i.e. that in the periods of growth of poverty, it comes to an increase of criminal acts from the area of property crime. As for the executors of criminal acts, the effect of poverty (together with other factors) is usually reflected on minor executors of criminal acts. Very often in criminology crime caused by poverty is referred to as poverty crime. For determining the relationship between poverty and crime, i.e. determining the effect that poverty has on crime are of big significance the empirical research and the exact data. That way it is possible to create strategies of prevention of crime caused by poverty, as well as the development of policies of standing up to crime. Current information about these strategies and programs should be expressed, especially be-

cause society as a whole is in the period of a difficult economic crisis, which very easily can grow into a social crisis. Then we could enter into a period of growth of the rate of poverty and possibly the growth of the rate of crime, which is useful to anticipate, in order to react on time, and socially responsible.

*“Poverty is the mother of crime”
Marcus Aurelius Antoninus (121-180 C.E.)*

СОЦИЈАЛНА СФЕРА У БОСНИ И ХЕРЦЕГОВИНИ

Проф. др Јован Сејменовић
Универзитет за пословне студије
Бања Лука
Мр Љубиша М. Тодоровић
Универзитет за пословне студије
Бања Лука

Апстракт: Системи социјалних програма представљају скупове правних норми, административних, финансијских и стручних институција, које делују на одређеном подручју социјалне политике. Основни системи социјалних програма настали су и развили се са циљем преовладавања основних социјалних ризика, као што су: старост, болест, инвалидност, расељеништво, незапосленост, сиромаштво итд. Стога, потребно је оваквим проблемима приступити на адекватан начин, избором најбољих стратегија како би се ефекти таквих социјалних поремећаја свели на најмању могућу мјеру.

УВОД

Човек као припадник једне друштвено-политичке заједнице жели да и у турбулентним условима окружења поседује осећај сигурности. Појам “социјална сигурност” представља најшири појам којим се обухвата и означава заштита коју друштво пружа својим члановима, путем различитих мера јавног карактера. Под социјалном сигурности се подразумева сигурност од одређених социјалних ризика, садржава свеобухватност особа и свеобухватност заштите од социјалних ризика. То је један од циљева социјалне политике.

Данас се лако може приметити да политика економског раста и развоја не може дати задовољавајуће трајне резултате, ако није праћена и

потпомогнута снажном социјалном политиком. У Босни и Херцеговини, социјална политика за добробит свих грађана и посебно угрожених, тражи поред осталог, обнову и јачање свих институција које су издржале испит времена, као што су били центри за социјални рад. Многе од ових институција су биле мета бесмислене деструкције, али је већина њих наставила да обезбеђује социјалне услуге најбоље како су могле, упркос ограниченим средствима.

Следећи напоре у јачању цивилног друштва и развоја локалних невладиних организација, социјални радници су се питали, како би они могли развити пројекте социјалне помоћи и прикупити фондове, да би у потпуности обновили своје активности.

Имајући у виду велика средства потрошена од стране међународних донатора, може се увидети да би примена локалног искуства и укључивање локалних експерата био успешнији и економичнији начин да се обезбеде трајни резултати из делокруга социјалне политике. Стога се искрено надамо да ће међународна заједница, као и домаћи политичари, учинити конкретне напоре, како би развили и и имплементирали једну кохезивну социјалну политику, чији би један од циљева био ревитализација институција основаних да ублаже људску патњу и да задовоље социјалне потребе земље, те да примјене адекватне стратегије како би што мање људи били корисници социјалне помоћи.

1. Основни проблеми у области социјалне заштите

Рат је изазвао хуманитарну катастрофу која, уз сву до сада остварену међународну помоћ и ублажавање ситуације, са мирнодопским временом постаје специфичан и веома велики социјални проблем, пре свега, проблем социјалне заштите. Последице рата су такве да захтевају значајна средства и мрежу координираних активности, да би се ситуација у следећим годинама нормализовала. Финансијска средства за нормализацију социјалне ситуације, посебно угрожених група, треба да буду обезбеђена, не само зато што домаћи извори и економија Босне и Херцеговине, тешко могу обезбедити неопходна средства већ и зато што би оптерећивање домаће економије свим великим социјалним трошковима негативно утицало на процес реконструкције и транзицију ка слободној тржишној привреди. Услов реконструкције и транзиције економије Босне и Херцеговине је осигурање додатних, спољних, финансијских извора за нормализацију ситуације у погледу социјалне заштите.

За време ратних и поратних година Босна и Херцеговина је примила путем организације УН-а, билатералних донација и других међународних и регионалних организација и аранжмана, огромну хуманитарну помоћ. Она је помажући у критичним годинама, када је највећи део популације био “социјално угрожен“, заменила домаћи систем социјалне заштите. При томе је било озбиљних проблема у организацији и координацији.

Мирнодопска ситуација, природно, води смањивању хуманитарне помоћи у земљи, мада је она и даље значајно потребна.

Изазов пред којим сада стоје домаће власти и међународни донатори је како финансијска средства искористити за финансирање пројеката развоја домаћег система социјалне заштите и његове транзиције, који ће нормализовати ситуацију, уз што мање оптерећење привреде и одржања несметаног развоја у будућности. То је, у области социјалне заштите, покретање и подржавање процеса кретања од кризне ситуације ка социјално-економском развоју.

Систем социјалне заштите у Босни и Херцеговини имао је, у време постојања старе Југославије, своју мрежу, институције и инфраструктуру. Основни фактор система били су општински Центри за социјални рад. Постојећа институционална и кадровска инфраструктура јесте одговарајућа основа за реформу система и политике социјалне заштите, која треба да омогући:

а) решавање основних проблема који су последице рата и економске кризе;

б) ефикасно и боље организовано кориштење спољних финансијских извора усмерених ка смањењу обима социјално угрожених група кроз њихову рехабилитацију;

в) “унутрашњу“ реформу система социјалне заштите у складу са транзицијом економије, развојем демократског друштва и тржишне економије;

г) подршка развоју мреже невладиних организација, посебно на локалном нивоу, које, у оквиру система, треба да реализује специфичне активности социјалне заштите.

Реформа система социјалне заштите могућа је само у оквиру транзиције система социјалне политике у целини, дефинисања новог скупа социјалних политика. Искуства развијених тржишних привреда као и позитивна и негативна искуства других ех-социјалистичких земаља могу бити од велике користи.

2. Економско-финансијски положај социјалне сфере у Босни и Херцеговини

Босна и Херцеговина има велике проблеме везане за финансирање потреба социјално угрожених група. Следећи подаци улуструју немогућност домаћих ресурса да задовоље потребе социјалне заштите:

а) Тешке последице рата и у првим годинама мира, процес економске стабилности иде веома споро. Стопа раста индустријске производње није на планираном нивоу;

б) Спорост у политичкој консолидацији државе и федерације, кашњење у реконструкцији привреде и изостајање очекиваних финан-

сијских средстава за инвестирање у привреди, одражава се веома негативно на економске потенцијале земље;

в) У претходном периоду уочен је и негативан тренд у односима спољнотрговинске размене са другим земљама.

Према непотпуним и несистематизованим подацима локалних служби социјалне заштите у 10 кантона Федерације БиХ, корисника социјалне заштите у стању крајње социјалне потребе има око 150.000 становника, од тога, деце као корисника социјалне заштите има око 14.000. Овом броју би требало додати и око 32.000 деце без једног родитеља.

У односу на укупан број становника корисници социјалне помоћи чине око 6%. Потенцијални број корисника процењује се на око близу 40% становништва у овом моменту. Овде је реч само о лицима којима је потребна материјална помоћ.

Процес реконструкције економије Босне и Херцеговине реализује се по програму светске банке, и одвија се спорије од предвиђеног. Зато се процењује, да би Босна и Херцеговина могла достићи ниво развоја из 1991. године тек 2012. године, који да будемо објективни, делује јако оптимистички. Изузетно слаб економско-финансијски положај социјалне заштите, заједно са драматично великим потребама и спора реализација економске реконструкције, чини ситуацију у којој не постоји избор између постојећег система и његове транзиције.

У контексту социјалне политике, један од највећих изазова са којим се суочава цела земља је повратак и нормализација живота избеглих и расељених лица. Установљено је, да је од последица рата и других неприлика, из пописа 1991. године, расељено 50% становништва. Уз то се процењује да је од 1996. до 2003. године вратило око милион избеглих лица. Суштински узроци који су довели до одласка људи требало је да буду отклоњени кроз социјалне и политичке промене. Имајући у виду ситуацију расељених и избеглих лица, политика њиховог збрињавања својим највећим делом представља сферу социјалне политике.

Имајући у виду проблеме са којима се суочава Босна и Херцеговина, социјална политика мора тражити и унапредити модел карактеристичан за друштва у транзицији са циљем стварања стварне демократске државе и цивилног друштва, способних да решавају постратне проблеме. Да би се систем социјалне заштите реструктурирао, неопходно је да буде праћен и подржаван другим социјалним политикама усмереним на реинтеграцију и рехабилитацију, укључење у нормалне економске активности корисника социјалне заштите, посебно социјално и политички рањиве групе, као што су избегла и расељена лица.

3. Основе за нови скуп социјалних политика

Нови приступ социјалној политици у капиталистичком свету мора да промени традиционална очекивања, као и концепт стечених и историјских

права, у исто време пружајући, основну сигурност становништва у складу са материјалним могућностима и потребама. Имајући у виду опште принципе, неопходно је дефинисати нову социјалну политику која ће бити комплементарна и која ће подржати општи напор транзиције пружајући, под датим околностима, разумну основу за њен активан допринос друштвеном благостању.

Величина социјалних проблема у Босни и Херцеговини посебне је природе:

а) социјална политика суочава се са драматичним социјалним последицама рата и

б) недостатком финансијских извора за њихово преовладавање, артикулацију и унапређење социјалне политике.

С друге стране, то су разлози због кога се транзиција социјалне политике мора неодложно извршити.

Економски опоравак и развој представљају кључни фактор у материјалном положају социјалних установа и њихове услуге. Полазећи од тога да је социјална заштита важан чинилац економски успешне привреде, такође ваља напоменути да неће бити никаквог раста уколико штедња и кроз њу инвестиције, буду оптерећене социјалним расходима, ма колико они били оправдани. Друга важна чињеница везана за социјалну политику је да социјална права институционално не смију бити привлачнија од дохотка по основу рада. На пример; уколико су социјална давања (од накнаде за незапосленост до социјалне помоћи) довољно висока као што је случај у земљама западне Европе, тада ће дио радне снаге радије остати незапослен, користећи државне трансфере. С тога се социјална политика мора заснивати на следећем:

а) Она мора да буде у надлежности државе, а не у надлежности предузећа. Ова типично ех-југословенска специфичност наслеђена из самоуправног система, негативно је утицала на ефикасност предузећа, на њихову конкурентност, док је социјална политика тиме губила на доследности;

б) Социјална права морају се прилагодити реалним и расположивим материјалним средствима. Финансирање социјалних трошкова мора долазити из реалних, неинфлаторних извора;

в) Мреже социјалних институција морају се постепено трансформисати у правцу економски здравих, тржишно компатибилних и функционалних институција, при чему ће свака задржати своју специфичност;

г) Од велике је важности проширивање мреже социјалних институција кроз подршку стварања непрофитних, невладиних организација с једне, и јачање локалних и добровољних иницијатива с друге стране;

д) Несметан прелазак са донација за посебне социјалне групе на спољну финансијску подршку реконструкцији система социјалне заштите и његовом нормалном функционисању.

Социјалну заштиту треба вратити њеним традиционалним функцијама, као што је заштита специфичних група становништва и

материјално хендикепираних појединаца и породица. Треба је одвојити од заштите незапослених. Социјалном заштитом не могу се правити све негативне социјалне последице рата и економског колапса. Да би она била ефикаснија, њена функција мора да се прецизно дефинише.

У овој области најефикасније су локалне иницијативе. Јачање локалних иницијатива и институција треба да буде угаони камен нове политике. Проширење мреже институција социјалне политике је од једнаке важности. То се може постићи у великој мери кроз подршку оснивању и деловању невладиних организација од оних које се специјализују у обуци радне снаге и припремају за посао. Центри за социјални рад у општинама, кроз сопствену трансформацију, добар су основ за координацију и стручну контролу проширене мреже институција.

Активна политика заштите од незапослености је такође од огромног значаја. Велики број незапослених и фиктивно запослена лица, као и несумњиво реална потреба предузећа да се лише вишка запослених, отежавају сваку политику везану за проблем незапослености у Босни и Херцеговини. Размере овог проблема не дају могућност његовог решавања кроз класичну социјалну политику. Због тога, решавање проблема незапослености и политика заштите од незапослености за време транзиције и реконструкције и обнове економије мора да постане саставни део укупне политике реструктурирања привреде. Треба напоменути да је према агенцији за запошљавање у 2007. години, стопа регистроване незапослености износила 44,2%, што представља веома велику стопу за земљу која је у фази транзиције.

Табела 1. Број незапослених унутар Босне и Херцеговине¹

	Број незапослених лица
Федерација Босне и Херцеговине	373.519
Република Српска	140.189
Брчко Дистрикт БиХ	17.327
Укупно у Босни и Херцеговини	531.035

Треба поћи од тога, да је најбоља заштита од незапослености висока стопа привредног раста. Мрежа заштите незапослених треба да усклади своје деловање с тржиштем рада и да чак омогући функционисање тржишта рада које, са своје стране, омогућава мобилност и флексибилност радне снаге.

Активне мере заштите од незапослености траже стварање услова за ново продуктивно запошљавање, а оне укључују:

а) Програме преквалификације, стицање нових стручних квалификација и радну обуку незапослених и оних који ће ускоро остати без посла;

¹ Извор: Агенција за рад и запошљавање Босне и Херцеговине II квартал 2007. године;

б) За расељена лица и избегла лица-повратнике треба развити посебне интегрисане програме који ће обухватити њихову социјализацију, преквалификацију и запошљавање;

в) Програм подршке samozapošljavanjem путем кредитирања или суфинансирања оснивања сопствених предузећа за оне који су били незапослени или који ће ускоро остати без посла;

г) Мере које стимулишу ново запошљавање (фискалне олакшице, учешће фонда за запошљавање у новом запошљавању итд.);

д) Развој и охрабрење новим и флексибилним облицима запошљавања, као што су скраћено радно време, рад на одређени период, рад по уговору итд.;

ђ) Преструктурирање привреде на основама приватизације, у правцу подршке малих и средњих предузећа;

е) У спровођењу датих мера је и активнија улога државних структура на нижим нивоима, као што су општине, градови и ентитети. Мање територијалне јединице треба да имају пуну могућност да развију сопствене иницијативе и одговорности.

Закључак

Друштвена димензија одрживости система темељи се на премиси да једнакост и разумевање међузависности људи унутар заједнице представљају основни предуслов прихватљивог квалитета живота, што можемо рећи да је суштински циљ развоја сваке друштвено-политичке заједнице. Достижање жељеног нивоа друштвеног благостања у Босни и Херцеговини зависи у првом реду од усвајања одрживих животних навика у друштву, вредносних оријентација и подизања нивоа социјалног капитала, друштвеног и културног идентитета, као и достигнутог нивоа економског развоја. Примарни услови неопходни за то су политичка стабилност на државном нивоу, реконструкција привреде и прилив инвестиција која ће имати за ефекте поспешивања привредног развоја.

Економски раст је најважнији фактор смањења сиромаштва као једног од облика социјалне проблематике. Повећањем дохотка једне земље неминовно доноси и повећање дохотка њених сиромашних грађана, стварајући услове за бољи живот. Наиме, треба радити на афирмацији и стварању таквих привредних услова и побољшању рада институција које ће утицати на што бржи развој Босне и Херцеговине, како би се негативни ефекти који су испољени кроз ратна дешавања, а сада и светске економске кризе што пре пребродили и кренули у једну бољу и просперитетнију будућност. Имплицитно томе, утицај економског раста на смањење сиромаштва можемо рећи да се испољава кроз три ефекта. Први је повећање тражње за радном снагом, и сходно томе, повећање запослености у земљи, што ангажује незапослене и неактивне људе, доносећи им доходак и могућност превазилажења сиромаштва. Други се односи на повећање

зарада оних који су запослени, а који имају ниске зараде и по томе припадају кругу сиромашних. Повећање зарада им током времена повећава животни стандард и тиме стварају услове за превазилажење сиромаштва. Трећи ефекат се манифестује кроз повећање средстава за државну подршку као резултат повећаног дохотка земље и повећане основице за опорезивање.

Поред непосредних државних политика које делују у смислу превазилажења социјалних проблема, можемо рећи да велики утицај на живот грађана има пензијски систем и здравствени систем. Постојање развијеног пензијског система смањује ризике појаве сиромаштва међу старијим лицима, док здравствени систем пружа здравствену заштиту и лицима социјално-угроженог статуса. Треба рећи и да велики значај који утиче на повећање општег благостања друштва јесте образовање. Веома добра дугорочна стратегија која је заступљена у великом броју земаља са ниским дохотком, јесте улагање у образовни систем, како би се утицало на већи привредни раст у глобалном смислу, кроз повећање могућности зарађивања путем повећања способности људи.

Економско-финансијски положај наших грађана није на завидном нивоу. Ратна дешавања, и постратна ситуација створила је много категорија социјално угрожених, које треба кроз програме социјалне помоћи збринути. Све те активности изискују велика новчана средства стварајући такав амбијент гдје је привредни раст и развој на недовољном нивоу, управо због тога што се финансијска средства не улажу у довољној мери у привредне активности.

Везано за дату проблематику, наш став јесте да се оформи и примени таква стратегија која ће имати утицај на опште благостање, а односи се на приступ свеобухватних реформи, посебно оних економских, како би се створили услови за продуктивни рад и економски напредак а тиме превазишли сви социјални проблеми који постоје и који захтевају што брже решавање.

SOCIAL WELFARE IN BOSNIA AND HERZEGOVINA

Phd Jovan Sejmenović
University for Business Studies
Banja Luka
MS Ljubiša M. Todorović
University for Business Studies
Banja Luka

Summary

The system of social welfare programmes represents a bundle of legal norms, administrative, financial and specialised institutions which function in a certain area of social welfare policy. The basic systems of social welfare programmes have been developed to overcome basic social risks such as old age, illness, disability, displaced persons, unemployment, poverty, etc. Therefore, these problems require an appropriate approach through choosing the best strategy to reduce the effects of these social issues to the lowest possible minimum.

БИЗНИС СА БРИГОМ ЗА ЉУДЕ

Доц. др Илија Шушић
Универзитет за пословне студије
Бања Лука

Апстракт: *Разматрају се актуелна питања развијања социјално одговорног бизниса, посебно Глобални договор ОУН, концепције Тоталног управљања квалитетом, модели извршних организација, међународни стандарди ИСО серије 9.000 и 14.000, OHSAS 18.000, SA 8.000 и други.*

1. Изазови глобализације и одговори друштва

Свијет, у којем живимо, непрестано се мијења и усавршава, у свим аспектима, са све већом брзином и у складу са законима природе.

Промјене и побољшања дешавају се и у пословном свијету. Као резултат, велика акционарска друштва и друге међународне компаније, које су достигле веома висок ниво савршенства, незадрживо пробијају границе и пуне унутрашња тржишта ближих и даљих држава свих континената. Оне доносе са собом нови квалитет роба и услуга, и у исто вријеме, нову филозофију, нову културу савременог бизниса, нова правила социјално-економских односа. Управо ова појава је добила име **глобализација**.

Глобализација побуђује заоштравање конкурентске борбе на тржишту било које земље. Она захтијева одговарајуће промјене од сваког произвођача и од националних економија у цјелини. Ово је посебно актуелно за земље у транзицији, које карактеришу релативно ниском радном културом. За њих, глобализација представља нови озбиљни испит и ризик, али у исто вријеме, у одређеним условима, и нове могућности.

Глобализација нуди потрошачима нове квалитете и пружа им могућности стварног коришћења свога права на избор робе и услуга.

Нарочито оним, који су материјално осигурани. Она доприноси промјенама у схватању потрошача, буди код њих осјећај самоуважавања и чини их знатно захтјевнијим према добављачима.

Глобализација стимулише произвођаче и друге добављаче роба и услуга ка усавршавању. Она даје нове предности онима који теже напретку и достизању потребног нивоа савршенства. Истовремено немилосрдно уништава све, који показују нижи ниво од њених достигнућа и захтјева.

У Европи, као и у цијелом свијету, као одговор на изазове глобализације, значајно се појачала социјална опредељеност водећих компанија. Ово се посебно испољило кроз активизацију усавршавања тих компанија на основама концепције Тоталног управљања квалитетом и модела извршних организација, оријентисаних на премашивање захтјева међународних стандарда и постизање најбољих резултата и високог нивоа конкурентске способности. Истовремено су, као и у цијелом свијету, широку примјену добили међународни стандарди система менаџмента (ISO серије 9.000 и 14.000, OHSAS 18.000, SA 8.000 и др.).

У посљедње вријеме су дискусије о социјалним питањима бизниса добиле нови подстицај. Повод за то је био започињање Глобалног договора ОУН, који се јавља као глобални одговор на изазове глобализације свјетске економије.

Узимајући у обзир актуелност проблема побољшања социјалне климе за земље Источне Европе, веома важно је, да се у тим земљама питања о социјалној одговорности не претворе, како то понекад бива, у привремену модну кампању. Да се она не разматрају само, у виду сјајних обећања и обавеза, као начин добијања политичких дивиденди. Да се не заврше једнократним, макар и значајним, хуманитарним акцијама.

2. Глобални договор ОУН

Идеја глобалног договора припада генералном секретару ОУН Кофи Анану, који ју је прогласио на Свјетском економском форуму 1999. године. Глобални договор заснива се на низу основних опште људских вриједности у сфери права човјека, нормама рада, заштити животне средине и борби са корупцијом, а ослања се на следећа општепризната свјетска јавна документа:

1. Генерална декларација о правима човјека;
2. Декларација Међународне организације рада (МОП) о основним принципима и правима из сфере рада;
3. Декларацији о животној средини и развоју;
4. Конвенцији ОУН против корупције.

Глобални договор се ослања на следећих десет принципа:

1. Пословни кругови обавезни су подржавати и поштивати приступ, који предвиђа заштиту међународних права човјека у њиховом дјелокругу утицаја;

2. Пословни кругови не треба да буду умијешани у нарушавање права човјека;
3. Пословни кругови обавезни су подржавати слободу удруживања и ефективно признавање права на колективни договор;
4. Пословни кругови обавезни су подржавати елиминисање свих форми принудног и обавезног рада;
5. Пословни кругови обавезни су подржавати ефикасно елиминисање дјечијег рада;
6. Пословни кругови обавезни су подржавати елиминацију дискриминације при пријему на рад и у професионалној дјелатности;
7. Пословни кругови обавезни су подржавати осјетљив приступ еколошким питањима;
8. Пословни кругови обавезни су иступати са иницијативама за повећање еколошке одговорности;
9. Пословни кругови обавезни су подстицати разраду и распрострањавање еколошки безбедних технологија;
10. Пословни кругови обавезни су борити се против свих облика корупције, укључујући уцјењивање и подмићивање.

Глобални договор обухвата све водеће друштвене снаге:

1. Владе које су признале принципе ове иницијативе;
2. Компаније, на чију дјелатност он има намјеру утицати;
3. Раднике, чијим рукама се остварују конкретни процеси производње;
4. Организације грађанског друштва, које представљају широки круг заинтересованих страна;
5. Организацију Уједињених Нација, у свијету једини стварни глобални форум, у квалитету ауторитетног организатора предузимања мјера и посредника.

Али основни аспект Глобалног договора усмјерен је на сам бизнис, који мора суштински оснажити своју социјалну одређеност. Учествовање у Глобалном договору и подржавање његових принципа дозвољава демонстрацију лидерских квалитета, путем формирања социјално одговорних корпорација, подржавајући преображај глобалне економије у стабилнију и свеобухватнију, трагајући и реализујући практичне путеве рјешавања савремених проблема глобализације, усмјерених на обезбјеђење стабилног развоја, а узимајући у обзир интересе свих заинтересованих страна, побољшање моралног духа радника, те такође и продуктивност и нивоа рада.

3. Природа социјално одговорног бизниса

Свака компанија по дефиницији се ствара са циљем задовољавања потреба грађана, који су дио друштва: прије свега, сопственог персонала и корисника производа и услуга. С друге стране, свака таква компанија обавезна је системски плаћати законодавством предвиђене порезе за

одржавање одговарајућих друштвених форми, за извођење социјалних пројеката и заштиту недовољно заштићених слојева становништва и при томе, извршавајући своје производне функције, не наносити штету животној средини. Према томе, од самих почетака компаније се формирају као социјално одређене. И за сваку од њих исказане су основне етичке норме, сагласно постављеним функцијама и социјалним обавезама.

Одговарајући основним етичким нормама, компаније по својој жељи могу накнадно остваривати добротворну дјелатност, посебно давати финансијску, материјалну или другу помоћ грађанима с ограниченим могућностима и slabим имовним стањем, или установама социјалне оријентације. Таква брига о човјеку, безусловно заслужује сваки облик подршке од стране друштва.

Међутим, нажалост, у пракси се све компаније не придржавају ни основних етичких норми. Неке од њих испоручују тржишту производе и услуге незадовољавајућег квалитета, а у неким случајевима и опасним по људе и њихову имовину, не брину се о запосленим, а често, не гарантујући њихову безбједност, наносе штету околини, избегавају плаћање пореза итд. У исто вријеме, оне могу извршавати (имитирати) хуманитарне акције, само да би у очима друштва изгледале одговорним. Такве компаније ни у ком случају није могуће сматрати социјално одговорним. Чак шта више, у сличним случајевима и друштво и власт обавезни су успоставити механизме за довођење таквих компанија у одговорност према основним етичким нормама путем стварања стимулативних услова или, у случају потребе, путем принуде.

Треба обратити пажњу на језичку конструкцију “**социјална одговорност**“ бизниса, који се често користи у пракси. Он асоцира с криминалном, административном одговорношћу и.т.с, односно, са схватањима која су повезана са нарушавањем установљених обавезујућих норми и правила. *У исто вријеме, у Глобалном договору је декларисано да он није регулаторни механизам, није усмјерен на надзор, принуду или оцјену понашања односно дјеловања компаније. Он рачуна на информисање јавности и отворену информациону политику компанија, радника и грађанског друштва на заштити властитих интереса са циљем иницирања и заједничког предузимања практичних мјера, у правцу реализације принципа Глобалног договора.* Узимајући то у обзир, по нашем мишљењу цјелисходније је говорити не о социјалној одговорности бизниса, већ о **социјално одговорном бизнису**, односно бизнису који се одговорно односи према својим социјалним обавезама. И овдје, по нашем мишљењу, најцјелисходније је примјенити језичку конструкцију “**социјална одређеност**“.

“**Социјална одређеност**“, је филозофија и системска практична дјелатност на побољшавању живота људи узимањем у обзир интересе будућих покољења. Социјална одређеност карактерише компанију, као такву, која се одговорно односи према испуњавању, као минимум,

основних етичких норми. **Са своје стране, социјална опредељеност бизниса је етички бизнис са бригом за људе и њихову будућност.** У квалитету интегралне карактеристике социјалне опредељености може бити искориштено такво схватање, као социјална активност, ниво социјалног опредељења компаније.

Социјална опредељеност за компаније треба постати, пажљива, систематска, константна активност и претворити се у нову филозофију и културу вођења бизниса. Према питањима социјалне опредељености компанија неопходно је прилазити конструктивно, успостављајући одговарајуће инструменте, којима је могуће без сувишне галаме, реално, поступно и систематично планирати, повећавати и извршавати обавезе. А такође, манифестовати и квалификовано потврђивати стварност изјављеним намјерама.

4. Аспекти класификације социјалне опредељености

Социјална опредељеност може бити утврђена преко карактеристика:

1. објеката,
2. субјеката и
3. активности социјалног обезбјеђења.

Објекти социјалног обезбјеђења су људи: потрошачи производа и услуга; сарадници компаније (садашњи, они који су били, потенцијални); сарадници сусједних организација; други грађани, са потребама посебне пажње од стране друштва: дјеца, инвалиди; труднице; пензионери; студенти итд. Осим тога, у објекте на које могу бити усмјерене активности по социјалном обезбјеђењу људи, односе се средина у којој ти људи живе и области њиховог социјалног обезбјеђења: екологија, образовање, наука, култура, здравствена заштита итд.

У субјекте социјалног обезбјеђења спадају: субјекти предузетничке дјелатности (физичка и правна лица); органи извршне власти и локалне самоуправе; специјални хуманитарни фондови итд. Овдје је потребно разумјети, да се схватање “социјално оправдјељеног бизниса”, не односи се на дјелатност, како државних структура, тако и хуманитарних фондова, зато што ни први, ни други не припадају бизнису. Друго је питање што фондови могу оцјењивати и информисати друштво о доприносу њиховог рада од стране бизнис компанија.

Карактеристике дјеловања субјеката социјалног обезбјеђења могу бити: комплексност, системски приступ, систематичност, трајност, значајност итс., а у цјелини, како је већ напријед примјећено, социјална активност. При оцјењивању важно је узети у обзир чиме се руководи компанија, остварујући социјално опредјељено дјеловање: нормама које имају обавезујући статус (на примјер параметри безбједности), необавезним нормама (на примјер имплементација стандарда) или је то властита иницијатива, без обзира на било какве норме.

5. Системско обезбјеђење социјалне опредељености компанија

*Системском обезбјеђењу социјално опредељеног бизниса компанија доприноси пројектовање и имплементација одговарајућих система менаџмента. Општи захтјеви за ове системе у правилу су одређени међународним стандардима. Тако, стабилном и трајаном извршавању права и обезбјеђењу задовољства потрошача у погледу реализације квалитетне производње (услуга) може помоћи систем управљања квалитетом, уведен у сагласности са међународним стандардима ИСО серије 9.000. За обезбјеђење сигурних услова у циљу заштите здравља запослених служи систем менаџмента професионалне безбједности у сагласности са међународним стандардом OHSAS 18.000. Услове за досљедну и потпуну заштиту животне средине од могућности утицаја компанија даје систем еколошког менаџмента сходно стандардима ИСО 14.000. *Стандард SA 8.000 усмјерен је непосредно на афирмацију етичког понашања компаније. У нормативним захтјевима овог стандарда представљене су конкретне поставке Конвенције МОП по питању принудног рада, слободе удруживања итд, а такође, и Опште декларације о правима човјека и Конвенције ОУН о правима дјете. Придржавње поменутих стандарда битно смањује ризик компанија, везано за гажење етичких норми.**

Такође, треба узети у обзир да стандарди одражавају ниво који је већ достигнут у већини компанија. А на савременом презасићеном глобалном тржишту конкурентска борба се већ одавно води изнад стандардних норми. При томе се не изузима ни питање социјалне опредељености бизниса. *Карактеристичан примјер социјално одговорног односа изнад установљених норми је активност, која би била исказана у иступањима менаџера наших пословних система, као и Влада на свим нивоима када би бринули о будућим поколењима, о дјечи и унуцима, који ће живјети кроз десетине година. И стога, градећи своје фабрике у свим регионима, компанија поново ствара плодносни слој земље на крововима грађевина, који је био скинут при изградњи.*

Најбоља свјетска пракса социјално опредељеног бизниса и активности компанија концентрисана је у филозофији и концепцијама Тоталног управљања квалитетом (TQM).

- 1. Оријентација на резултат.** Активност организације треба да буде усмјерена на задовољење интереса свих заинтересованих страна: купаца, добављача, партнера, запослених, власника, кредитора, представника друштва (како оних, који живе непосредно уз организацију, тако и свих уопште). Организација је обавезна изучити, хармонизовати и задовољити потребе свих тих страна, дијелећи с њима корист од постигнутих резултата.
- 2. Концентрација пажње на купце.** Концентрацијом пажње на купце постиже се дубоко разумијевање њихових потреба. При томе се не разматрају само захтјеви у погледу квалитета производа, него свих облика дјеловања организације, које они сматрају важним. Исказане

потребе купаца преобразују се у захтјеве за дјелатност организације. Проводи се оцјена и анализа степена задовољења потреба купаца. Купци се навелико укључују у планирање и усавршавање свих процеса у организацији, с њима се успостављају узајамно корисни дугорочни односи.

- 3. Лидерство и посвећеност циљевима.** Лидери развијају културу организације, одређују њену мисију, визију и систем вриједности, пропaгирајући је међу запосленим. Захваљујући томе обезбјеђују јединство и јасноћу циљева организације, ствара се средина, у којој људи могу заједно радити и усавршавати се. Основни акценат у дјеловању лидера је да дјелују не принудама, наредбама, контролом, већ на убјеђивању, разјашњењима и подстицању.
- 4. Управљање засновано на процесима и чињеницама.** Организација дјелује ефективније, када се сви унутрашњи облици дјелатности посматрају као процеси и систематично се управљају. Рјешења, која се тичу текућег управљања и планираних побољшана, прихватају се на основу поузданих информација, укључујући и оцјене од стране заинтересованих страна.
- 5. Развој запослених и њихово придобијање за усавршавање.** Сав потенцијал запослених ослобађа се кроз прихватање општих вриједности, стварања културе повјерења и давање овлаштења људима. Радници се не посматрају као пасивни извршиоци команди и инструкција, већ као стваралачка снага, која активно утиче на рад организације.
- 6. Континуална обука, иновативност и усавршавања.** Стварање културе сталног усавршавања. Континуално обучавање је основа за побољшања. Охрабрује се иновативност и исказивање оригиналних мисли. У остваривање побољшања укључују се купци, добављачи, партнери, запослени итд. Усавршавања се анализирају са аспекта њиховог утицаја на задовољење потреба купаца и свих заинтересованих страна.
- 7. Развој партнерства.** Организација дејствује најефективније, када успоставља с партнерима узајамно корисне односе, који се заснивају на повјерењу, размјени знања, а такође и на корисној интеграцији.
- 8. Одговоран однос према друштву.** Организација прихвата, да је достизање дугорочног успјеха могуће само у случају, ако је рад користан за друштво, и ако се поклапа са његовим вриједностима и циљевима.

За оцјењивање и признавање нивоа практичне реализације принципа TQM у свијету се примјењују модели изврности, односно модели “идеалних” организација. Најпознатији међу њима су: јапански модел назван именом Деминга, амерички модел под именом Болдрижа и европски модел (модел Европског фонда управљања квалитетом – Модел EFQM).

Збирна информација о обезбјеђењу општељудских вриједности предвиђених глобалним договором ОУН методама системског менаџмента, наводи се у табели 1.

Табела 1. Збирна информација о обезбјеђењу општељудских
вриједности предвиђених глобалним договором
ОУН методама системског менаџмента

ОПШТЕЉУДСКЕ ВРИЈЕДНОСТИ		ГЛОБАЛНИ ДОГОВОР ОУН Принципи	МЕТОДЕ СИСТЕМСКОГ МЕНАѢМЕНТА					
ПРАВЦИ Документи	Аспекти		ISO 9.000 Принципи	ISO 14.0 00	OHSAS 18.000	SA 8.0 00	TQM Концепциј а	Модел EFQM Критерији
<p>ПРАВА ЧОВЈЕКА</p> <p>Општа Декларација о правима човјека.</p> <p>Декларација МОР о основним принципима и права из сфере рада.</p>	Сарад- ници компаније	<p>Пословни кругови обавезни су подржавати и уважавати приступ који предвиђа заштиту међународних права човјека у њиховим сферама утицаја.</p> <p>Пословни кругови не могу бити умјешани у нарушавању права човјека.</p> <p>Пословни кругови обавезни су подржавати слободу удруживања и ефективно признавање права на колективни договор.</p> <p>Пословни кругови обавезни су подржавати елиминасање свих форми принудног и обавезног рада.</p> <p>Пословни кругови обавезни су подржавати елиминасање дискриминације при запошљавању и у професионалној дјелатности.</p>	<p>Лидерство.</p> <p>Континуир ано усавршава ње.</p> <p>Системски прилаз у управљањ у.</p> <p>Доношење одлука на основу чињеница.</p> <p>Моти- вација запослени их.</p>		Обез- бјеђење безбјед ности запосле них.	С о ц и ј а л н а о п р е д и ј е љ е н о с т	<p>Лидерство и посвећенос т циљевима.</p> <p>Орјентац ија на ре- зултат.</p> <p>Управља ње засно- вано на процесима и чињени- цама.</p> <p>Пермане нтно обра- зовање, иновације и усаврш авање.</p> <p>Развијање запослен их и њи- хово при- добљање за усавр- шавање.</p>	<p>Лидерст. во.</p> <p>Политика и стратеги- ија.</p> <p>Процеси.</p> <p>Партнер- ство и ре- сурси.</p> <p>Запосле- ни.</p> <p>Резултати запослених.</p> <p>Основни пословни резултати</p>

<p>ПРАВА ЧОВЈЕКА</p> <p>Општа Декларација о правима човјека.</p> <p>Декларација МОР о основним принципима и права из сфере рада</p>	<p>Радници других организација</p>	<p>Пословни кругови обавезни су подржавати и уважавати приступ који предвиђа заштиту међународних права човјека у њиховим сферама утицаја.</p> <p>Пословни кругови не могу бити умјешани у нарушавању права човјека.</p> <p>Пословни кругови обавезни су подржавати слободу удруживања ...</p>	<p>Узајамно користан однос са испоручиоцима.</p>			<p>Социјална опередиленост</p>	<p>Развијање партнерстава.</p>	<p>Политика и стратегија.</p> <p>Партнерство и ресурси.</p> <p>Резултат који се тичу друштва.</p> <p>Пословни резултати.</p>
<p>ПРАВА ЧОВЈЕКА</p> <p>Општа Декларација о правима човјека</p>	<p>Потрошачи</p>	<p>Пословни кругови обавезни су подржавати и уважавати приступ који предвиђа заштиту међународних права човјека у њиховим сферама утицаја.</p> <p>Пословни кругови не могу бити умјешани у нарушавању права човјека.</p>	<p>Оријентација на кориснике</p>	<p>-</p>	<p>-</p>	<p>-</p>	<p>Оријентација на резултат.</p> <p>Концентрација пажње на кориснике.</p>	<p>Политика и стратегија.</p> <p>Резултат који се тичу корисника.</p> <p>Радни резултати.</p>
<p>ПРАВА ЧОВЈЕКА</p> <p>Општа Декларација о правима човјека</p>	<p>Недовољно заштитени слојеви становништва и лица са ограниченим могућностима.</p>	<p>Пословни кругови обавезни су подржавати и уважавати приступ који предвиђа заштиту међународних права човјека у њиховим сферама утицаја.</p> <p>Пословни кругови не могу бити умјешани у нарушавању права човјека.</p> <p>Пословни кругови обавезни су подржавати слободу удруживања ...</p> <p>Пословни кругови обавезни су подржавати елиминације дискриминације при запошљавању</p>	<p>-</p>	<p>-</p>	<p>-</p>	<p>Социјална опередиленост</p>	<p>Одговоран однос према друштву.</p> <p>Оријентација на резултат.</p>	<p>Политика и стратегија.</p> <p>Резултат који се тичу друштва.</p> <p>Основни пословни резултати.</p>

ПРАВА ЧОВЈЕКА Општа Декларација о правима човјска	Дјеца	Пословни кругови обавезни су подржавати ефективно елиминисање дјечијег рада.	-	-	-	Социјална опередјелност	Одговоран однос према друштву. Орјентација на резултат.	Политика и стратегија. Резултат и који се тичу друштва.
ПРАВА ЧОВЈЕКА Општа Декларација о правима човјска	Други грађани	Пословни кругови обавезни су подржавати и уважавати приступ који предвиђа заштиту међународних права човјска у њиховим сферама утицаја. Пословни кругови не могу бити умјешани у нарушавању права човјска. Пословни кругови обавезни су подржавати слободу удруживања ... Пословни кругови обавезни су подржавати елиминисање дискриминације при запошљавању ...	-	-	-	Социјална опередјелност	Одговоран однос према друштву. Орјентација на резултат.	Политика и стратегија. Резултат и који се тичу друштва.
ЗАШТИТА ЖИВОТНЕ СРЕДИНЕ Декларација о животnoj средини и развоју	Еколошка одговорност Еколошки безопасне технологије	Пословни кругови обавезни су подржавати осјетљив прилаз по питањима екологије. Пословни кругови обавезни су иступати са иницијативама у подршци захтјева еколошке одговорности. Пословни кругови обавезни су стимулисати развијање и распрострањавање еколошки безопасних технологија.	-	Осигурање заштите животне средине	-		Одговоран однос према друштву. Орјентација на резултат.	Политика и стратегија. Резултат и који се тичу друштва.

БОРБА СА КОРУПЦИЈОМ		Пословни кругови обавезни су борити се против свих облика корупције, укључујући уцјењивање и подмићивање	-	-	-	Социјална одговорност	Одговоран однос према друштву.	Политика и стратегија. Резултат и који се тичу друштва.
Конвенција ОУН против корупције								

6. Европско искуство

Питања социјално опередијеног бизниса у Европи су исказана у Европској политици подршке квалитету, коју је усвојила Европска комисија 1995. године. Такође, они су предвиђени Европским документима квалитета, који су били потписани 1998. године у Паризу у вријеме Европског конгреса квалитета од стране предсједника Европског савеза и предсједника европских удружења индустрије, послодаваца, малих и средњих предузећа, европских лидера покрета за квалитет.

Већ током дужег времена питања социјално опередијеног бизниса компанија појављује се темељним у дјелатности Европске организације за квалитет (ЕОQ) и Европског фонда за управљање квалитетом (ЕFQM), а посебно је то изражено у Моделу изврности којег је разрадио и широко га примјењује ЕFQM (слика 1).

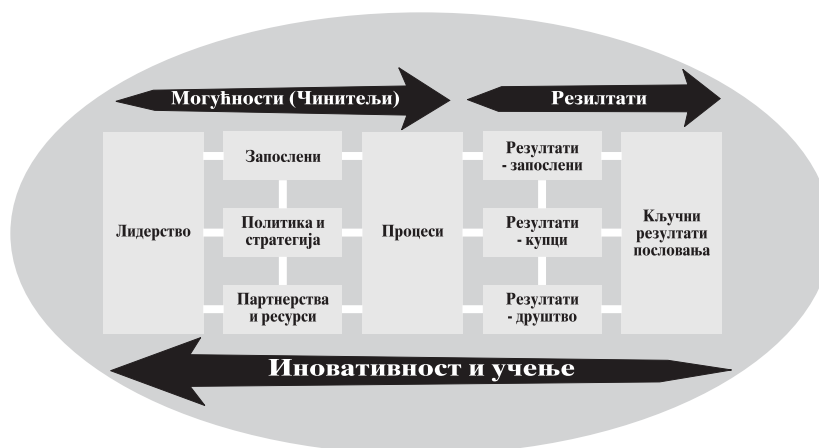

Слика 1. Модел изврности у ЕFQM

Европски модел изврности (Модел ЕFQM) описује “идеалну” организацију како би се видјела у Европи. Девет темељних критерија (32 подкритерија) модела су обједињени у двије групе: прва – то је 5

критерија, који описују приступе и дјеловање организације за достизање резултата (лидерство, политика и стратегија, запослени, партнерство и ресурси, процеси); друга – четири критерија резултата, које организација достиже путем кориштења метода (резултати везани за потрошаче; запослене и друштво, а такође основни пословни резултати). “Идеална” организација, сагласно моделу, условно се оцјењује са 1.000 бодова. Фактички, пак најбоље фирме Европе, као што су *Nokia, Siemens, Opel, Volvo, TNT* и друге, данас достижу 700-750 бодова.

Модел EFQM, који је испочетка употребљаван само као оруђе за показивање најбољих европских компанија – узора за праћење, у посљедње вријеме широко се користи, такође, за истицање и признавање нивоа изврности било којих организација (укључујући и органе власти) са циљем њиховог укључивања у процес континуираног и сталног усавршавања. То се обезбјеђује увођењем Шеме нивоа савршенства EFQM. Шемом су, осим три нивоа изврности које потврђује Европска награда квалитета, уведена још два нивоа која нису конкурсног карактера. Први – “Признање изврности у Европи” (преко 400 бодова) и други – “Посвећеност ка савршенству”.

Један од преимућстава Модела EFQM је тај, што његова примјена дозвољава систематску оцјену нивоа социјалне активности компанија, признавање њиховог рејтинга и информисати друштво о томе. А то је, са своје стране, стимуланс за усавршавање компанија и повећање њихове социјалне активности. Такође, Модел, истовремено са давањем више свијетла на јаке стране компанија, предвиђа истицање подручја потребних унапређења, што је основа за покретање и реализацију програма ширења и јачања социјалне опередијелености и активности.

Како је већ поменуто, за оцјену стања извршавања норми компанија, које регулишу радне односе и права човјека, у међународној пракси такође се уводи стандард SA 8.000. И овдје би била умјесна напомена, да иницијатива стварања за бизнис таквог етичког кодекса припада Европи.

7. Примјери добре праксе

Доље су наведени примјери добре праксе према критеријумима резултата који се тичу потрошача, запослених и друштва (сагласно Моделима EFQM).

1. Резултати који се тичу потрошача. Предузеће периодично проводи испитивање разних категорија потрошача са циљем мјерења нивоа њиховог задовољства; при формирању прегледа показатеља задовољства узима се у обзир мишљење самих потрошача; резултати испитивања анализирају се по сегментима тржишта, типовима потрошача и томе слично; за показатеље са ниским нивоом задовољства проводи се допунско испитивање и утврђују се задаци за унапређења; подаци испитивања користе се за стратешко планирање;

потрошачи се информишу о резултатима испитивања и активностима унапређења. Планирају се, мјере и анализирају показатељи развоја партнерских односи са потрошачима; група потрошачи са којима се реализују заједнички програми, број заједничких група за унапређења, ефекти њиховог рада итд.

2. Резултати који се тичу запослених. Планирају се, мјере и анализирају показатељи који карактеришу обуку особља; просјечни број дана обуке по једном сарадника, проценат сарадника који су прошли разне форме обуке, ефективност обуке и томе слично. Резултати мјерења задовољства особља анализирају се по сегментима разних категоријама сарадника; код значајних разлика у задовољству разних категорија особља примјењују се мјере, усмјерене на постављање њиховог општег виђења ситуације.
3. Резултати који се односе на друштво. Предузећа мјере и анализирају однос према својој активности од стране становника сусједних области (или особља сусједних организација); при томе се утврђује или они осјећају “узнемиравање” и негативан утицај од стране предузећа; у случају негативног односа од стране “сусједа”, примјењују се акције за умањивање или компензацију утицаја, или за разјашњавање узрока. Предузеће утврђује темељне путеве свога утицаја на друштво (бригу о људима, узајамно дјеловање са органима локалне власти, акције у очувању природе, економија природних и енергетских ресурса и томе слично); за свакога од њих бирају се мјерљиви показатељи, који карактеришу величину утицаја; за те показатеље утврђује се циљне вриједности узимајући у обзир потребе друштва, они се сређују и анализирају.

8. Закључак

Највише интегрисаним, потпуним и конструктивним прилазом према формирању и дефинисању социјалне опредељености компанија је филозофија TQM. У оквирима концепције TQM могу бити изражене и узете у обзир све познате норме, водећи принципи и кодекси понашања, оријентисани на општељудске вриједности.

Најефикаснији професионални инструменти оцјењивања и признавања социјалне опредељености компанија су модели савршенства, посебно Модел EFQM.

BUSINESS WITH CARE FOR PEOPLE

**PhD Ilija Šušić,
University for Business Studies
Banja Luka**

Summary

Actual questions on development of socially responsible business are considered, especially global OUN agreement,

Total Quality Management concepts, model of excellent organisations, international standards ISO 9000 and 14000 series, OHSAS 18000, SA 8000 and others.

СИРОМАШТВО, НЕЗАПОСЛЕНОСТ И НЕДОСТАТАК СОЦИЈАЛНИХ КОНТАКАТА КАО ГЛАВНИ ЕЛЕМЕНТИ СОЦИЈАЛНЕ ИСКЉУЧЕНОСТИ

Мр Благоје Шупић
Бања Лука
Дуња Мирјанић
Бања Лука

Апстракт: У раду се разматра проблем сиромаштва, незапослености и недостатка социјалних контаката као главног елемента социјалне искључености. С друге стране, циљ је истражити разликују ли се кључни фактори који утичу на ризике сиромаштва, депривације и искључености.

Социјална искљученост се углавном доводи у везу с појмовима сиромаштва, незапослености и неједнакости односно дискриминације. Намјера је да се кориштењем концепта искључености упозори на проблеме социјалне партиципације, када појединци или групе више не учествују у кључним процесима друштва и смањују своје друштвене контакте.

УВОД

Социјална искљученост је вишедимензионални процес који слаби повезаност појединца и заједнице. Особе могу бити искључене из приступа добрима (нпр. право на новчану накнаду) и услугама (нпр. право на образовање), те учествовање на тржишту рада, односно могу бити искључене из остваривања људских и социјалних права. Што је више обиљежја по којима је особа искључена, то она постаје рањивија. Узроци социјалне искључености често су повезани с недовољном запослености, ниским нивом образовања, ограниченим могућностима запошљавања и/или уским, односно застарјелим знањима и способностима. Честа је посљедица дуготрајна незапосленост и зависност о систему социјалне заштите.

Појам социјалне искључености садржајно је широк, вишезначан и донекле конфузан. Ширина приступа уједно је предност и недостатак концепта социјалне искључености. Развој овога концепта уско је повезан с појмом сиромаштва. У почетку се настојало да се јасно разграниче ова два приступа. Једни прихватају сиромаштво и искљученост као исто-значнице¹, други искљученост одређују као екстремни облик сиромаштва, а трећи дефинишу сиромаштво као облик искључености.

Приступ искључености дијелом је истиснуо из употребе појам сиромаштва. За неке искљученост представља помодан начин говора о сиромаштву или о некој скупини сиромашних. Неки су конзервативни политичари или владе одбијали признати да постоји класично сиромаштво у њиховим земљама.

Учестало кориштење појма социјалне искључености није резултирало његовом задовољавајући јасним одређењем, што значи да он још није добро теоретски утемељен нити емпиријски потврђен. Многе идеје везане за искљученост су формулисане у служби језика политике. Социјалну искљученост стога треба схватити као тзв. кишобран-концепт² а не као појам који се може прецизно операционализовати. Поједине земље имају властите (службене) дефиниције социјалне искључености (Велика Британија је, на примјер, основала посебан међуресорски Одјел за социјалну искљученост - *Social Exclusion Unit*). Француска је јединствена по томе што је 1998. године донијела Закон против искључености.³

Депривација (ускраћеност)

Појам депривације (ускраћености) се користи кад се говори о незадовољеним или неподмиреним људским потребама. Узроци депривираниости могу бити различити (недостатак материјалних ресурса или изостанак емотивне потпоре). Социологе више занима релативна и вишедимензионална него апсолутна депривација. Релативна депривација подразумијева субјективни осјећај непожељне дискрепанције између легитимних очекивања и стварних могућности. Појединци који живе у објективно лошијим животним околностима могу имати мањи осјећај депривираниости него појединци који живе у бољим животним приликама.

Релативно депривирана особа је незадовољна јер се осјећа закинутом у односу на неку референтну групу. Социолошка је анализа проширила дефиницију депривације на неједнаки приступ друштвеним добрима. Такође, људи се неријетко срећу с вишедимензионалном (вишеструком) депривацијом. Ускраћеност на једном подручју често прати ускраћеност

¹ Abrahamson, P. (1995) Social Exclusion in Europe: Old Wine in New Bottles? Дружбословне расправе 11(19–20):119–136.

² Шућур, З. (2004) Социјална искљученост: појам, приступи и операционализација. Ревиија за социологију 35 (1–2):45–60.

³ Сиромаштво, незапосленост и социјална искљученост / <главни уредник Ненад Старц>. - 1. изд. - Загреб : Програм Уједињених народа за развој, 2006.

на другим подручјима (кумулирање неповољних животних околности).

Сиромаштво је могуће објаснити као вид или облик депривације. Најчешће се сиромаштво своди на материјалну депривацију, односно на недостатак финансијских средстава. Међутим, *Townsend* је један од првих социолога који је дефинисао сиромаштво као мултидимензионалну и релативну депривацију. Он каже: “За појединце, породице и групе може се рећи да су сиромашни ако им недостају ресурси да би прибавили храну, учествовали у активностима и осигурали животне услове и потрепштине које су уобичајене или барем широко одобраване или прихваћене у друштву којем припадају”.⁴ С друге стране, људи су “депривирани ако им недостају одређени типови хране, одјеће, становања, околиских, образовних, радних и социјалних услова, активности и погодности, који су уобичајени или барем широко одобрени у друштву којем припадају”. Док се релативна депривација односи на немогућност адекватне исхране, одјеће, кућанских потрепштина, здравих радних и животних услова, услуга уобичајених у друштву, сиромаштво подразумијева недостатак ресурса да се избјегне депривација, односно да се осигурају животни услови прихватљиви у одређеном друштву. Он је идентификовао пет типова ресурса: новчани доходак, капитална добра, накнаде темељем запослења, вриједност јавних социјалних услуга те приватни неновчани доходак. *Townsend* је чак предвидио одређене димензије концепта који данас називамо “социјалном искљученошћу”. Он је разликовао материјалну и социјалну депривацију. Социјално су депривирани они појединци који не учествују или не могу учествовати у породичним или другим односима (релацијске димензије). Међутим, социјалну је депривацију знатно теже мјерити него материјалну.

Социјална искљученост

Појам социјалне искључености садржајно је широк, вишезначан и донекле конфузан.⁵ Ширина приступа уједно је предност и недостатак концепта социјалне искључености. Развој овога концепта уско је повезан с појмом сиромаштва. У почетку се настојало јасно разграничити ова два приступа. Једни прихватају сиромаштво и искљученост као истозначнице⁶, други искљученост одређују као екстремни облик сиромаштва, а трећи дефинишу сиромаштво као облик искључености. Приликом разграничења ових појмова најчешће се наглашава како је сиромаштво једнодимензионални, а искљученост вишедимензионални концепт. Сиромаштво се своди на финансијску (материјалну) димензију живота (тзв. доходовно сиромаштво), док искљученост подразумијева, осим недо-

⁴ Sen, A. (1985a) A Sociological Approach to the Measurement of Poverty: A Reply to Professor Peter Townsend.

⁵ Ibidem

⁶ Ibidem

статка новца, и депривираност у другим подручјима живота: запослење, образовање, становање, социјалне везе, политичко одлучивање итд. Сврха је борбе против сиромаштва прерасподјела ресурса, док се ублажавањем искључености жели остварити већи ступањ социјалне интеграције. Политика спријечавања или смањивања искључености укључује комбинацију економских и социјалних мјера.

Начин анализе емпиријских показатеља постаје важан стога што анализе социјалне искључености показују да нема концентрације димензија искључености у становништву. Вишедимензионална прикраћеност, те комбинација материјалне и релацијске искључености обиљежје је малог броја људи у развијеним земљама. У Њемачкој нико није био погођен с више од пет од могућих једанаест димензија⁷, а 8% становника било је искључено из три и више подручја.⁸ Тек код 11% испитаника испреплићу се дистрибуционе и релацијске димензије искључености.⁹ У 12 земаља ЕУ-а, у три или четири димензије било је искључено између 1 и 6 % становника.

Различити дјелови социјалне искључености утичу једна на другу, стварајући спиралу несигурности која завршава сталним и вишеструко ускраћујућим околностима. Ускраћивање обично започиње губитком запослења, а губитак посла води према знатном погоршавању животног стандарда, односно према ризику сиромаштва. Живот у сиромаштву ствара додатне тешкоће при тражењу посла и приноси томе, да појединци бивају ухваћени у замку дуготрајне незапослености. У исто вријеме, незапосленост и сиромаштво отежавају учествовање у друштвеним активностима. Због недостатка новца и стигматизације коју може узроковати незапосленост, редукују се социјалне везе и расте вјероватност социјалне изолације. Ако се раздобље незапослености, а тиме и сиромаштва продужи, појавиће се тензије у породичним и брачним односима. Другим ријечима, порастће вјероватност распада брачне и породичне заједнице. Недостатак новца погоршава не само породичне односе него и везе с пријатељима, рођацима, с обзиром на то да су „социјалне размјене“ нужне за одржавање социјалних односа. Настала социјална изолација повратно неповољно утиче на изгледе за запошљавање јер су такви појединци одвојени од извора информација и подршке потребне у тражењу запослења.

⁷ Приступи социјалној искључености у склопу земаља ЕУ углавном се наслањају на двије истраживачке традиције: англосаксонску традицију истраживања сиромаштва, која наглашава утицај расподјеле финансијских/материјалних добара и „друштвених награда“ на социјалну искљученост (дистрибуцијски аспекти) и француску (франкофонску) традицију која истиче утицај друштвених веза и односа (релацијски аспекти). Дистрибуцијски аспекти укључују: доходак, основне елементе животног стандарда, тржиште рада, образовање, стамбене услове, здравље и резиденцијални простор, а релацијски аспекти укључују: социјалне везе, учествовање у цивилним организацијама, учествовање у политичком животу и породични живот.

⁸ Böhnke, P. (2001.) *Nothing Left to Lose? Poverty and Social Exclusion in Comparison. Empirical Evidence on Germany.* Social Science Research Center. Berlin, Germany.

⁹ Tsakoglou, P., Papadopoulos, F. (2002.) *Aggregate Level and Determining Factors of Social Exclusion in Twelve European Countries.* Journal of European Social Policy, Vol. 12, No. 4, 2002, p. 211-225.

Социјална искљученост се схвата као искљученост из тржишта рада. Када се инсистира на средишњој улози рада, онда се не мисли само на то да је рад темељ економске независности, већ да и промиче одређене моралне вриједности, као што су самопоштовање, жеља за напредовањем и сл. Међутим, они који истичу средишње мјесто рада у друштву неријетко своде грађански статус на учествовање у привреди и занемарују чињеницу да постоје велике неједнакости међу онима који раде за плату. Ако се социјална искљученост објашњава прије свега као искљученост из тржишта рада, односно ако је запошљавање предуслов укључивања, онда је образовање један од кључних механизма социјалног укључивања (ово је порука великог броја докумената ЕУ-а). Степен запослености повезан је с посједовањем квалификација и вјештина. Ипак потребно је истакнути да одређење појма социјалне искључености, концентрисано на могућност активне партиципације на тржишту рада, је добрим дијелом тачно, али ипак преуско. Дакле, у већини друштава постоји одређени број довољно богатих појединаца који добровољно не партиципирају на тржишту рада, а за које се не може рећи нити да су сиромашни нити социјално искључени.

Образовање утиче на социјално укључивање кроз образовна достигнућа, образовање током живота, лакше учествовање у плаћеном раду. Образовани појединци су мобилнији и лакше се прилагођавају новим околностима. Врло се често социјална искљученост и образовни неуспјех сматрају међусобно повезанима. Социјално искључени, неријетко се суочавају с проблемом недостатка знања и вјештина.образовање придоноси не само стицању знања и вјештина већ утиче на социјализацију, укључивање и оснаживање појединаца. образовање је, уз остало, средство личног испуњења.

С друге стране унутар модерних друштава постоје одређене социјалне заједнице релативно мање образованих појединаца које се могу сматрати сиромашним (према стандардима), али не мора нужно значити да су појединци унутар тих заједница погођени социјалном искљученошћу. Ипак, потребно је нагласити да се ту ради о одређеним специфичним заједницама и социјалним групама, за које је као групу, понекад, могуће разматрати да ли је цјелокупна заједница погођена проблемом, условно речено, социјалне искључености.

Проблем социјалне искључености сигурно се не може ријешити само образовном реформом и вишим образовним тежњама. Боље образовање неће аутоматски уклонити социјалну искљученост. На социјалну искљученост, а и на само образовање утичу: неједнакост доходака, класне и/или етничке подјеле у друштву, просторна раздвојеност, глобализација, расподјела моћи, стратификована природа тржишта образовања итд. Промјене у образовању и образовним аспирацијама нису довољне да би се надокнадила непотпуна понуда радних мјеста или висока конкуритивност савременог (глобализованог), тржишта рада. Нечија образовна достигнућа могу бити „поништена“ због дискриминације послодаваца према њима на темељу животне доби или пола. Због тога образовна

постигнућа требају пратити други фактори који омогућавају успјешност на послу и задовољство у животу.

Сиромаштво и социјална искљученост

Анализирајући разлике између сиромаштва и социјалне искључености, аутори најчешће наглашавају сљедећа обиљежја или предности концепта социјалне искључености: обухватност, мултидимензионалност, релативност, дјеловање, динамички карактер.¹⁰ Концептуални прелазак из сиромаштва према социјалној искључености тумачи се као промјена у перспективи: од статичког према динамичком приступу, од једнодимензионалног према вишедимензионалном приступу, од дистрибуцијских према релацијским питањима, од истицања индивидуалних и кућанских ресурса према наглашавању ресурса локалне заједнице, од континуиране неједнакости према катастрофичној руптури у социјалном ткиву.¹¹

Но, прилично је спорно стајалиште да, тек, приступ социјалне искључености уводи у анализу елементе вишедимензионалности, релативности, динамичности, дисконтинуитета и сл. Треба поменути *Townsenda*, као истраживача који је седамдесетих година 20. вијека дефинисао сиромаштво из перспективе релативне депривације. Сличан приступ сиромаштву прихватају и други аутори.

Класичне студије сиромаштва биле су свјесне динамичке или темпоралне димензије сиромаштва (нпр. покушаји да се истраже процеси интергенерацијске трансмисије сиромаштва). Такође, прије појаве концепта социјалне искључености уочена је важност колективних или заједничких ресурса, тј. да неједнака доступност ресурса у локалној заједници (неквалитетне школе или болнице, удаљене трговине, лош јавни транспорт) придоносе одржању индивидуалног сиромаштва.

Иако социјална искљученост представља дистинктиван концепт, мјерљиви показатељи искључености не разликују се битно од сиромаштва или релативне депривације. Сва три концепта одражавају неучествовање или непотпуно учествовање у друштву, које је прије посљедица ограничења него избора. Можда је концепт искључености најближи *Senovom* појму “компетенције” (*capability*).¹² Овај појам обухвата и материјалне и нематеријалне аспекте животног стандарда. *Sen* у темељне компетенције, на примјер, убраја задовољење прехранбених потреба, облачење, становање, кретање, али и учествовање у активностима заједнице, живот без стида, самопоштовање.

Број социјално искључених, у многоме, зависи од начина операционализације концепта искључености. У неким истраживањима се “искљу-

¹⁰ Atkinson, A. B. (1998) Social Exclusion, Poverty and Unemployment, u A. B. Atkinson i J. Hills (ur.) Exclusion,

¹¹ Ibidem.

¹² Ibidem.

ченост” своди само на једну димензију или један индикатор (често је то дуготрајна незапосленост). Ипак, већина студија приступа искључености као вишедимензионалном концепту, који обухваћа већи или мањи број материјалних (дистрибуцијских) и нематеријалних (релацијских) димензија. У правилу, број дистрибуционих димензија у истраживачким је студијама већи од броја релацијских димензија. Разлог је свакако у томе што је знатно теже мјерити нематеријалну депривацију. Осим тога, постоји опасност да се приликом мјерења нематеријалне депривације користе индикатори који понекад могу бити одраз структуре личности, а не социјалних фактора. Емпиријски истраживачи неријетко искљученост поистовјећују с вишедимензионалном депривацијом. Ми смо користили сужену дефиницију социјалне искључености, као комбинације материјалних и нематеријалних димензија. Депривација је мјерена с четири димензије које се називају: објективно сиромаштво, субјективна перцепција сиромаштва, стамбени услови и потрошна добра, те социјалне везе.

Сиромаштво као вишедимензионални феномен који, поред недовољних прихода за задовољење животних потреба, подразумејева и немогућност запошљавања, неодговарајуће стамбене услове и неадекватан приступ социјалној заштити, здравственим, образовним и комуналним услугама. Сиромаштво је широк појам који најчешће значи оскудицу материјалних добара за нормално задовољење најважнијих потреба сваке особе појединачно, као и сиромаштво или друштвене групе. Према дефиницији Уједињених нација, сиромашнима се сматрају особе које су лишене начина живота, комфора и достојанства, који се сматрају нормалним у друштву у којем живе. Сиромаштво се мјери стално промјенљивим нормама одређеног друштва и његових ужих средина. По тим критеријумима, сиромаштво се дјели на биједу или апсолутно сиромаштво, релативно сиромаштво, пауперизам и ново сиромаштво.

Готово све студије о сиромаштву истичу средишњу улогу тржишта рада. Рад се не помиње само као основни начин осигурања економске егзистенције, него и као механизам промоције одређених моралних вриједности (као што су самопоштовање, жеља за напредовањем и сл.). Другим ријечима, рад се схвата као “начин живота”.

С обзиром на то да референтну категорију чине особе које су запослене (стално или привремено), може се претпоставити да ће прелазак из овога у било који други тржишни статус повећати ризике сиромаштва. Резултати дијелом потврђују ову претпоставку (изнимка су пензионери). Незапослени припадају скупинама с највишим релативним ризиком сиромаштва. Разлози за то су у ограниченим могућностима запошљавања (недовољан број радних мјеста у економији и слаба динамика на тржишту, тако да они који остају без посла тешко налазе ново запослење). Сиромашни се често појављују као “оутсидери” на тржишту рада, па због неадекватног људског капитала (ниског образовања и оскудних вјештина) нису у стању искористити шансе које могу произаћи из економског раста. Видљиво је такођер да економски неактивне особе представљају скупину

особа с повећаним ризиком сиромаштва. Пензионери јесу бројни међу сиромашнима, али њихов је ризик сиромаштва просјечан или тек мало изнад просјека. Осим тога, ваља још једном подсјетити да референтна категорија обухвата не само стално запослене него и повремено (привремено) запослене, који се суочавају с проблемом нередовита примања.

Већи ризик сиромаштва налазимо међу испитанима који су провели највећи дио живота на селу или у мањем граду у односу на становнике који су претежно живјели у већим градовима. Ризик сиромаштва жена нешто је мањи него мушкараца, што није било за очекивати и у супротности је с досадашњим налазима. С друге стране, очекивана је повезаност сиромаштва с одређеним типовима домаћинства. Домаћинства с већим бројем радно активних особа (без старијих чланова и дјеце) имају најмањи ризик сиромаштва. У односу на домаћинство састављено од двије радно активне особе, значајно већи ризик сиромаштва налазимо у домаћинствима у којима живе искључиво старије особе, те у домаћинствима у којима живи једна особа активне доби и једно или више дјеце (углавном је ријеч о једнородитељским породицама). Ризик сиромаштва посебно је висок међу оним старијим особама које немају пензија.

Економски живот сиромашних у многим се видовима разликује од економског живота несиромашних. Осим недовољног дохотка, слабијег образовања и стамбени услови сиромашних битно су другачији од осталог становништва. Сиромашни живе у напученијим становима, чешће су изоловани од комуналних прикључака (струје, воде, канализације) и телефона, а уз то чешће живе у стану без главних кућанских апарата (фрижидера, машине за прање веша, телевизора). Ипак, највећи дио, чак и сиромашних домаћинства, има прикључак на струју, што пружа барем минималне претпоставке за избјегавање екстремно сиромашног начина живота.

Закључак

Националне стратегије за борбу против социјалне искључености, а које се уједно односе и на остваривање људских права морају покушати извући најосјетљивије групе из њихове неповољне ситуације и спријечити даље искључивање појединаца и група којима пријети та опасност. Креатори политике укључивања могу, кад је то потребно, издвојити одређене посебно рањиве скупине (на примјер бескућнике, особе с инвалидитетом, овиснике о наркотицима, дјецу без родитељске бриге, Роме и остале мањине, малолетне мајке и бивше осуђенике), треба имати у виду да не постоји јединствени инструмент који би мјерио социјалну искљученост група с различитим социјалним и демографским карактеристикама.

У својим напорима да спријече или ублаже искључење, креатори политике требали би користити различите мјере и стратегије. Јасно је да

није могуће у једном кораку обухватити све социјално искључене групе, али се може дати оцјена проблема социјалне искључености и предложити начин њезиног рјешавања.

Појмови социјалне искључености и социјалног укључивања постали су “заштитни знакови” европске социјалне политике. Тешко је пронаћи, иоле, важнији документ Европске уније у социјалном домену, у којем социјална искљученост није истакнута као главни проблем. Одржано је пуно научних скупова и проведено доста пројеката о социјалној искључености. Упркос томе, велике су нејасноће и дилеме још увијек везане уз овај концепт. Прије свега, нема општеприхваћене дефиниције искључености нити усаглашеног модела операционализације. Социјална искљученост није јасно разграничена од низа сличних појмова, као што су сиромаштво, маргиналност или депривација, што значи да овај појам није до сада био добро теоретски заснован, нити емпиријски потврђен.

**POVERTY, UNEMPLOYMENT AND LACK OF
SOCIAL CONTACTS AS THE MAIN
ELEMENTS OF SOCIAL EXCLUSION**

**m.sc. Blagoje Šupić
Banja Luka
Dunja Mirjanić
Banja Luka**

Summary

In this paper it refers to the problem of poverty, unemployment and lack of social contacts as the main element of social exclusion. On the other hand, the aim was to investigate if there is difference between the key factors that affect the risks of poverty, deprivation and exclusion.

Social exclusion mainly results in connection with the concepts of poverty, unemployment and inequality and discrimination. The intention is to use the concept of exclusion of alerting to the problems of social participation, when individuals or groups do not participate anymore in key processes of society and reduce their social contacts.

Key words: *Poverty, social exclusion, deprivation, unemployment.*

УЗРОЦИ УРБАНОГ СИРОМАШТВА

мр Ранка Перих
Факултет политичких наука
Бања Лука

Апстракт: У времену у коме живимо сиромаштво постаје глобални проблем и очито доказ да капиталистичка производња и либерализација свјетског тржишта нужно не доводе до смањења сиромаштва како на локалном тако и на глобалном нивоу. Осим разумијевања комплексне друштвене структуре, хијерархизоване и слојне структуре становништва, сиромаштво постаје препознатљиво и по изгледу руралних и урбаних средина. Имајући у виду да је већина свјетског становништва концентрисана у градовима, проучавање урбаног сиромаштва тиме постаје значајније, а његове узроке углавном треба тражити у лошим економским и политичким приликама земље, неуспјешно спроведеној приватизацији и уопште транзицији која доводи до незапослености и социјалне биједи, те у несразмјерном броју становника наспрам могућности популационе издржљивости земље и слично. Када су у питању урбане средине на простору Босне и Херцеговине и Републике Српске, морфолошке узроке сиромаштва треба тражити у посљедицама рата, али и у лошим регулационим плановима за ширење и развој урбаних средина, што се поступно одразило и на функционалност градова и социјалну структуру становника.

Појам сиромаштва

Проучавање сиромаштва веома је комплексно и за његово дефинисање користи се низ фактора који су уједно и основне смјернице за проучавање овог проблема. Међутим, без обзира на различите приступе појму сиро-

маштва, исти се дефинише као друштвени проблем који утиче на квалитет живота, не само оних друштвених група обухваћених овим проблемом, него и на цијело становништво. С тим у вези, бављење проблемом сиромаштва нужно подразумијева и изналажење начина за његово смањење као и свијест о томе, колико велики издаци, односно новчана давања морају бити за ту категорију становништва да би се одвијао нормалан психофизички развој истих. Даље, степен развоја друштва може се посматрати са аспекта постотка сиромашаних у свијету.

Уједињене нације сиромаштво посматрају кроз трошење неопходне количине хране да би се одржала нормална тјелесна тежина, а Европска унија назива сиромашним све земље чије су плате испод просјечних у земљама Европске уније.

Уопште гледано сиромаштвом се означава недостатак основних услова за живот који се сматрају нормалним у одређеном друштву чиме се човјек лишава достојанства. Сиромаштво представља недостатак материјалних, односно економских, социјалних и културних услова за развијање физичких, психичких, интелектуалних и сваких других способности појединаца. Сиромаштво подразумијева више међусобно повезаних друштвених, економских, психолошких и социјалних особености које се могу разврстати у четири категорије до којих је дошао Оскар Левис проучавајући особен начин живота сиромашних група (М.Колин, 2007):

- Недовољно учешће сиромашних у најзначајнијим институцијама друштва због депривираниости изазване недостатком новца;
- Лоши стамбени услови, пренасељеност, несигурност и страх изазвани криминалом и другим патолошким појавама које су присутне у зонама сиромаштва, борба за преживљавањем која подразумијева стално позајмљивање и међусобно испомагање;
- У породичним односима владају конфликти, насиља, злостављања, слободни бракови, рани сексуални односи, прерано одрастање и недостатак дјетињства, неправилан одгој дјецe;
- У индивидуалним осјећањима преовладавају осјећаји напуштености, маргинализованости, искључености и слично. Такође је висока заступљеност психопатологије, усмјереност ка садашњости, немогућност одлагања задовољства и велика раздражљивост.

Врсте сиромаштва

У науци је познато разликовање **апсолутног** и **релативног** сиромаштва те **социјалне исључености** као вишеструке депривираниости одређеног броја становника.

Заговорници **апсолутног сиромаштва** (*Seebhom Rowentree, Bradshaw*) полазе од става да су сиромашни сви они који немају основне услове за живот, док заговорници **релативног сиромаштва** тврде да се дефиниција мора односити на мјерила одређеног друштва у одређеном

времену. Теоретичари друштвеног **искључења** и депривираниости сматрају да се сиромаштво треба третирати као однос снага моћи, односно као неравномјерна расподјела прихода и општа неједнакост у друштву која за собом повлачи не само материјалну димензију него и друге, као што су немогућност приступа разним институцијама, сужен избор школа и начина коришћења слободног времена (доколице), немогућност проналаска посла, немогућност активног учешћа у политици и слично. По теоретичарима релативног сиромаштва друштвене искључености и депривираниости (*Piter Towensend*), сиромаштво се посебно читује у индивидуалном осјећају непожељности и неприпадања, а што посебно оставља јак утисак на психичку односно менталу конструкцију појединца. Разматрајући приступе проучавања сиромаштва можемо рећи да се исто препознаје у двије основне димензије: као **објективно и субјективно сиромаштво**. **Објективно** сиромаштво препознајемо као недостатак материјалних услова као и искљученост из јавног живота и недоступност јавних установа и институција. **Субјективно** сиромаштво је индивидуални осјећај појединаца који се препознаје кроз осјећај неслободе, спутаности, недостатка самопоуздања и самоуважавања. УНДП објављује годишњи извјештај «Индекс људског развоја» помоћу параметара као што су општи национални развој, образовање, дужина живота итд.

Утицај глобалне економије на сиромаштво

Узроке урбаног сиромаштва треба тражити како у друштвено-економској стабилности једног друштва тако и на подручју глобалног развоја свјетске економије која је диктирана од свјетских инвеститора обогачених од стране дерегулисаног свјетског тржишта и финансија. У програму развоја Уједињених нација наводи се да актива од 358 свјетских милијардера превазилази комбиноване приходе од 45% свјетске популације (Е. Гиденс и В. Хантон, 2003:124).

Посматрано из угла свјетске економије проткане интересима тржишног просперитета тешко да се може направити јасна разлика утицаја исте на урбана и рурална подручја земаља у транзицији или оних које су погођене ратним дејствима, политичким превирањима и природним катастрофама, јер она подједнако погађа обе средине. У зависности од степена развијености привреде или пољопривреде условљене географским положајем, климом, рељефом као и специфичном културом живљења у налетима глобализирајућег економског просперитета свјетске популације и искључиво под изговором смањења сиромаштва, те повећања животног стандарда и квалитета живота у већој или мањој мјери, бивају погођена урбана и рурална подручја, а чији се коначан успон бруто националног дохотка очекује онда када се почну задвољавати европски и свјетски стандарди у производњи и понуди робе. Неједнакост међу наро-

дима је оправдана инсистирањем на томе да лидери сиромашних земаља не слиједи правила политике нерегулисаног тржишта, приватизоване владе и ломљење радничких синдиката. (Е.Гиденс и В.Хантон, 2003:125). У суштини већ је одавно постало јасно да се сиромаштво никад неће искоријенити и да је држава благостања наклоњена интересима бирократа.

Данас се у урбаним срединама врши рефокусирање са појма сиромаштва на социјалну искљученост нарочито у западним земљама у којима је примјетан прилив имиграната.

Урбано сиромаштво у свијету

Предвиђања која износи УНФПА (Популациони фонд Уједињенх народа) тичу се квалитета живота урбаних средина које се неконтролисано шире без јасне визије о одрживости нормалних услова неопходних за здрав психофизички развој друштва. У извјештају се наводи да ће се урбана популација у периоду између 2000. и 2030. удвостручити, а већ сад више од половине свјетског становништва које броји 6,7 милијарди живи у градовима. У истом периоду у Азији ће се урбано становништво повећати са 1,32 на 2,64 милијарде, у Африци ће порастати са 294 милиона на 742. Оно што се у извјештају истиче јесте да се велики градови и даље настављају ширити, а већи дио свјетске популације живи у градовима са око 500.000 становника. Све нове урбане средине у земљама у развоју вјероватно ће бити сиромашне. Такође УНФПА наводи да пораст урбане сиротиње није резултат миграција него природног прираштаја и да углавном владе земаља у развоју чине погрешне потезе када желе спријечити или потпуно забранити миграциона кретања становништва. Међутим, овај проблем у сваком случају зависи од земље до зеље. Југоисточна Европа нема проблема са наталитетом, чак у појединим дјеловима као што је Србија, Македонија и Република Српска као саставни дио Босне и Херцеговине примјећен је негативан природни прираштај за разлику од земаља Источне и Централне Азије у којима се број становника стално повећава. У суштини већина земаља које су у транзицији и чији број становника нагло расте пате од сиромаштва. Тако на примјер у Таџикстану је 56% становника сиромашно, у Киргистану 51,8%, у Узбекистану 50,7 док према наводима УН-Хабитат-а Босна и Херцеговина, Хрватска и Македонија имају много мање стопе сиромашног урбаног становништва. Имајући у виду све наведене чињенице УН-Хабита наводи основне узроке урбаног сиромаштва: комплексност процеса транзиције ка тржишној економији веома често узрокује пад животног стандарда било из разлога неуспјешног прилагођавања новом начину привређивања или из разлога неуспјешне приватизације што додатно утиче на квалитет живота који је свакако био лош што је условило реформе. Појави сиромаштва у градовима свакако доприноси и недостатак адекватног смје-

штаја чиме се нарушава и стандард неопходног простора по глави становника као и гомилање бесправно изграђених насеља која нарушавају изглед урбане средине (сламови, гета). Проблем запошљавања који за собом повлачи и немогућност прибављања здравствене заштите највише погађа становнике урбаних средина који су напустили своје урбано станиште у потрази за бољим условима егзистенције или су градско подручје настанили под присилом ратних дејстава као избјеглице. Становништво које није стамбено збринато и неостварује никакве приходе најчешће нема могућности да се образује што само додатно погоршава положај ове популације.

Сваког првог понедељка у октобру мјесецу Уједињене нације обиљежавају Свјетски дан становања који почиње годишњом конференцијом која се одржава у Хагу у Холандији. У извјештају 2007. године наводи се да пораст сиромаштва утиче на стално повећање стопе криминалитета и опште несигурности у друштву, а посебно до изражаја долазе сиротињске четврти у којима се стварају гангови и малољетничке банде. Ана Тибајиука предсједник поменуте конференције наговјестила је да ће више од половине свјетске популације живјети у градовима и да ће се 2030. године тај број удвостручити, и уколико имамо развијену свијест о наведеном онда постаје сасвим јасно колика се пажња мора посветити одржавању и стварању здраве и безбједне климе у урбаним срединама. УН је чак изложио приједлог да се престане са спонтаном урабанизацијом која је најчешће изазвана наглим приливом некавалификованог становништва у градове који из истог разлога не могу наћи посао и тако стварају сиротињу која се постепено почиње бавити криминалом.

Сви наведени извјештаји говоре о опасности урбаног сиромаштва које има тенденцију сталног раста, осим у земљама Балкана гдје се сиромаштво по извјештају Свјетске банке у назад неколико година примјетно смањило. Међутим важно је истаћи да висок степен урбаног сиромаштва подразумијева и рурално сиромаштво, док рурално сиромаштво не значи постојање високе стопе урбаног сиромаштва (примјер Србије). Ту се најчешће ради о земљама које су у процесу транзиције и отежане приватизације или о земљама трећег свијета.

Могућности праћења сиромаштва кроз структурне димензије градског простора

Унутар простора града важно је разликовати три основне димензије које на одређен начин могу указивати на сиромаштво у урбаним срединама:

- морфолошка
- функционална
- социјална

У морфолошку структуру града спадају стамбени и резиденцијални простор, као и стамбена насеља, сламови и гета, тргови, улице, те паркови и јавне површине. Већ на први поглед морфолошки изглед града може бити довољан показатељ општег стања једног друштва. Старе оронуте зграде у ужем центру града као и напуштени објекти, бесправна надоградња станова као и кућа, прљаве улице са великим бројем бескућника јасан су показатељ сиромаштава. У ранијем периоду, до шездесетих година прошлог вијека у скоро свим градовима бивше Југославије одвијала се бесправана изградња стамбених објеката. Нелегално изграђени стамбени објекти углавном су се налазили на периферији градских средина и настајали су на пољопривредном земљишту које су сељаци бесправно продавали за изградњу стамбених објеката. Иако препа-рцелација пољопривредног земљишта није била дозвољена, ипак закон није кажњавао власнике истих, па се тако овај процес наставио неколико деценија. (К.Петовар, 2005). У том периоду проучавају се фактори који су утицали на велику нелегалну изградњу стамбених објеката који су доводили до потпуне измјене морфолошке структуре града. Социолошка истраживања показала су сљедеће чиниоце одговорне за овакво стање:

- Велики број становника (радници) није имао прилику да кроз добијање друштвеног стана на коришћење ријеши своје стамбено питање, а што је у то вријеме представљало једини легалан начин рјешавања овог проблема;
- Понуде станова за продају биле су јако мале, закупнине истих велике, а положај закупца правно нерегулисан;
- Грађевинске парцеле биле су лоше комунално опремљене, а прикупљање неопходне документације за изградњу стамбених објеката представљало је дуготрајан и мукотрпан посао који је трајао и више од годину дана.

Након спроведених социолошких истраживања и указаних проблема републичке власти нису готово ништа чиниле у погледу рјешавања ових проблема чиме се овакав тренд нелегалне изградње наставио све до краја 20 вијека. Треба напоменути да се у осамдесетим годинама број бесправно изграђених објеката готово изједначио са онима који су прописно саграђени уз постојање урбанистичке и грађевинске дозволе и друге неопходне документације. У циљу рјешавања овог проблема повећане су новчане и затворске казне за лица која су извршила нелегалну градњу, али се проблему није пришло систематски нити су се пробали ријешити узроци који доводе до оваквих појава.

Касније су се проширивала градска подручја која су обухватала периферне зоне у којима је бесправна изградња била најприсутнија, међутим овај тренд се наставио дешавати и у ужем центру града у виду разних реконструкција, надоградњи и адаптација на индивидуалним стамбеним објектима, обично на породичним зградама (К.Петовар, Социологија, 2005). Овакав вид градње је био незаконит и из разлога што је реконструкција тих објеката у складу са урбанистичким планом подра-

зумијевала већу спратност постојећих објеката. Након тога су уведене привремене грађевинске дозволе које су пружале могућност адаптације и надоградње на постојећим објектима, а новонастале површине могле су бити легализоване само под условом да се уклопе у нови урбанистички план. У супротном, власник је био оштећен за вриједност претходног неадаптираног објекта.

Поред ових постојали су и други параметри који су доводили до бесправног грађења као што су дозволе за инвеститоре који граде зграде од општег интереса, а који су заправо спроводили «закон јачег» и тиме остваривали личне интересе које су могли спроводити захваљујући корупцији општинских и републичких власти. Легализација бесправно изграђених објеката представљала је промашај из разлога што у старту није била добро припремљена, јер у себе није укључивала критеријуме легализације, парцелацију земљишта, статус станова у друштвеној својини који су откупом без јасне процедуре прелазили у приватно власништво и слично, а рађена је са циљем да се смањи постотак нелегалне градње. Посебна је замјерка упућена овом Закону што није установљен јасан критеријум за одређивање легализације објеката који не крше урбанистичке прописе и стандарде и не угрожавају јавну средину и индивидуална добра од оних који то чине (К.Петовар, Социологија, 2005).

Било како било, дугогодишња бесправна изградња у свим градовима бивше Југославије довела је до потпуно лоше морфолошке структуре урбаних средина, а надограђени простори најчешће су видно одударали од постојећег изгледа града и у свом сабласном стању указивали на неповољну социјалу структуру становништва. Непостојање урбанистичког плана ширења града већ само по себи указује на лоше уређено друштво у коме се тешко може очекивати добар животни стандард становника, будући да становање представља једно од темељних егзистенцијалних питања.

Познато је да се у Европи примјењују Колнске препоруке о прагу становања које је у Женеви (1956) усвојила Европска економска комисија (ОУН) а представљају оптималан однос између броја особа и величине стамбеног простора. По овом стандарду 46 квадратних метара задовољава потребе три члана, за 4 особе је потребно од 51-56, за 5 око 61, за 6 од 68-72 метра квадратна. На жалост овакви параметри становања, неопходни за нормалан психофизички развој појединаца у нашој земљи, још нису заживјели што такође утиче на квалитет живота у урбаним срединама, те се може посматрати као један од параметара за проучавање урбаног сиромаштва. Тешка материјална ситуација, висока каматна стопа и уопште изразито неповољни стамбени кредити, као и ниске плате, које онемогућавају подизање истих, приморавају наше грађане да живот прилагоде у малом простору који је најчешће испод европског стандарда.

У погледу гентрификације која обично започиње урбаним уљепшавањем и претварањем социјално маргиналих подручја становања у становање средње радничке класе, у нашем друштву за разлику од евро-

пских развијених средина, овај процес није ишао плански. Гентрификација подразумијева велика новачана издвајања која обезбеђују све метрополе и мегалополиси водећи рачуна о морфолошком изгледу града, чиме уједно презентују важећи животни стандард. Дакле, на подручју Босне и Херцеговине односно Републике Српске, као и у другим новонасталим државама из окружења, овај процес се одвијао у виду послеријатне реконструкције која ни као таква није била темељна, јер није ријеткост да у граду захваћеном ратним дејством, и након тринаест година послеријате рата, видите нови стамбени простор изграђен поред рушевине некад постојеће стамбене зграде или неког другог објекта.

У морфолошку димензију града спада и проучавање сламова и гета као посебних облика резиденцијалне сегрегације. **Гето** се у урбаној социологији дефинише као изоловани простор у коме живе различите социјалне групе које настављају са културом живота какву су имали у срединама из којих долазе. У Републици Српској гета у правом смислу ријечи онако како их је описао Луис Вирт у својој студији о «Жидовском гету» не постоје, мада избјегличка насеља или алтернативни смјештаји попримају нека обиљежја гета, а становници истих често су социјални случајеви искључени из многих сегмената нормалног урбаног живота.

Сламови односно насеља урбане сиротиње присутна су у већини свјетских метропола, а нарочито у земљама у развоју. Слам односно «градска џунгла» назив је за простор у коме живе сиромашни, незапослени и који су веома често повезани са социјално патолошким појавама као што су дрога, алкохолизам и слично. Овај термин значајније је објаснио Луис Мамфорд наводећи примјер квартова у енглеским индустријским градовима. Сламови углавном имају специфичан изглед, објекти за становање грађени су од картона, лимова и дасака. Треба напоменути да се сламови не могу идентификовати са квартовима социјалне биједи, јер су у њима присутни социјални контакти, школовање и слично (Б. Ковачевић 2009:151). Сламови су код нас препознатљиви у ромским насељима.

У погледу утицаја сиромашних насеља на локално становништво Вилијам Вилсон у својој студији «Стварно депривилеговани» (1987) долази до закључка да поменуте четврти подстичу и утичу на сиромаштво у смислу да се у тим дијеловима града дешавају патолошке појаве и да је мало оних који су способни да се из таквих средина уздигну без икаквих посљедица. До оваквих закључака дошли су и други теоретичари као што су Скоган, Тауб и други. *Међутим, за наше друштво, занимљиво је питање, у којој мјери сиромашто може утицати на становништво, и на који начин, будући да је друштво, у цјелини сиромашно, а социјална сегрегација није јасно дефинисана, морфолошком структуром града, него је распрострањена, тако да се може пронаћи у свим дијеловима урбаног простора.*

Начин живота и адаптираност појединаца на послеријатну ситуацију која траје већ тринаест година, наводи нас на закључак, да друштва у

транзицији, какво је и наше, временом постају адаптирани на ситуацију у којој се налазе, тако да је тешко пронаћи неког европљанина који би био у стању преживјети мјесец са просјечном платом која је око 48% од потрошачке корпе неопходне за нормалан живот. *С тим у вези, социјална искљученост и неједнакост мање су ствар личне неприлагођености или осјећаја неприпадања, односно класне структуре становништва, него што су ствар немогућности да се прихвате сви трендови који нам долазе са Запада и које друштво у цјелини није у могућности да прихвати. Дакле, суштина је да се нашем у друштву не води борба како смањити сиромаштво у социјалним категоријама становништва, него на који начин издићи цијело друштво изнад граница сиромаштва. У том смислу политика за смањење сиромаштва не треба да се бави моделима и начинима како да се повећају социјална давања, него да се измијени политичка и економска пракса које друштво, у цјелини, чине сиромашним.*

У погледу **функционалне структуре града** сиромаштво можемо јасно уочити онда када су градови престали бити препознатљиви по оним дјелатностима из којих су настали, а да притом нису стекли нову значајну функцију. У принципу свака урбана средина преузима и обавља један дио управно административних дјелатности, али то се не може изједначити са њеном примарном функцијом као што неке средине препознајемо као туристичке центре, саобраћајна сједишта, индустријске градове, трговинске, банкарске и сл. Осим тога, сваки град, да би уопште могао да се назове градом, мора да испуњава неке основне критеријуме, као што су омогућен простор за становање, постојање васпитних и образовних установа, јавно уређених зелених површина, рекреационих терена и слично. *Сваки недостатак указује да град не испуњава у потпуности потребе својих становника, а управо та функционална структура може бити показатељ сиромаштва, не само урбаног простора, него и становника који га настањују.* Треба напоменути да се функционална димензија у проучавању сиромаштва никада не може посматрати изоловано од морфолошке и социјалне функције осим у ситуацијама када говоримо о недостатку примарне функције која није компензована неком другом.

Социјална структура града подразумијева демографски аспект, мобилност становништва, пресељавања, те социјалну топографију. У погледу проучавања сиромаштва у урбаним срединама посебно је значајна социјална топографија која подразумијева, класну, статусну, полну, етичку и сваку другу структуру становништва и међусобну интеракцију истих. Ернест Ватсон Барцест је проучавајући Чикаго, први јасно уочио на који начин се град просторно шири истичући да квалитет стабилних зона расте са удаљеношћу од центра. Међутим треба напоменути да је ова појава карактеристична за мегалополисе, односно конурбације најразвијенијих земаља и да се ова појава може узети условно за проучавање других урбаних средина. Тако, на примјер, у мањим градовима, ова резиденцијална, односно социјална сегрегација, најчешће није јасно

издвојена, а већина земаља у развоју и транзицији нема јасно издвојену зону града намијењену сламизацији или богатој популацији становништва. У том смислу градови Латинске Америке су чист примјер апсурда економског развоја у којима паралелно коегзистирају сјај и биједа становништва. Богати се повлаче из центра који препуштају сиротињи, али која такође насељава и рубне дијелове градова.

У нашем друштву социјална топографија није јасно изражена као у западним дијеловима свијета. Због неразвијености наше државе, животни стандард готово свих становника је прилично низак, па из тог разлога готово да нема драстичне разлике између «богатих» и сиромашних. Како се на нашем постору није развила ни једна конурбација, а тиме ни агломерација, остало је неписано правило да су скупљи дијелови града ближи центру, него што су то периферни дијелови.

Специфичност урбаног сиромаштва на нашим просторима

На простору Републике Српске и Федерације Босне и Хрцеговине постоје специфични узроци урбаног сиромаштва који се не могу изједначити са узроцима у другим земљама свијета. Рат је разорио и порушио многе градове и села чиме је аутоматски уназађен привредни и друштвени развој становништва. Миграциона кретања становништва у рату доприносе повећању сиромаштва не само из разлога што су избјеглице најчешће остајале без својих домова, него и из чињенице да су напуштали један специфичан начин живота и одређене обрасце дјеловања и мишљења важеће за средину из које су дошли и видне немогућности да се адаптирају на новонасталу ситуацију и «правила» која им се нуде у новој средини. Њихово пресељавање је било присилно. Тако, проблем сиромаштва у Републици Српској и Босни и Херцеговини уопште, више поприма облик социјалне искључености и депривираниости и тиме постаје комплекснији за проучавање. Концентрација сеоског избјегличког становништва у градовима у ратном и послератном периоду, постаје велико оптерећење за урбана подручја чије функције (међу којима нарочито услужне и производне) готово да престају са радом. У таквој ситуацији додатно гомилање становништва у урбаним срединама повећавало је постотак сиромаштва. Данас, ситуација у градовима изгледа много боље, али и даље не задовољава потребе свих становника. Економија се тешко опоравља, неуспјешна и злоупотребљена приватизација узима данак и велики број становника у свим урбаним срединама и даље нема посла као елементарног услова за нормалан живот. С тим у вези треба имати на уму да је велики број социјалних случајева за које је држава дужна да обезбиједи помоћ која је најчешће недовољна за преживљавање. У том зачараном кругу образовни систем репродукује нови кадар који у љествици друштвене производње и услужне дјелатности не може да пронађе радно мјесто. Велики број становника који су избјегли из

руралних у урбана подручја представљају недовољно образовану популацију која би као таква уопште имала прилику да нормализује свој живот у граду. Повратници су додатни проблем и представљају најугроженије категорије, јер им средине у које се враћају не пружају ни елементарне услове за живот, а бивају искључени из социјалног живота на основу националне припадности.

Ово су само неки од проблема и узрока урбаног сиромаштва које посебно треба разријешити у погледу развоја стратегије за смањење истога, али који сигурно утичу на одабир метода и указују да се неки индикатори за проучавање овог проблема по европским стандардима не могу примијенити у нашој средини.

У Србији постоји развијена стратегија за смањење сиромаштва која је у задњих неколико година почела да биљежи значајније резултате и углавном је базирана на социолошким истраживањима стандарда живота у урбаним и руралним срединама. Међутим, и у овим пројектима запажени су неки недостаци који могу утицати на остваривање циљева стратегије као што су примјена индикатора који се користе за правно уређене земље са ниском стопом сиве економије и јасно дефинисаним приходима по домаћинству укључујући и покретну и непокретну имовину, затим не прате се индикатори помоћу којих се одређује доступност услуга финансираних из буџета као што су школе, вртићи и социјалне службе, а изостављени су и индикатори о квалитету живота, условима становања и безбједности грађана (К.Петровар, 2005). Ова истраживања показују да су сеоске средине сиромашније од урбаних подручја.

Закључак

Као што је назначено у развоју стратегије за проучавање сиромаштва и његово смањење, треба водити рачуна о индикаторима на основу којих се спроводе истраживања. У том смислу примјенити стандарде за мјерење сиромаштва као што је став Европске уније, да су сиромашне све земље чија су мјесечна примања испод просјека плата, у земљама уније, био би потпуно погрешан. Осим тога, не могу се примјенити ни мјерила које су користили заступници апсолутног или релативног сиромаштва као што су Ровентри, Бредшоу, Таунсенд, имајући у виду да су се њихова истраживања базирала на урбане средине правно уређеног друштва са стабилном економијом и без посљедица ратног дејства. Важно је уочити да се у развијеним земљама праћење сиромаштва одвија у урбаним подручјима, јер је становништво пољопривредних посједа усмјерено ка фармерској или аграрној дјелатности потпуно организованој и подржаној од стране државе. У земљама у развоју и транзицији рурална подручја биљеже висок степен сиромаштва, јер недостаје специјализованост унутар пољопривреде и сточарства, те је производња хетерогена без усмјереног и загарантованог тржишта и минималних подстицаја од стране државе.

Наведено доводи до одлијева великог броја младог становништва у градове, па старосна структура становништва, са свим подразумјевајућим карактеристикама, знатно утиче на коначан резултат у погледу праћења сиромаштва.

У суштини проучавање сиромаштва као и развој стратегије за смањење истог треба да буде у складу са стандардима једног друштва и да развија осјетљивост за политичке и идеолошке узрочнике који су у сјенци економске кризе.

THE CAUSES OF URBAN POVERTY

MA Ranka Perić
Faculty of Political Science
Banja Luka

Summary: *Most of the world population lives in cities, therefore the studies about urban low-income and no-income class is of big importance. However, research and study parameters for this issues, used in developed countries are not applicable for Republic of Srpska and Bosnia and Herzegovina. Low-income groups should always be studied according to the standards of the country developing the study, but the important fact is that no matter where in the world, these groups are studied through the evaluation of unemployment, social need, living standards, crime rate, etc. Cities, as a first impression, can be judged just by their appearance.*

ТЕОРИЈСКИ ОКВИРИ ИСТРАЖИВАЊА РОДНОГ АСПЕКТА СИРОМАШТВА

Мр Бисерка Кошарац
Филозофски факултет
Пале

Апстракт: Циљ рада је да се изнесу основне теоријске поставке о родном аспекту сиромаштва. Већина званичних статистичких података о сиромаштву не показује никакву разлику међу половима, него увек полази од одређивања степена сиромаштва породице, односно домаћинства. У самој породици приходи не морају бити једнако распоређени, што онда указује на то да се родни аспекти морају узети у обзир када се сиромаштво као појава истражује. Теоријске детерминанте које битно утичу на сиромаштво жена су следеће: друштвени положај жена и њихов положај на тржишту рада, положај жена у приватној сфери и обављање породичног рада.

УВОД

Да би са адекватно сагледао друштвени положај жена неопходно је да се у анализу уведе и пол/род као варијабла. Реч је о томе, како можемо схватити неједнакости међу половима и то у релацијама друштвених слојева и класа. Критеријуми за одређивање друштвеног положаја жена као појединца су: критеријуми који се односе на њен властити положај, који она заузима на основу свог образовања и занимања, и критеријуми везани за друштвени положај њеног мужа. Ови критеријуми могу да зависе од: индивидуалних карактеристика, карактеристика слоја и карактеристика породице. Положај жене на лествици друштвене стратификације је делом преко породице одређен положајем њеног супруга. Место породице на лествици друштвене стратификације је одређен преко друштвеног положаја старешине домаћинства. Међутим, у стварности

често постоји разлика између друштвених положаја супружника. Истражити друштвени положај жена на прави начин захтева да се конструише модел који повезује слојну и полну диференцијацију, и да се тај модел користи у емпиријским истраживањима.

Шансе за друштвену промоцију и постизање вишег друштвеног положаја и мушкарцима и женама расту од нижих ка вишим друштвеним слојевима. Међутим, шансе жена за друштвену промоцију мање су од шанси мушкараца у истом друштвеном слоју, због доминантних образаца родне улоге. Пол је снажнији критеријум друштвене диференцијације уколико је нижи слој коме жена припада. Када се врши операционализација варијабли које одређују положај жена долази се до појма занимања односно професије коју појединац обавља, односно не обавља. Један од процеса који битно утиче на положај жена је сегментација тржишта радне снаге, односно реч је о постојању неједнакости делова радне снаге која постоји изван разлика садржаних у људском капиталу.

Сегментација тржишта радне снаге указује на то да различити сегменти радне снаге оперишу на различитим тржиштима рада, са различитим условима рада различитим платама и различитим статусима занимања. У примарном сегменту траже се стабилне радне навике, захтева се одговарајуће искуство, плате су релативно високе и постоји могућност напредовања. Секундарни сегмент карактеришу послови који не захтевају стабилне радне навике, плате су ниске и не постоји могућност напредовања. Овај дуализам тржишта може да делује унутар појединих фирми, али може да обухвата и читаве привредне гране. По мишљењу Марине Благојевић, "маргиналан положај жена има свој израз у концентрацији жена у секундарном сектору радне снаге" (М. Благојевић, 1991: 46). Даље, неповољан положај жена на тржишту рада објашњава се тезом о резервној армији рада. Карл Маркс је тврдио да је капитализму потребна резервна армија рада, тј. слободна количина потенцијалних припадника радне снаге. Једна од главних функција резервне армије је смањити плате свим припадницима радне снаге. Незапослени који траже посао стварају конкуренцију у радној снази, што послодавцима доноси предност и омогућује им да смање плате и повећају експлоатацију. Жене су најпогодније за резервну армију рада:

1. мање је вероватно да ће жене бити чланице синдиката и тиме су мање способне да се одупру отпуштањима;
2. најмање је вероватно да ће женски послови бити покривени законодавством о отпуштању са посла, тако да је јефтиније отпустити жене него мушкарце;
3. незапослене удате жене не могу примати социјалну помоћ ако њихови мужеви раде, а отпуштене жене нестају без трага, натраг у породицу;
4. због положаја у породици и примарне важности која се придаје њиховим породичним улогама, вероватно је да ће жене бити нарочито флексибилна резервна армија рада, тако жене често прихватају делимично запослење и променљиву радну сатницу;

5. жене су често спремне радити за мању плату, јер се могу ослонити на зараду својих мужева као на главни извор прихода у породици (В. Бичи, 1986).

Радна активност жена битно се променила у периоду транзиције и грађанског рата у БиХ. Сам период транзиције одликују два кључна економска процеса. Прво, огроман пораст незапосленог становништва у свим годиштима и по свим осталим структурним обележјима. То је последица глобалног пропадања привреде, ратних разарања, спорих транзицијских промена и дерегулације свих кључних механизма друштвене и економске контроле. Други битан економски тренд је експлозиван раст "сиве економије" тако да у једном моменту овај сектор постаје доминантан на друштвеној сцени. Највећи број економски угрожених породица, незапосленошћу и сиромаштвом, прибежиште је нашло у сивој економији. "Трансформација друштва доводи до преструктурирања привреде, рестрикције државног буџета, смањивања сигурности запослења и пада животног стандарда. У таквим условима долази до жртвовања жена и то је једно логично стање вечитог преласка, које се остварује интензивним трошењем женских ресурса" (Д. Стјепановић- Захаријевски, 2006: 221). Институције социјалне државе слабе, јер јачају принципи либерално економије која укида неке погодности за жене: бесплатно породилско одсуство, дечију заштиту и сл., што додатно отежава положај жена. Такође, велики број жена је ангажован на привременим пословима, у сивој економији, а прве су на листи отпуштања када се проглашавају технолошки вишкови. У приватном сектору који је почео да се развија крше се права свих запослених, а посебно жена које раде за ниску плату, без икакве здравствене и социјалне заштите и у сталном страху од отпуштања.

Друга детерминанта која се разматра је положај жена у приватној сфери и обављање породичног рада. Догађаји који су уследили 90-тих година кулминација дугогодишње друштвене кризе, грађански рат, економска криза, аномија друштвених вредности у Југославији и Босни и Херцеговини довели су до крупних промена у свим сферама друштва, па и у породици. Већина породица се под снажним ударом друштвеног и личног осиромашења, репродукцијских губитака и егзистенцијалне угрожености усмерила ка стратегијама дневног преживљавања и вратила се неким традиционалним обрасцима породичног живота. Дошло је до видног смањења нуклеарних породица, које су не само извор биолошке репродукције, већ и централна модернизацијска категорија, а до повећања броја вертикално проширених породица, као облика сложене породичне заједнице, која се гради на односима традицијске сродничке солидарности (В. Милетић- Степановић, 2006). Ови моменти указују на регресивно кретање у сфери породичних односа. Последице овог кретања су ретрадиционализација и репатријархализација породичног живота. Такође, млади одлажу властито осамостаљивање и стварање сопствене породице, јачају неформалне сродничке мреже солидарности које теже ка затварању

канала друштвене промоције и погоршавају положај жене у породици. У исто време, задржане су неке негативне тенденције из социјалистичког периода, снижавање наталитета и фертилитета и убрзано старење популације.

Јена од последица великих друштвених промена јесте појава вертикално проширених породица, па се говори о феномену урбане инфилтрације вертикално проширених породица (В. Милетић - Степановић, 2006). Те породице јесу специфичан спој капитала и ризика и представљају стратегију опстанка породице у условима друштвене кризе. У себи садрже најмање две породице и три генерације: родитељска породица (најчешће мужа), породица одраслог детета (најчешће сина и најчешће нуклеарног типа, али и једнородитељских) најчешће са децом, али и без њих. Реч је о породици традиционалне оријентације која је настала као последица деловања објективних и субјективних околности. Објективне околности су тешка друштвена и економска криза, немогућност младих парова да реше стамбено питање, али и немогућност старијих да остваре сигурност у друштву са уништеном социјалном политиком. Млада породица тј. млада супруга и мајка преузима на себе, поред свих других улога (супруге, мајке, запослене жене) и обавезу бриге о старим родитељима мужа и на тај начин врши стабилизацију глобалног друштвеног система умањујући ризик од старости и болести.

Карактер ове породице је амбигвитетан: са једне стране ради се о хоризонталном умрежавању о удруживању породичних ресурса и људских и материјалних, као стратегији преживљавања. Са друге стране, у односу на еманципацију и индивидуализацију, не само појединаца, него и младе породице, ради се о умножавању ризика који се обрушавају на младу супругу и мајку.

У оваквој ситуацији посебно су жене погођене амбивалентним положајем који имају у приватној сфери. Експлоатација женских ресурса утолико је већа, уколико се ради о сиромашним друштвима, као што је наше. Жене су изложене не само економском, већ и социјалном сиромаштву, које се огледа у појединим случајевима и у потпуном искључењу из социјалног система. Јачањем патријархалног система вредности у друштвима, која су у кризи, умножава се ризичност друштвеног положаја жена.

Може се закључити да су жене сиромашније од мушкараца због неповољнијег положаја на тржишту рада, обављања мање плаћених послова, веће незапослености. Друштво у кризи носи више ризика за жене, него за мушкарце. Жене не само да су сиромашније, већ имају већу одговорност у ношењу са последицама сиромаштва, како располагати новцем у породицама са ниским приходима, односно како задовољти адекватно све потребе чланова породице са мало новца.

THEORETICAL FRAMES OF RESEARCH OF GENDER ASPECTP OF POVERTY

Mr. Biserka Košarac
Faculty of Philosophy
Pale

Summary: *The aim of the paper is to explain the main theoretical hypothesis which should be consulted during the research of poverty of women. The majority of official statistic data about the poverty does not show any difference between sexes, and they always begin with the assessment of poverty of the whole family. Theoretical determinants that influence poverty of women and that will be discussed in this paper: general social status of women, their position on the labor market, position of women in the private sphere and family work.*

СИРОМАШТВО КАО ДЕТЕРМИНАНТА СОЦИЈАЛНОПАТОЛОШКИХ ПОЈАВА У САВРЕМЕНОМ ДРУШТВУ

Мр Биљана Милошевић
Филозофски факултет
Пале

Апстракт: *Циљ рада је да укаже како и на који начин сиромаштво, као социјални проблем, може условити настанак и развој одређених социопатолошких појава. Велики број истраживања указује на то да сиромаштво, као стање немогућности задовољења основних егзистенцијалних потреба, у већини ситуација репродукује криминогене услове, јер лош материјални и социјални статус негативно утиче на индивидуу, њену психичку стабилност и тај деградирани положај доводи до појаве девијантног понашања у сваком друштву, па и нашем.*

Као што је наведено у апстракт, сиромаштво се данас одређује као стање у коме је тешко да постоје основне могућности у услови за достојанствен живот. *Сиромаштво представља стање непостојања економских, социјалних и културних услова за задовољавање основних биолошких и других људских потреба, недостатак услова за развој и репродукцију психичких и физичких способности и одржавање егзистенцијалних услова живота.* (М.Бошковић,2006:201).

Сиромаштво као свјетски феномен, препознатљиво је у различитим варијантама, а једна од њих је друштвена дискриминација и изолација појединачна или група које се могу третирати као сиромашни у неком друштву. Према наводима Зорана Шућура у књизи „Сиромаштво, теорије, концепти и показатељи“, данас сиромашни чине 1/5 свјетског становништва, од чега 600 милиона људи живи у екстремном сиромаштву, 1,3 милијарде људи преживљава дневно са мање од 1\$ прихода. Сваке године умре око 8 милиона дјеце због болести насталих од загађености воде, ваздуха, а 50 милиона дјеце има ментална или физичка оштећења због

неадекватне исхране, а 130 милиона нема могућности да похађа школу. При поменутих истраживањима животног стандарда, одређује се линија сиромаштва која може бити апсолутног и релативног карактера. За испитивање животног стандарда у БиХ се користи апсолутна линија сиромаштва, као инструмент који открива вриједности потрошње потребне сваком појединцу, без обзира на мјесто и вријеме боравака. Због прецизности овог инструмента издвајају се двије врсте линија апсолутног сиромаштва и то линија екстремног (*вреднује минимум потребних калорија и хранљивих твари за живот*) и линија генералног (*односи се на потребна средства како за исхрану, тако и за друге потребе попут стана, одјеће усл.*) сиромаштва. Најчешћи узроци који доводе, тј. који су довели до развоја сиромаштва у БиХ јесу сплет историјских околности у регији и свијету које су довеле до промјене ситуације у друштву и неповољног положаја за све грађане. Ту се, прије свега, наводе рат, транзиција, послеријатна дешавања и сл.

Рат је нанио огромне штете производним и инфраструктурним капацитетима, прекинуо трговачке везе, економске реформе које су почетком 90-тих биле на самом почетку у бившој СФРЈ. Претрпљене су директне материјалне штете током рата који је трајао од 92. до 95. године и процјењује се између 50-70 милијарди \$, од чега 15-20 милијарди \$ штете на инфраструктурним објектима! Око 250.000 људи је изгубило живот у задњем рату, у БиХ (Извјештај о хуманом развоју, БиХ, 2003:UNDP ВиН).

Незапосленост је једна од најзначајнијих непосредних посљедица с којом се БиХ суочава у послеријатној обнови и реформама у тржишној економији. Незапосленост је шок који је довео до сиромаштва, који обухвата, директно или индиректно, припаднике свих категорија становништва, иако је најизраженије међу младима и расељеним лицима. Укупан проценат незапослених у категорији младих у РС-у је 37.012, према извјештају Завода за запошљавање РС за 2008. годину. Студија процјене сиромаштва је показала да сви незапослени не спадају у категорију сиромашних, али је њихов ризик да то постану знатно велики.

Кршење људских права огледа се кроз угрожавање личне сигурности, немогућности запослења, посебно кад се ради о повратничкој популацији, што је предуслов за настанак сиромаштва. Такође, повећана стопа криминалитета ствара у друштву атмосферу несигурности, као и економска нестабилност која се манифестује кроз нередовно исплаћивање плата, пензија, социјалне помоћи и тиме се потврђује распрострањеност сиромаштва међу свим категоријама становништва.

Агенција за статистику БиХ је децембра 2008. године презентовала резултате анкете о потрошњи домаћинства за БиХ у 2007. години које су имплементирале статистичке агенције у оба ентитета, уз финансијску подршку владе Италије, В. Британије., и према њима релативна линија сиромаштва у БиХ, у 2007 год. је била је 385,71 КМ мјесечно по члану домаћинства, те се на основу овог податка израчунава стопа сиромашних у БиХ која износи 18,2%! У ФБиХ је таквих 17%, а у РС 20%, док је у Брчко дистрикту 25,8%.

Особе које су посебно изложене ризику сиромаштва јесу: дјеца, расељене особе, незапослени, повратници, те необразоване особе. Дјечија популација је увелико изложена ризику сиромаштва, јер их 56% живи у сиромашним породицама, од чега њих 13% живи у породицама које спадају у категорију најсиромашнијих, а 29% их је на линији сиромаштва. Како је већ поменуто, незапосленост је вјероватно најважнији проблем који погађа становништво, нарочито млађу популацију и обично иде заједно са неријешеним стамбеним проблемима, економском кризом, политичким манипулацијама, што представља нужан услов да млади западају у стање очаја, безнађа, те се окрећу конзумацији психоактивних супстанци, алкохолу, насиљу, или пак планирају одлазак из земље! Статистика говори да је близу 100,000 младих напустило БиХ од 1996. године до данас!

Тумачење сиромаштва као детерминанте девијантног понашања потиче још од Марка Аурелија који је рекао: «Сиромаштво је мајка злочина». (М.Бошковић, 2006:201). Кроз историју су се јавили различити ставови и супротна опредјељења по питању сиромаштва као узрока социопатолошких појава. Конкретно, ради се о тумачењу сиромаштва из угла *неомарксистичких* теорија (по којој је смањење класних разлика предуслов за избјегавање насиља, злочина и сл.социопатолошких појава) и класичне социолошке школе (која тврди да се злочин јавља из нужности и сиромаштва). Међутим, марксистичка теорија девијантности, теорија аномije и теорија субкултуре, истичу сиромаштво као фактор криминогеног понашања, па се као примјер може навести једно истраживање у САД-у од стране Вилијамса који је потврдио Мертонову теорију аномije базирану на тврдњи да економска криза доводи до психичких поремећаја кроз нестабилност личности, фрустрације, па је доказано да је југ САД више склон криминалу него сјевер. Диркем је још у свом дјелу «Самоубиства» потврдио да економска нестабилност појачава стопу суицида (Беч, Франкфурт). Такође, крађе, проневјере, коцка, проституција су показатељи економске кризе (радови Сауцера 1950. и Хетинга 1959.).

Према информацијама полицијских органа, 569 људи је у току прошле године извршило суицид у БиХ, од чега 179 у ФБиХ и 390 у РС. Само у Сарајеву је извршено 48 суицида. Иако су ови подаци затрашујући, Босна и Херцеговина се не налази у групи земаља са ризичном стопом самоубиства попут Литваније, Русије, Естоније, Латвије, Мађарске, Финске, Њемачке, Јапана, што не значи да треба избјежавати одговор на питање зашто се људи убијају и у оволиком броју!. Очигледо је да се још једном потврђује давно постављена Диркемова хипотеза да се суицид јавља усљед поремећене социјалне равнотеже и нарушених односа између појединца и друштвених институција.

У низу фактора суицидалног ризика попут: пола, старости, брачног стања, националне, припадности, миграција, хередитета (наследност), депресије, хроничних органских обољења, још се наводе и *урбана средина* због социјалне дезорганизације и ниске социјалне интеграције,

затим *незапосленост*, па употреба *алкохола и наркотика, растурена породица и сл.* Уочава се да се неизоставно помиње незапосленост као фактор суицида, или неке друге социопатолошке појаве, с обзиром да се као најтежа посљедица незапослености јавља сиромаштво у највећем броју случајева. Поред Диркема, Бренер је на основу добијених података у оквиру истраживачких пројеката током 70.-тих година прошлог вијека констатовао да се услед повећања незапослености од 1%, повећава стопа суицида на 4% (Б.Милосављевић; 2000:89).

Од новембра 2008. године до марта 2009. године у БиХ је 20.877 радника остало без посла, чиме се број евидентираних лица без запослења у фебруару попео на 491.797 (Агенција за запошљавање БиХ). Стопа незапослености је 43%, па овај податак, на неки начин оправдава број регистрованих кривичних дјела на подручју ФБиХ, који у току, само, мјесеца новембра 2008. године, износи 1.988. Међу њима је 129 кривичних дјела почињених од стране малољетника, од 115 кривичних дјела 21 лице је терећено за производњу и стављање у промет опојних средстава, док се 99 лица терети за конзумирање истих. Ова статистика опет доводи у везу сиромаштво и социопатолошке појаве (малољетничка делинквенција). Г.Тард је сматрао да већина убица и крадљиваца потиче из разорених породица, у дјетињству су били осуђени на боравак по улици што је условљавало формирање малољетничких банди препознатљивих по крађама и насиљу ради егзистенције.

Због већ описане ситуације у земљи, јасно је да до развоја малољетничке делинквенције долази и добрим дијелом из разлога немогућности да породица спроводе процес социјализације у цијелости, због обезбјеђења средстава за егзистенцију, па се јављају погодни услови. Имовински деликти, поред поменутих суицида и малољетничке делинквенције сразмјерни су појави сиромаштва.

Сиромаштво доводи до социјалне дезинтеграције човјека, јер их наводи да се осјећају безвриједним, осујећеним за праћење и учествовање у свакодневним обавезама, понижено, апатично, несигурно, а њихове контакте свде на појединце сличне себи, евентуално на институције као сто су центри за социјални рад, банке од којих могу добити или тражити новчану или неку другу врсту помоћи.

Генерално, материјално угрожени слојеви, групе и индивидуе, због већ поменутог деградираног положаја, посежу ка вршењу девијантних радњи, јер сматрају да им је «таквима» сувишно поштовати моралне и законске оквире!. Тако настају посебне подкултурне групе са специфичним психолошким карактеристикама, које индиректно себе доводе у стање изолованости, јер живот организују у посебним квартовима, који временом постају ризична мјеста боравка за остале чланове друштва.

Битност и тежина овог друштвеног проблема је сувишно теоретски наглашавати, јер је неопходно подузети како превентивне, тако и конкретне мјере за рјешавање истог. Сходно томе, УН су још 1995. године за битне циљеве поставили борбу против апсолутног сиромаштва и смањење стопе релативног сиромаштва.

**POVERTY LIKE DETERMINISM OF
SOCIAL-PATHOLOGICAL PHENOMEN
IN THE MODERN SOCIETY**

**Mr. Biljana Milošević
Faculty of Philosophy
Pale**

Summary

The aim of the paper is to point out how poverty, like a social problem, can influence appearance and development of certain social-pathological phenomena. Numerous researches point out that poverty, like a condition of incapability of fulfilment of the basic, existential problems, reproduces crime conditions. Inappropriate social and material status can have negative influence on an individual, its psychological stability and that degraded position causes appearance of deviant behaviour in every society, so in our, too.

НЕЗАПОСЛЕНОСТ КАО ГЕНЕРАТОР СИРОМАШТВА

Мр Владимир Карајица
Агенција за државну управу Републике Српске
Бања Лука

***Апстракт:** Вријеме у којем живимо оптерећено је противрјечностима на свим нивоима друштвеног живота. Наиме, оно је обиљежено ратом, трауматичним, ирационалним изливима мржње и насиља, разарањем привредних потенцијала, расељавањем становништва, огромним материјалним штетама, те експанзионистичким диктатом новог свјетског поретка, који је изазвао блокаду економског система, а становништво довело на руб просјачког штапа, у позицију елементарне борбе за опстанак. Збиља, наш социјални амбијент, јасно је препознатљив преко драстичног осиромашења и раслојавања људи, енормне незапослености, сиве економије, која се шири попут куге, криминала највишег ранга, корупције изражене у свим могућим формама и модалитетима и осталим социјално-економским негативним појавама.*

Уводни синтетички приступ

У вријеме велике економске и финансијске кризе, која вишеслојно доминира у оновременим условима у свијету, драстично се прелама кроз и преко економски неразвијених земаља (добар дио земаља у транзицији, међу које спада и Република Српска и Босна и Херцеговина). Незапосленост и сиромаштво представљају двије интензивно комплементарне и цјеловите појаве, које рефлектују читав калеидоскоп и других негативних појава са којима људи живе.

Наиме, у систему економске кризе и њеном социјалном миљеу, поставља се питање перспективе: колико су људи до јуче знали у којим се

координатама крећу, да би се данас успаничено питали ко су, шта раде и шта треба да раде, или има ли свјетла на крају тунела.

Зато ћемо покушати нашу анализу фокусирати на објашњење веза, односа и ширих интеркцијских утицаја незапослености на сиромаштво у РС и БиХ.

Сиромаштво: Од дефиниције ка појавним облицима сиромаштва

Сиромаштво је мулти-димензионална појава, која у себи инкорпорира већи број различитих индикатора чије се испољавање, значење и тумачење односи и покрива шири дијапазон егзистенцијалних феномена. Многи економисти, демографи, социолози, антрополози, психолози и статистичари сиромаштво дефинишу у смислу помањкања или неадекватне висине и количине прихода да би се подмириле елементарне потребе и услуге. А, то значи да је сиромаштво оно стање или свеукупни услови под којима појединац и шире друштвене групе нису у стању да обезбиједу живот достојан човјека, будући да је човјек универзално, свестрано, духовно, стваралачко, слободно и креативно биће. У досадашњим условима, сиромаштво у Републици Српској и Босни и Херцеговини препознаје се кроз стања у којима се становништво налази, као што су: „...недостатак прихода и средстава потребних да се осигура и одржи егзистенција, глад и неухрањеност, слабо здравље, лимитирана доступност образовању, повећана смртност због болести, бескућништво, просјачење, неадекватни стамбени услови, несигурно окружење, друштвена изолација, негација људских права, несудјеловање у одлучивању у грађанском, друштвеном и културном животу заједнице.“¹

Када је ријеч о узроцима сиромаштва у РС и БиХ, онда и тада требамо размотрити и у фокусу анализе уобзирити бројне високофреквентне актуелне чиниоце, који продукују, и детерминишу сиромаштво одређених категорија становништва. Једни чиниоци су одраз и израз историјских околности, тј. глобализације и новог свјетског поретка, грађански рат на овим просторима, транзиција, изградња друштвено-политичког система на основама Дејтонског мировног споразума, још увијек присутна политичка подијељеност, као и постојање три правно-управна система, тј. ентитетски, државни и Брчко дистрикт.

Рат у БиХ (1992-1995) је фундаментални узрок сиромаштва на овим просторима, јер је уништио производњу, тј. привредне и инфраструктурне капацитете. Огроман број људи је расељен или је избјегао на просторе гдје се осјећају сигурнијим, а многи су трајно напустили ове просторе и отишли у иностранство. Врло озбиљан узрок сиромаштва су дијаметралне супротности и гледишта, схватања, интерпретирања и тумачења Дејтонског мировног споразума, и управо те разлике додатно

¹ Босна и Херцеговина: Процјена сиромаштва, Свјетска банка, извјештај бр. 25343-БиХ, стр.2.

компликују и узрокују не само политичку, већ и економску и друштвену кризу у функционисању ентитетске и државне власти.

Кршење људских права такођер се појављује као генератор сиромаштва, овдје се јасно изражавају дискриминације према људима који не могу да поврате имовину, станове или се чак директно спутавају избјегла лица да се врате у мјесто ранијег живљења. Веома је изражен недостатак сигурности, како личне, тако и економске и социјалне. Корупција снажно погађа скоро све слојеве друштва, јер спада у ред најпогубнијих појава у друштву без обзира на његову развијеност, величину и богатство, а код нас поготово погађа сиромашне слојеве када се ради о поврату имовине, запослењу, прибављању докумената, па чак и посјета љекару.

Сиромашни претежно не знају или немају начина да остваре потребну комуникацију са институцијама и органима како би остварили нека своја елементарна, а да не говоримо о ширим и озбиљнијим егзистенцијалним правима.

Незапосленост: Обим и карактеристике незапослености

Незапосленост је велики и хронични генератор настанка и опстанка сиромаштва и зато ћемо јој у нашој анализи ових односа посветити нешто ширу елаборацију. Када је ријеч о неким социјално-економским детерминантама незапослености, онда нашу пажњу усмјеравамо на сазнање да хармонизација између тржишта рада и образовног система у РС и БиХ је неадекватна или чак упитна, тј. да ли уопште постоји, јер када су у питању млади образовани људи у структури незапослених већ више година у кнотинуитету ситуација је крајње непромијењена. Већ се осјећа преизобиљност у запошљавању када је ријеч о дипломираним студентима педагогије, психологије, менаџмента, комуникологије, дипломираних економиста и правника; а у посљедње вријеме чак и дипломирани стоматолози и љекари са потешкоћама проналазе посао. Вриједним пажње су мјере које је Влада РС донијела, којима се стимулишу студије за дефицитарна занимања. Нажалост, заинтересованост за те студије је и даље врло мала.

У поратном периоду, па чак и данас, кључни проблем с којим се сусрећемо јесте одлазак младих и образованих људи у иностранство, и то највише због незапослености, економске и политичке кризе, а велики број скоро свакодневно чека визе. Стање је алармантно, а нажалост још увијек немамо урађену стратегију или неки стратешки документ, оперативни план задржавање најобразованијих младих људских потенцијала у БиХ.

Овакво стање је додатно потенцирано процесом приватизације државних предузећа која су представљала кичму развоја ранијег система, при чему су многа угашена или је покренут стечајни и ликвидациони поступак, а нека раде са минималним капацитетом. Тај процес репродукује суморно стање у привреди и директно генерише и подстиче не

само незапосленост, већ и сиромаштво оних људи који су донедавно радили и примали минималан доходак. Тенденција раста незапослених и даље је присутна и број оних који чекају на стално запослење постаје све већи и дужи.

Анализа броја незапослених лица према квалификационој структури у РС показује сљедећу слику представљену доњом табелом²:

Лица која траже запослење у РС према степену стручног образовања:

Година	Укупно	Степен стручног образовања					
		Висока стручна спрема	Виша стручна спрема	Средња стручна спрема	Високо квалификовани и квалификовани	Полуквалификовани и нижа стручна спрема	Неквалификовани
2005	142 331	2 131	2 432	33 575	56 678	4 346	43 169
2006	144 106	2 735	2 722	34 944	57 443	4 424	41 838
2007	134 207	2 762	2 565	32 560	52 796	4 137	39 387
2008	133 074	3 114	2 491	32 799	51 273	4 124	39 273

Према приказаној табели која говори о квалификационој структури показује да најчешће на посао чекају квалификовани, неквалификовани и радници са средњом стручном спремом. Према неким другим изворима, овој групи незапослених лица припадају и незапослени трговци, бравари, конобари, металостругари, обућари, економски и медицински техничари, те матурати гимназије.

Највећи број незапослених лица на посао чекају између 3 и 5 година. Оно што се јавља као велики проблем је неповољна старосна структура особа које се налазе на евиденцији за запошљавање. Посебно су погођена лица између 45 и 55 година старости, као и она којима недостаје између три и седам година радног стажа како би могли остварити услове за одлазак у пензију.

Незапосленост је крупан проблем савременог свијета, чак неки теоретичари и истраживачи га упоређују као планетарни проблем, посебно данас и у вријеме свеопште свјетске економско-финансијске кризе, која се појавила на почетку новог миленијума. Када је ријеч о незапослености онда можемо тврдити да се она среће, у већој или мањој мјери, у свим временима и у свим друштвено-политичким системима. Незапосленост као економски, социјални, психолошки и политички проблем присутан је у свим земљама, без обзира на њихову величину, привредне ресурсе, развијеност, а посебно је драстично изражена у земљама трећег свијета и у земљама транзиције. Проблем незапослености може се посматрати са различитих аспеката: економског, друштвеног, психолошког, етичког и политичког.

Када је ријеч о економским аспектима, незапосленост се испољава у великим материјалним губицима који су узроковани некоришћењем

² Извор: Извјештај статистичког завода Републике Српске из 2008. год.

људских потенцијала, тј. њиховог знања, вјештина и способности. Свако друштво, па и наше, улаже велика средства у образовање младих. Нажалост, оно није способно, није у стању да им обезбиједи запослење по завршетку школовања, па они дуго чекају, чак и по неколико година на запослење, те су егзистенцијално присиљени на напуштање ових простора, а одлив најпродуктивнијих кадрова изазива и велике губитке, што додатно усложњава и проблем сиромаштва.

С друге стране, тј. са социолошког становишта, незапосленост утиче на крупне подјеле у друштву, подјела на запослене и незапослене.

Дакле, незапосленост негира темељно право сваког човјека на рад, и то начело се нужно крши, што незапослена лица доводи у незавидан материјални положај, а сљедствено томе, води осиромашењу тих лица.

Психолошки аспект незапослености изражава се кроз одређено стање безнађа и безперспективности и појачаног стреса код лица која не раде.

Незапосленост врло често, чак и пресудно утиче на појаву непотизма и корупције. Због велике економске кризе, политичке ситуације, транзиције и незаконите приватизације, могућност запошљавања у нашим условима своди се на најмању мјеру. Чак и они сретници који нешто раде, раде са смањеним капацитетом, а велики број се шаље на принудне одморе, не примају плате по неколико мјесеци, а што је још жалосније и трагичније, не уплаћују им се обавезни доприноси (пензионо и здравствено осигурање).

Одређивање суштине незапослености

Незапосленост није лако дефинисати. Она се тешко дефинише, с једне стране, зато што има више појавних облика, и с друге стране, зато што има већи број узрока. Исто тако, тешко је дати једну опште прихваћену дефиницију незапослености и због тога што се при одговору на питање шта је незапосленост често полази од друштвено-економских односа у појединим земљама и њихове потребе за оваквом или онаквом дефиницијом незапослености.

Међутим, ипак се може рећи да се незапосленост, најчешће у постојећим дефиницијама које изражавају различите циљеве и одређења, дефинише на два начина: „Незапосленост изражава немогућност радно способних лица која желе да раде и да заснују радни однос уз надокнаду за свој рад, чиме би обезбиједили своју егзистенцију“³.

Или незапосленим означавамо свако лице које хоће да ради „а коме друштво не омогућава да нађе посао према својим могућностима и способностима без обзира на његову професију и запосленост“⁴. Друга дефиниција незапосленост види на начин да запослена лица не могу

³ Марковић, Данило Ж.: *Социологија рада*, Савремена администрација, Београд 1994, стр. 302.

⁴ Исто, стр. 302.

својом платом да подмире своје основне потребе за живот. У овој дефиницији имамо један дескриптивно аналитичан приступ, и објашњења на један упрошћенији начин.

У РС и БиХ, према емпиријским подацима и сазнањима, сусрећемо се са неколико актуелних појавних облика и ситуација који прегледно, прецизно и јасно говоре о незапослености. Имамо лица која су раније радила, али су предузећа под стечајем или су чак угашена, и због тога су морали прекинути рад. Значи, ради се о лицима која желе да раде, али не могу да нађу запослење.

Друга врста незапослености обухвата лица која раније нису радила у свом занимању, али су способна и квалификована за рад, и поред тога не могу да нађу запослење, јер је потражња за таквом врстом стручних занимања крајње минимална или готово никаква (хиперпродукција кадрова). И најзад имамо лица која су привремено или трајно отпуштена с посла без икакве заштите или пак новчане надокнаде.

Узроци незапослености у РС и БиХ

Најважнији уроци незапослености и сиромаштва у нашим условима су следећи:

1. грађански рат (1992-1995);
2. велики број избјеглих и расељених лица;
3. транзиција и реструктурирање привреде;
4. недовољна искориштеност привредних капацитета;
5. непостојање осмишљене инвестиционе политике и конзистентне економске политике која би се заснивала на крупним инвестицијама и објектима;
6. рапидно пропадње и заостајње агро комплекса, што узрокује одлазак омладине у град, а остајање старих и изнемоглих људи на селу;
7. неприлагођен систем образовања са потребама и потенцијалима привреде;
8. дуго трајање економске кризе, што условљава високу цијену нових радних мјеста, тако да су послодавци (мали број заинтересованих) сада скроз демотивисани за запошљавање нових радника;
9. жене су изложене дискриминацији приликом запошљавања, и у приватном и у јавном сектору и теже налазе запослење, а прве су на листи када се отпуштају радници;
10. многа радна мјеста попуњавају често нестручна лица која онемогућавају младим и школованим лицима да се запосле;
11. запошљавање мимо реда и уз помоћ моћних и утицајних рођака, пријатеља, кумова и сл.;
12. непостојање адекватних планова и програма преквалификација,

- доквалификација и могућност професионалне покретљивости радника и
13. непостојање ефикасног информационог система у области запошљавања.

Социјално-психолошке детерминанте незапослености и сиромаштва: Људи без наде

Из досадашњег излагања може се закључити да незапосленост представља једно од најтежих стања у коме се човјек може наћи, поготово, ако нема других извора за егзистенцију, осим своје радне активности. Дакле, ради се о једној слојевитој и сложеној друштвеној појави која изазива низ узрочно-последичних рефлексија, како на појединце који су њоме директно погођени, тако и за друштво у коме је присутна. Уопште, незапосленост је постала бауком за све земље које се налазе у транзицији, као и за земље ЕУ.

Према најновијим подацима „Евростата“ у Европској унији је без посла близу 18 милиона људи или 10,9% радно способног становништва, са тенденцијом даљег пораста. Ако се стање економске кризе продужи, а уз то и технолошки процеси модернизације производње унаприједе, како су се одвијали последњих двадесетак година, врло је вјероватно да ће се у наредним годинама повећати проценат незапослених, па чак и удвостручити. Експанзијом овог проблема посебно су погођени млади људи, тј. омладина, јер проводећи живот у доколици, без средстава за живот и без јасног циља, сврхе, садржаја и знања, подложна је криминализацији, скитничењу, дрогирању, алкохолизму, проституцији, као и другим видовима против друштвених понашања. Према једној недавно објављеној студији њемачких психолога о утицају незапослености на ментална здравље и понашање људи који остају без посла, запажено је, да је та категорија људи неколико пута склонија депресивном, агресивном и дезорганизованом понашању. Наиме, долази до осјетне трансформације личности незапослених, такве особе веома песимистички гледају на живот, привредну ситуацију, а посебно губе наду да ће у скорије вријеме наћи запослење. Они који су дуже ван процеса рада, постепено губе самопоуздање, лако и брзо одустају од неког циља, падају у апатију, имају осјећај мање вриједности, беспомоћни су и све више се повлаче у себе, занемарујући чак и пријатеље, јер су изгубили повјерење у људе.

Потпуни раскорак између понуде и потражње на берзи радне снаге довели су до тога да будући радник не може да се определи само за једно занимање које ће обављати цијели радни вијек, већ мора да рачуна да ће током свог радног стажа мијењати послове и радити и по неколико занимања. За наше услове и прилике велики значај у будућем запошљавању имаће развој малих и средњих предузећа, а посебно електроенергетски комплекс, телекомуникације, биохемијски инжињеринг,

грађевинарство, модерна пољопривреда, саобраћај, туризам, што је за претпоставити да ће у тим областима бити више могућности за запошљавање и елиминисање сиромаштва.

UNEMPLOYMENT AS POVERTY GENERATOR

Vladimir Karajica, MA
Banja Luka

Summary: *Time in which we live is full of contradictions at all levels of social life. It is marked with war, traumatic and irrational outbursts of hatred and violence, destruction of industrial potentials, displaced people, substantial material damages, and expansion rules of the new world order, which caused blocks in economic system and brought people near the poverty threshold, in a position of basic survival struggle. The reality of our social environment is clearly recognizable through dramatic impoverishment and formation of classes of people, huge unemployment, black markets, which are spreading as plague, the highest level of crime, corruption found in all possible forms and models, and other socio-economic negative characteristics.*

УТИЦАЈ СИРОМАШТВА НА СТАЊЕ ТРГОВИНЕ ЉУДИМА

мр Велибор Лалић¹
Дефендологија центар за безбједносна, социолошка и
криминолошка истраживања
Бања Лука

Апстракт: У раду се говори о утицају сиромаштва на стање трговине људима. Сиромаштво се сматра једним од важних друштвених чинилаца који утичу на обим ове појаве. Рад је подијељен у три тематске цијелине. У првом дијелу говори се о трговини људима као глобалном проблему, гдје се наводе неки од чинилаца који доприносе развоју феномена са освртом на сиромаштво. У другом дијелу рада говори се о друштвеним чиниоцима који утичу на размјере трговине људима у Босни и Херцеговини. На крају, приказани су неки резултати истраживања о утицају сиромаштва на ризике виктимизације младих да постану потенцијалне жртве трговине људима.

УВОД

Трговина људима је криминална дјелатност која је по профитабилности одмах из трговине дрогом и оружјем.²

Трговина људима није нови феномен већ појава која има дубоке коријене у историји људског рода. Данас, готово да нема друштва у којем ова појава није присутна, без обзира на економску развијеност, етничку или религијску припадност становништва. Процјењује се да се годишње прода око 800.000 људи углавном жена и дјеце, преко међународних граница. Бројни су чиниоци којима се објашњава експанзија ове појаве, мада у литератури постоји општа сагласност да је сиромаштво један од водећих чинилаца. Трговина људима је резултат дубоких структуралних неједнакости у савременом свијету. Највећи број жртава долази из

¹ Мр Велибор Лалић је истраживач у Дефендологија центру за безбједносна, социолошка и криминолошка истраживања у Бањалуци, РС, БиХ. Е-mail: lalicv@teol.net

² Појам трговине људима обухвата сексуалну експлоатацију, експлоатацију радне снаге и трговину органима. Опширније види: *Protocol to Prevent, Suppress and Punish Trafficking in Persons, Especially Women and Children, Supplementing the United Nation Convention Against Transnational Organized Crime*, United Nation 2000.

сиромашних друштава. У Босни и Херцеговини трговина људима била је посебно изражена у периоду након рата, мада још увијек представља озбиљан друштвени проблем, иако су учињени значајни напори на њеном сузбијању. Посљедице рата и друштвене дезорганизације, изражене друштвене неједнакости, висока стопа незапослености, сиромаштво – неки су од друштвених чинилаца који утичу на ризике виктимизације ризичних категорија, посебно жена и дјеце. У овом раду биће наведени доминантни чиниоци који утичу на трговину људима у свијету са посебним освртом на сиромаштво. Затим, даће се краћи осврт на друштвене чиниоце који утичу на трговину људима у Босни и Херцеговини. На крају биће приказан сегмент емпиријског истраживања о ризицима виктимизације младих да постану потенцијалне жртве трговине људима.

Узроци трговине људима

У литератури о трговини људима поједини аутори говоре о узроцима, други избјегавају тај термин и у том контексту говоре о „чиниоцима“ који доприносе појави. Због јасноће и прихватљивости термина, у даљем тексту користиће се израз „чиниоци.“ У литератури, генерално, постоји сагласност који су то чиниоци. Најчешће се наводе: глобализација тржишта, транспорта и радне снаге, економска транзиција, сиромаштво, социјално-економска неједнакост полова, информатичка револуција, оружани сукоби, глобализација организованог криминала и сл. Међутим, присутна је недореченост о њиховом значају, улози и утицају. Једна од класификација која је присутна у литератури дијели те чиниоце на личне и структуралне.³

Личне околности као чиниоци који доприносе трговини људима односе се на: низак ниво писмености, тешко економско стање које угрожене категорије становништва чини врло рањивим да постану жртве трговине људима, поремећене односе у породици, распад породице, брачне сукобе, психичко насиље, сексуалне злоупотребе, употребу опојних дрога, дискриминацију полова у породици и сл. У структуралне чиниоце спадају економске политике водећих међународних финансијских организација као што су Свјетска банка и Међународни монетарни фонд, а које се односе на политике структуралног прилагођавања. Структурални чиниоци су и војно присуство, ратови, као и стациониране мировне снаге, социјално-економска неједнакост жена, посебно у земљама источне Европе.

³ Види: Janice G. Raymond, D. Jean D’Cunha, Siti Ruhaini Dzuhayatin, H. Patricia Hynes, Zoraida Ramirez Rodriguez, Aida Santos, *A Comparative Study of Women Trafficked in the Migration Process Patterns, Profiles and Health Consequences of Sexual Exploitation in Five Countries (Indonesia, the Philippines, Thailand, Venezuela and the United States)*, Coalition Against Trafficking in Women 2002, p. 2. Такође види: Shankar Sen, *A Report on Trafficking in Women and Children in India 2002–2003*, Institute of Social Sciences, New Delhi, India, 2004, p. 10.

Затим, ту су и рестриктивне имиграционе политике развијених земаља, нарочито у земљама које чине „тврђаву Европе“, које промовишу менталитет глобализације капитала, али не и глобализацију регуларних миграција становништва.⁴

Информатичка револуција такође је један од структуралних чинилаца. Глобализација се тијесно везује уз технолошки развој, нарочито развој информационих технологија. Интернет као широко распрострањено комуникационо средство користи се у сврху трговине разним врстама робе, а неке од “роба које се могу купити путем интернета јесу жене и дјеца”.⁵

Демографска неравнотежа полова – чинилац који доприноси трговини људима, присутна је у великом броју азијских земаља: Кини, Индији, укључујући и друге азијске земље попут Пакистана, Бангладеша, Тајвана, Јужне Кореје због политика селективних абортуса фетуса женског пола, неједнак третман дјече с обзиром на то да ли се ради о дјечаку или о дјевојцици, затим, низак ниво здравствене заштите – главни су узроци већег морталитета жена у дјетињству и у зрелој доби. Приватизација је наредни структурални чинилац који доприноси феномену трговине људима. Убрзана приватизација⁶, без адекватног правног система који би омогућио да се тај процес одвија на законит начин, узроковала је огроман пораст корупције и организованог криминала. Приватизација са собом носи укидање радних мјеста, менаџмент приватизованих предузећа има обавезу само према својим акционарима, а не и према радницима. Непостојање система заштите за случај незапослености довео је до пораста социјалних и политичких немира, насиља и експлозије криминала у земљама у транзицији.⁷

Читаве гране индустрије гдје су радна снага биле углавном жене (текстилна индустрија и сл.) уништене су, а фабрике затворене. У Украјини преко 60% незапослених су жене. Од укупног боја људи који су изгубили посао од 1991. више од 80% су жене.⁸

Сиромаштво и трговина људима

Сиромаштво се углавном сматра једним од главних узрока овог феномена.⁹

⁴ Janice G. Raymond et al, *A Comparative Study of Women Trafficked in the Migration Process Patterns, Profiles and Health Consequences of Sexual Exploitation in Five Countries (Indonesia, the Philippines, Thailand, Venezuela and the United States)*, op. cit. p. 3.

⁵ Hughes Donna, *Globalization, Information, Technology, and Sexual Exploitation of Women and Children, Rain and Thunder – A Radical Feminist Journal of Discussion and Activism, Issue No.13, Winter 2001*, p. 2.

⁶ Фискална строгост, приватизација и либерализација тржишта представљали су три носећа стуба Вашингтонског консензуса током осамдесетих и деведесетих година 20. вијека.

⁷ Стиглиц Е. Џозеф, *Противречности глобализације*, СБМ, Београд, 2004, стр. 70.

⁸ Hughes Donna, *The „Nathasa“ Trade: The Transnational Shadow Market of Trafficking in Women*, Vol. 53, No. 2, Spring 2000, p. 626.

⁹ Такво схватање може се наћи готово у свим студијама и радовима о трговини људима. Међутим, анализирамо ли постојећу литературу на тему трговине људима, примјећујемо да се нико темељније не бави узроцима великих размјера сиромаштва.

Жртве трговине људима углавном се регрутују из сиромашних дијелова свијета.¹⁰

У свијету 1.2 милијарде људи преживљава са мање од једног долара дневно, 2.8 милијарди људи живе са мање од два долара дневно – дакле, ријеч је о 45% свјетске популације.¹¹

Сиромаштво је глобално питање, много је сиромашних региона у свијету. Примјера ради, у посљедњих петнаест година у Русији забиљежен је огроман пораст сиромаштва и неједнакости, а Русија је земља са великим бројем жртава трговине људима. У 1989. години само 2% становништва Русије живјело је у стадијуму сиромаштва. Крајем 1998. године удио сиромашних је порастао на 23,8% од укупне популације, ако се као норма користи потрошња два долара дневно. Статистике су указивале да више од 50 % дјецe живи у сиромашним породицама.¹²

Више од 120 милиона људи у источној Европи зарађује мање од четири америчка долара дневно.¹³

Просјечна плата у Украјини износи око тридесет америчких долара мјесечно, али у малим градовима дупло је мања. У неразвијеним и сиромашним земљама код становништва које живи на граници, или испод границе сиромаштва доминира утопијска свијест.¹⁴

„Утопијска свест по правилу се јавља или усваја у групама које су и у свом прошлом и у свом садашњем искуству знале само за лишавања и које су се увериле да ниједна снага из постојећег света не може промијенити њихов положај: оно што им једино остаје јесте *нада* да је у неком другом времену могуће боље друштво!“¹⁵

Или у случају трговине људима: постоји *нада* да је бољи живот могућ у садашњем времену, али на неком другом мјесту и у другом друштву. Жртве трговине људима углавном су млади људи који у својој животној доби више осјећају него мисле, и који су вођени идејом о бољем животу у земљама економског благостања. Ти млади људи вјерују у могућност бијега из окова апатије и сиромаштва матичних друштава у боља и сигурнија друштва. Међутим, начин остварења тог циља углавном није у складу са њиховим објективним могућностима, као ни са могућностима економија развијених земаља да обезбиједи економску сигурност и гостопримство свима онима који то желе. Уколико појединац није у могућности да задовољи своје потребе и ријешити проблеме у оквиру

¹⁰ Опширније види: Велибор Лалић, *Трговина људима у Босни и Херцеговини*, Дефендологија центар за безбједносна, социолошка и криминолошка истраживања, Бања Лука, 2007, стр. 35.

¹¹ Стиглиц Е. Џозеф, *Противречности глобализације*, *op. cit.*, стр. 39.

¹² *Ibid.* стр. 162.

¹³ Hughes Donna, The „Nathasa“ Trade: The Transnational Shadow Market of Trafficking in Women, *Journal of International Affairs*, *op. cit.*, p. 627.

¹⁴ Ова тврдња износи се на основу детаљне анализе прикупљене грађе, тј. анализе изјава жртава прикупљених у мноштву извјештаја и публикација на предметну тему. Међутим, закључак се базира и на основу многих разговора са људима у нашем друштву, који се само надају и замишљају боље, јер стварност казује да им друго није ни остало.

¹⁵ Шушњић Ђуро, *Утопија, Енциклопедија политичке културе*, Савремена администрација, Београд, 1993, стр. 1226.

старог система вриједности, наступа лична и друштвена криза. На социјално-психолошком плану присутна је несигурност појединаца и друштвених група, а тиме и њихова неприлагођеност у средини усљед неизвјесности шта ће се са њима дешавати у будућности. „Ако је околина као и шири систем стабилна, појединац може да тумачи изазове из своје околине и да подешава своје понашање према тим изазовима. Тако он ствара одређени тип понашања у зависности од типа социјалног система (типа изазова). Али ако је његова природна, друштвена и културна средина променљива, тј. сваког тренутка потреса његов осећајни, вољни и когнитивни живот, тада ће он имати грдне муке у покушају да протумачи те изазове и да пружи праве одговоре – да се прилагоди“.¹⁶

Глобално доба је вријеме великих економских, културних и технолошких изазова, који узрокују велику друштвену покретљивост, како вертикалну тако и хоризонталну. Та велика друштвена покретљивост разара структуру примарних група, што узрокује слабљење свијести о припадности одређеној друштвеној групи, што напоследку узрокује губитак идентитета и живот пун страха и несигурности. У тим околностима појединац и друштвене групе траже кључ за новонасталу ситуацију. Осјећање несигурности и страха повољни су друштвени услови за манипулацију: у том стању смањује се рационално-критичка способност мишљења, па у тој ситуацији људи прихватају и вјерују у оно што у нормалним околностима не би никада прихватили. Такво стање у друштву трговци људима ефикасно експлоатишу, нудећи лажне пословне понуде потенцијалним жртвама.

Трговина људима у Босни и Херцеговини

Сексуална експлоатација жена и дјеце најкарактеристичнији је вид трговине људима у Босни и Херцеговини од завршетка рата, који је трајао од 1992. до 1995. године, па до данас. Поред сексуалне експлоатације, присутни су и други облици ове појаве, који се односе на радну експлоатацију и трговину људским органима, али то подручје је прилично неистражено. Југоисточна Европа, чији је Босна и Херцеговина географски дио, регион је дестинације, транзита, а у посљедње вријеме све више је подручје поријекла жртава трговине људима.¹⁷

На стање трговине људима у Босни и Херцеговини утицале су различите околности, које се првенствено односе на геополитичке промјене које су се десиле почетком деведесетих у источној, централној и југоисточној Европи. Геополитичка карта источне и југоисточне Европе у посљедњих двадесет година је промијењена. Пад Берлинског зида узроковао је талас миграција из источне у западну Европу. Земље бившег

¹⁶ Шушњић Ђуро, *Цветови и тла*, Чигоја штампа, Београд, 1995, стр. 98.

¹⁷ Limanowska Barbara, *Trafficking in Human Beings in South Eastern Europe*, UNDP, November 2003.

Источног блока у великој су мјери обухваћене феноменом трговине људима у постсовјетском периоду, а географска близина тих држава негативно је утицала на стање трговине људима у југоисточној Европи. Потом, на ситуацију је утицала друштвена дезинтеграција као посљедица грађанског рата, што је несумњиво утицало на слабо функционисање државних институција у послеријатном периоду. Рат је вишеструко утицао на стање трговине људима:

- кроз друштвену дезинтеграцију (која се одражавала у непостојању ефикасног институционалног оквира за супротстављање овој појави),
- криминализацију друштва (тј. јачање организованих криминалних група које се баве трговином људима),
- сиромаштво (као ресурс за криминалну експлоатацију осиромашених категорија становништва – потенцијалних жртава трговине људима).

Присуство међународних мировних снага које су распоређене након окончања конфликта сљедећи је чинилац који је утицао на стање трговине људима у Босни и Херцеговини. На стање трговине људима утиче и економско окружење. Економију можемо посматрати као модел три сектора, односно сектор законите економије, сектор неформалне економије и криминални сектор.¹⁸

У Босни и Херцеговини присутан је несразмјер у наведеним секторима на штету законите економије. Регуларна економија је сектор који треба да обезбиди запослење за становништво и порезе за државу из којих се финансирају разни програми, укључујући и активности сузбијања трговине људима. Дезинтеграција тржишта, експанзија црне економије и кријумчарења главна су обиљежја економије у Босни и Херцеговини у ратном и послеријатном периоду. Такво економско окружење представљало је погодно тле за разноврсне криминалне активности, укључујући и трговину људима. Посљедица тог стања јесте стварање организованих кријумчарских група, које су на незаконит начин оствариле велике профите. Дугорочно одсуство политичке воље у првим годинама након окончања рата, које се манифестовало кроз институционални вакуум, створило је стратешку основу за развој криминалних група које се баве трговином људима у Босни и Херцеговини. Политичка воља представља кључни елемент за спровођење антитрафикинг активности.¹⁹

У супротном, одсуство политичке воље доприноси јачању криминалних група и слабљењу улоге друштвених институција. Такво стање има дугорочне негативне политичке посљедице, јер отежава процес транзиције друштва и неминовно доприноси политичкој нестабилности.

¹⁸ Lock Peter, „From the Economics of War to Economics of Peace, The Dynamics of Shadow Globalization and the Diffusion of Armed Violence as an Obstacle to Build Peace“, *Peace and Security, the IIP Research Quarterly*, Vol. XXXIV – March 2003, p. 34.

¹⁹ *Trafficking, Slavery and Pecekeeping*, A Conference Report, Turin, Italy, May 9–10, 2002.

Број жртава трговине људима којима је пружена помоћ је у паду у односу на раније године²⁰, што се тумачи као резултат јачања улоге државних институција на сузбијању трговине људима. Такође, отежана је могућност пребацивања жртава преко међународних граница, а повећала се способност идентификације домаћих жртава трговине људима. Међутим, опадање броја регистрованих жртава тумачи се и као резултат промјене начина рада криминалних група. Наиме, трговци људима примјењују нове стратегије, које се односе на склапање бракова жртава са трговцима људима или се од жртава захтијева да траже азил. У порасту је број домаћих жртава трговине људима које су првобитно регрутоване за посао у проституцији.²¹

Сиромаштво и друштвена несигурност су стресогени чиниоци који разарају механизме одбране, како индивидуалне тако и колективне. Сиромаштво, незапосленост, несигурност, суштински су нарушили степен друштвене кохезије, првенствено кохезије породице²², која је основна ћелија друштва. „Један од најважнијих услова за успешно дјеловање породице јесте њена стабилност која појединцима гарантује сигурност у одређеном протоку времена, тј. релативну трајност њихових односа путем којих задовољавају своје потребе“²³. Постојеће друштвено окружење у Босни и Херцеговини то не омогућује. Друштвена криза и стрес иницирају промјену у породици, међутим одлучујући чинилац је сама породица. Посљедице рата, друштвена несигурност, економска криза јесу хронични стресогени чиниоци који дјелују дуг временски период у друштву, стварајући неравнотежу и доводећи у питање одржање структуре многих породица у Босни и Херцеговини. Тим околностима може се објаснити изражена жеља младих људи за одласком из земље. На макроплану друштво је у кризи, а на микроплану породица, као основна друштвена група, је у кризи, што неминовно води њеној дезинтеграцији и што повољно утиче на повећану рањивост младих да постану жртве трговине људима.

Незапосленост, сиромаштво и ризичне категорије – потенцијалне жртве трговине људима

Незапосленост је чинилац који утиче на трговину људима. Регуларна економија је сектор који треба да обезбиједи одговарајући ниво запослености, а људи који не могу наћи посао у том сектору траже га у сектору неформалне економије. У сектору неформалне економије људи се организују да би преживјели, јер живе у стању физичке и правне

²⁰ Види: USA, Department of State, Trafficking in Persons Report 2009, . 2009.

²¹ Ibid.

²² У случају скупљања, кохезије и концентрације чланова породице говоримо о стању и процесу породичне интеграције, а у случају одвајања, расипања, ширења међусобног удаљавања говоримо о дезинтеграцији (Милић Анђелка, *Социологија породице*, Чигоја штампа, Београд, 2001, стр. 257).

²³ Милић Анђелка, *Социологија породице*, Чигоја штампа, op. cit. стр. 258.

несигурности. Држава им не обезбјеђује заштиту, а за узврат – они држави не плаћају порезе. Овако настали вакуум између грађана и државе често попуњава локални организован криминал, који држи овај сектор под својом контролом. Прелазак из сектора неформалне економије у криминални сектор је извјестан, људи из те категорије спадају у ризичне групе да постану жртве трговине људима. Трговина људима као активност криминалног сектора извор је „запослења“ и високих прихода (за криминалне актере). Најчешћи начин врбовања жртава је нуђење лажних пословних понуда. Друштвена криза, незапосленост и сиромаштво представљају погодне услове за манипулацију потенцијалних жртава трговине људима. Најугроженије категорије су млади. Резултати истраживања ризика виктимизације младих у Бањој Луци указују на забрињавајуће тенденције,²⁴ попут недовољне едукације младих о проблему трговине људима како од стране родитеља тако и образовних установа. Резултати истраживања указују да се пословне понуде за посао у иностранству, што је један од честих начина врбовања потенцијалних жртава, чешће нуде женама него мушкарцима, чешће ученицама средњих школа него студентима. Посебно је забрињавајуће што се ученицама средњих школа чешће нуде послови него студентима од особа које су први пут срели или преко огласа из новина. Забрињавајућа је чињеница да се такви послови нуде ученицама средњих школа, који су углавном малољетни и не могу путовати у иностранство без присуства или сагласности родитеља или старатеља. Такође, чињеница је да су ученици средњих школа мање квалификовани за вршење разних послова, а послови им се више нуде него студентима, који су старији, зрелији и стручно оспособљенији. Што се тиче ризика од тзв. унутрашње трговине људима, послови из непоузданих извора такође су нуђени, мада у нешто мањем обиму него послови у иностранству. Као и код нуђења послова у иностранству, послови унутар Босне и Херцеговине знатно чешће се нуде женама него мушкарцима, чешће се нуде ученицама средњих школа него студентима. Послове најчешће нуде агенције за запошљавање и модне агенције, преко огласа из новина или особе коју су први пут срели. Добро плаћени послови у Босни и Херцеговини и региону нуде се студентима знатно чешће него студентима, иако су обје посматране групе исте старосне доби, истог нивоа образовања и животног искуства. Дакле, чињеница чешћег нуђења послова женама него мушкарцима не може се образложити већим нивоом стручности, нити већом потребом за женском радном снагом на домаћем тржишту рада, нарочито имајући у виду да је Босна и Херцеговина прилично патријархална средина гдје није у потребној мјери развијена свијест нити пракса о равноправности полова.

²⁴ Истраживање је вршено у Бањој Луци 2007. године на узорку од 300 испитаника. Иако подаци нису новијег датума, могу да послуже као показатељ да су ризици виктимизација и данас слични, имајући у виду да су социјални и економски показатељи у Босни и Херцеговини и Републици Српској били су повољнији у вијеме спровођења истраживања него што је то случај данас (опширније види: Велибор Лалић, Трговина људима у Босни и Херцеговини, Дефендологија центар за безбједносна, социолошка и криминолошка истраживања, Бања Лука, 2007, стр. 107–130).

Иако су послови у нешто већем броју случајева нуђени за иностранство него за Босну и Херцеговину и регион, та разлика није статистички битна и из тих разлога се не може тврдити да је ризик од трговине људима у иностранству већи него од трговине људима унутар Босне и Херцеговине или у региону, али се може претпоставити да је нешто ипак већи ризик од трговине људима у иностранству. Највећи број испитаника би провјерио о каквом се послу ради прије него га прихвате. Међутим, велик број испитаника прихватио би посао без претходне провјере. Већина испитаника није задовољна својим животом у Босни и Херцеговини, као најчешћи разлог наводи слабе перспективе за младе, сиромаштво, у мањем броју нестабилну политичку ситуацију. Већина испитаника напустило би Босну и Херцеговину уколико би им се пружила прилика.

Закључак

Имајући у виду да је сиромаштво један од битних чинилаца који утичу на распрострањеност трговине људима и да су сиромашни региони у свијету углавном подручја одакле се жртве регрутују, за очекивати је да ће постојећа глобална економска криза негативно утицати на стање овог феномена у свијету. Могуће је основано претпоставити да ће постојеће структуралне неједнакости бити још израженије, што ће омогућити виктимизацију маргинализованих и потлачених друштвених група у још већем обиму. Трговина људима у Босни и Херцеговини је значајно присутна. Велика стопа незапослености, сиромаштво, друштвена несигурност учиниће постојећи проблем још већим. Друштво у оквиру својих ресурса и објективних могућности треба да настави да предузима све нужне мјере на плану репресије и превенције ове појаве. Стари проблем добиће нову димензију, и из тога разлога постојећа економска криза треба да буде јасан сигнал друштву за акцију. То подразумијева наставак координираних активности и органа формалне друштвене контроле, невладиног сектора, медија и образовних институција. Један од могућих практичних приступа у рјешавању проблема – могло би бити спровођење истраживања ризика виктимизације међу младим, посебно средњошколском популацијом. Користи од таквих пројеката биле би вишеструке. Имајући у виду да је један од кључних проблема у активностима у спречавању ове појаве недостатак валидних података на основу којих би се сачиниле адекватне стратегије дјеловања. На овај начин би се могли добити подаци о учесталости и начинима врбовања младих, идентификовале би се ризичне групе и ризична подручја у Републици Српској и Босни и Херцеговини у цјелини. Подаци би се могли упоређивати и анализирати са другим подацима и оперативним информацијама и могу служити као основа за планирање активности за превенцију и откривање трговине људима.

IMPACT OF POWERTY ON HUMAN TRAFFICKING

MA Velibor Lalić
Defendology center for security, sociologic
and crime studies
Banja Luka

Summary

This paper discusses impact of poverty on human trafficking. Poverty has been considered as one of the important social factors that affects the scope of that phenomenon. The paper has been divided into three short sections. In first section the human trafficking as global phenomenon has been discussed. In this section some factors that cause the phenomenon also have been analyzed. Second section of the paper discusses some social factors that cause human trafficking in Bosnia and Herzegovina. In the end, some research findings on impact of poverty on victimization risks of youths to become potential human trafficking victims have been presented.

ИЗБЈЕГЛИШТВО КАО ФАКТОР СИРОМАШТВА У РЕПУБЛИЦИ СРПСКОЈ И БОСНИ И ХЕРЦЕГОВИНИ

Мр Недељко Дебељак,
Дефендологија центар за безбједносна,
социолошка и криминолошка истраживања
Бања Лука

Апстракт: *Избјеглиштво као друштвена појава није апсолутно ново искуство на овим просторима. Таквих појава је било и раније, али у далеко мањем обиму, и то најчешће из политичких или економских разлога. Међутим, током деведесетих година прошлог вијека, овај проблем је, због нарасле избјегличке популације, постао изузетно тежак. Дрastiчно су се усложиле ситуације и на плану рјешавања нагомиланих избјегличких проблема, у првом реду, питање њиховог збрињавања, пружања неопходне хуманитарне помоћи, остваривања избјегличких права и најзад, проблеми везани за рјешавање избјегличких статуса. Поред евидентне опструкције, постоје и бројне правне препреке приликом остваривања имовинских права избјеглица, као и препреке у области радно-правних односа и пензионо-инвалидског осигурања. Све су то фактори који битно утичу на друштвену кризу и, посебно, на сиромаштво Републици Српској и Босни и Херцеговини.*

Уводна разматрања

Рат на просторима бивше Југославије оставио је за собом врло сложен и тешко рјешив проблем избјеглих, расељених и прогнаних лица. Распадом заједничке државе милиони грађана постали су избјеглице, односно, лишени су права на живот у свом завичају. Посљедице које су из тога проистекле су оставиле неизбрисив траг на људе који су фактички, преко ноћи остали без државе и држављанства, без личне имовине, кућа, ста-

нова, извора прихода, пензија итд. Многи од њих доживјели су велики шок и изгубили осећај сигурности и осјетили дубоко разочарење, страх, понижење и губитак људског достојанства, које се тешко може накнадно компензовати.

Ситуација у том погледу је још драматичнија и неповољнија ако се има у виду да су правна и социјална сигурност сложене и слојевите категорије. Без ефикасне материјалне и друге помоћи у случају незапослености, квалитетне и доступне здравствене заштите, права на сигуран приход у случају старости, смрт или неспособности за рад храниоца породице, (права на пензију) или социјалног давања угроженим категоријама становништва, тешко се данас неко може осећати егзистенцијално сигурно, без обзира на квалитетан правни систем. Остваривање правне и социјалне сигурности у пракси, претпоставља истовремено реализовање и њене временске, садржинске и друштвене димензије.

Искуство је показало да се једино пуним уважавањем и реализацијом основних људских права може обезбиједити стабилан поредак, који заједно са поменутиим фундаменталним правним вриједностима води пуном људском достојанству и сигурности. С друге стране, масовно кршење основних личних права из корпуса прокламованих људских права проузрокује избјеглички статус, односно, ствара посебну категорију становништва које су и највеће жртве рата и чија ће права, од момента стицања тог статуса, па до момента престанка константно бити угрожена.¹

Избјеглиштво као посљедица масовног кршења колективних и индивидуалних људских права

Приликом распада претходне Југославије, више милиона људи морало је насилно, или у циљу спашавања сопственог живота и достојанства да напусти своје домове, а уточиште потражи у истој држави само на безбједнијем подручју, или, пак, у другој држави. С обзиром на обухват појаве, то је нарочито било изражено у БиХ, мултинационалном подручју, на коме је, у склопу националног и вјерског сукоба као модела грађанског рата, текао и процес националне хомогенизације и стварања етнички чистих подручја, под контролом етничких власти. Према томе, избјеглице и расељена лица као засебна и социјално угрожена категорија становништва су настали као резултат етничких сукоба и грађанског рата на простору претходне Југославије.²

Наведена констатација је у начелу тачна, али је истовремено и непотпуна, јер третира избјеглиштво само као посљедичну мани-

¹ Више о томе: Јаковљевић Бошко и други, *Избеглице-међународна заштита, правни положај и животни проблеми избеглица, прогнаника и интерно расељених лица*, Међународна политика, Београд, 1998, стр.92-94.

² Више о томе: Иванишевић Миливоје, *Поход на Србе у БиХ 1992 – 1995*, Зборник радова: Почетак рата у БиХ, Удружење Срба из БиХ у Србији, Београд, 2001, стр.154-166.

фестацију рата - у смислу свеобухватног и противрјечног друштвеног сукоба и процеса, а не као комплексну појаву која има своју генезу, узроке и утицајне факторе. Са становишта предметне тематике, стога је оправдан захтјев да се што потпуније сагледају, у свој његовој ретроспективи и непосредни узроци и околности које су довеле до појаве избјеглиштва.

У нашој литератури и званичним документима се наводи да су ти узроци бројни и разноврсни. Из мноштва, по значају се посебно издвајају два и то: тешке повреде људских права и оружани сукоби. Често су узроци комбиновани, појављују се два или више узрока директно или индиректно. То ситуацију чини сложенијом и негативно може да утиче на правну квалификацију стања и на акцију одговарајућих међународних фактора, а од ефикасности те акције често зависи и судбина избјеглица у најширем смислу. Сврха утврђивања узрока избјеглиштва није само превенција те појаве, него и кад до тога дође, спречавање даљег погоршања ситуације.

Посматрано са тог аспекта, избјеглиштво је комплексан феномен, прожет бројним елементима и димензијама, саткан од мноштва различитих психолошких процеса, неизвјесности, логичких просуђивања, спонтаних и инстинктивних понашања, искустава, страха и надања људи суочених са тешким одлукама и са неизвјесном будућношћу, као и са изузетно великим и непредвидљивим правним посљедицама.

Слијед догађаја и уобичајена матрица, која доводи до статуса избјеглица, по правилу, изгледа на као: (а) кршење људских права у земљи поријекла проузрокује да неко постане избјеглица зато што (б) је издвојен, или, обиљежен јер припада другој националности и (в) управо из тих разлога доживљава дискриминаторски третман па долази у ситуацију да тражи азил. Сличан образац са малим модификацијама је примјењен у БиХ од стране све три националне заједнице.

Након распада претходне Југославије и неуспјеле адаптације новим промјенама које са собом носи талас глобализације с једне и суочени са непознатим током догађаја, а посебно надолазећих ратних опасности с друге стране, људи су тражили замјену за промашене вриједности. Страх од вриједносног вакума - аномije (човјеку је нужен оквир оријентације, без кога се осјећа изгубљеним) гурнуо је људе из једне тоталитарне идеологије у другу, у наручје националистичке идеологије.

Својим уласком у такве покрете и програме, сматрали су да ће кроз националну хомогенизацију постићи националну сигурност (коју тада нису имали, нити су је осјећали), и тако избјећи ризике друштвених промјена, чији су резултати били неизвјесни.³

Поред тога, у свим конфликтним периодима, када се руши стари, а успоставља нови друштвени систем, у најоштријој форми, јавља се и егзистенцијална угроженост. У националистички постављеној групи и

³ Види: Загорка Голубовић, *Социо-економска криза као детерминанта распада Југославије и проблем личног и колективног идентитета*, у: Филозофија и друштво, Београд, бр. 9-10/1996, стр. 110.

окружењу, тј. заједници, појединац осигурава своју егзистенцију, а тиме задовољава своју, бар у таквим временима, апсолутно приоритетну потребу. Припадност једном националном колективитету, тежња за стварањем етничких простора, у условима вођења политике националне искључивости и нетрпељивости, значило је: игнорисање и поништавање колективних, или, личних права припадника друге нације који су до тада живјели на том простору, а у новонасталим условима представљали су терет или оптерећење кога се требало ослободити, при том не бирајући средства.

Драстичан примјер наведене логике, коју су све три националне заједнице примењивале било је коришћење и тумачење права на самоопредељење, а тиме и одцјепљење. Наиме, користећи то колективно право, муслимански и хрватски политички представници су једностраним актима прогласили независност и самосталност БиХ, при том оспоравајући и негирајући то исто право и српској страни, што је у крајњој линији довело до насилне сецесије БиХ, а затим и до контра-сецесије, односно грађанског рата. Паралелно са тим, стварана је атмосфера у којој ће доминирати ерупција насиља и екстремног потискивања индивидуалних аспеката људских права и слобода у име колективистичких визија, а прије свега, екстремног или радикалног национализма.

Ерупција национализма, која је убрзо услиједила (код сва три народа у БиХ) и конфликти на тој основи, уз вјерске, политичке и етничке чиниоце који су се међусобно допуњавали, резултат је дугог потискивања индивидуалних слобода и права за вријеме комунистичке владавине у БиХ. Транспонирани на колективном нивоу, доживљени као колективно потискивање инхерентне тежње за њихово остваривање се сада изражавају у облику колективног одговора. Поједностављено речено, доминирао је резон: све што се дешавало у протеклом периоду, муслиманима су били криви Срби или Хрвати или обрнуто. И зато, ако се жели национални просперитет и развој националне државе, морају се претходно отклонити све евентуалне препреке, а то значи да ће већински народ у тим срединама и са рубних подручја мора, добровољно или присилно премјестити становништво друге националности које је у мањини. На тим основама је и отпочела политика етничког чишћења, коју су, на жалост, спроводила сва три народа, односно, њихове етничке власти.

С обзиром на форму и разарајуће ефекте који је имао екстремни национализам, он представља снажну негативску тенденцију у односу на људска права и слободе. У таквом амбијенту једно вријеме људи подносе стање ни рата ни мира и његове посљедице: прикривене и отворене пријетње; манифестације мржње и нетрпељивости суграђана; физичко малтретирање; застрашивање; насртаје на имовину и сл. Кад то стање ескалира у отворено непријатељство и кад се општа ситуација измакне контроли и када разне паравојне, и сличне формације почну да демонстрирају своју моћ, тада напетост и конфликтност прелази критичну тачку, јер је тиме доведена у питање лична и имовинска сигурност грађана, односно, њихов живот и имовина.

Додатни притисак на становништво мањинског дијела, да напусти своје куће и станове и да крене у избјеглиштво, оствариван је путем дискриминације по националној или вјерској основи. У склопу тога чести су били случајеви: отпуштање с посла, избацивање дјецe из школе, одузимање имовине, неисплаћивање плате, пензија и социјалних давања, забрана кретања, политичког организовања, рушење вјерских објеката, уништења личне имовине, па све до хапшења и убистава и сл.

Избјеглиштво се јавља као једина алтернатива, када се дође до увјерења да елементарна права више нико не штити, да локалне власти то подстичу и подржавају, да су имовина и живот већ увелико угрожени, да је отпор и опстанак узалудан и скопчан са ризиком јер им матична држава ускраћује гостопримство, и у том смислу не пружа никакву заштиту.

Одлука о одласку није избор, већ једино рјешење. Оног момента кад преовлада, у неизвјесном окружењу, увјерење, да је угрожена лична и имовинска сигурност, људи по инерцији, или, самоиницијативно крећу у избјеглиштво, са помијешаним осјећањем страха и егзистенцијалне угрожености. Са фактичког становишта, одлазак у избјеглиштво је увијек привремено напуштање стана, мјеста боравка, локалне заједнице, или, државе.

Правно гледано, одлазак у избјеглиштво је истовремено прекид континуитета у остваривању права и извршавању обавеза према тој друштвеној заједници, или, држави. Одласком у избјеглиштво почињу да теку рокови са неизвјесним, а у сваком случају врло неповољним фактичким и правним посљедицама. Од тада, па надаље, започиње да тече процес обесправљивања избјеглица током којег ће губици материјалне природе (непокретна и покретна имовина), стварна права, социјална права, сваког дана расти, да би на крају дошло, по правилу, до само дјелимичног обештећења, без обзира да ли је ријеч о повратку, или, интеграцији у локалну заједницу.

Многа права било да су садржана у међународним документима, или, савременом законодавству су им, у дужем временском периоду ускраћена, прије свега, од стране матичне државе, тј. земље поријекла, а неријетко и од државе која им је пружила уточиште. Будући да се ради о масовном кршењу права избјегличке популације, може се рећи, да су управо избјеглице највеће жртве рата и да истовремено имају својство најугроженије социјалне категорије становништва која ни након 10 година не може да оствари своја основна права и слободе.

Статус избјеглица и расељених лица у БиХ

Почетком рата, нарочито првих пар мјесеци, од априла до септембра 1992. године, усљед оправданог страха да ће бити прогањани и дискриминисани, због своје националне припадности, политичких, или, вјерских увјерења, или, пак, принуде, а у циљу спашавања живота као

највриједнијег људског добра, дошло је до помјерања становништва великих размјера, у различитим правцима. Један дио, и то онај углавном мањински (друге националности), је одлазио, али убрзо је и други (али сада исте етничке припадности), такође по истом обрасцу и рецептури, долазио. Тако нпр. протјеривање српског живља из централне Босне: из Зенице, Травника, Бугојна, или из Сарајева и њихов долазак у Брчко, Бијељину или Зворник или друга мјеста, истовремено, као дио ланчане реакције, изазвао је одлазак муслимана из ових мјеста. Протјерани Срби су најчешће у новим срединама улазили у напуштене муслиманске куће и станове, а муслиманске избјеглице, су опет, улазиле у српске куће и станове, само у другим градовима, под условом да претходно нису биле уништене или спаљене.

Према подацима УНХЦР-а из марта 1996. године, који нису коначни, процијењено је, да је од укупне предратне популације (4.377.035 лица) у БиХ, 2.640.928 лица помјерано, по било ком основу са својих ранијих мјеста пребивалишта, од чега је 1.282.257 расељено унутар БиХ, а 697.198 је уточиште нашло у европским и другим земљама, док је на простору сусједних држава у СРЈ било 450.000 лица, у Хрватској 185.669, Словенији 18.804 и Македонији 7.000 лица.⁴

Покрети становништва који ће се тицати БиХ, могу се подвести под сљедеће три категорије:

- интерно расељена лица,
- избјеглице из осталих република бивше Југославије које су привремено размјештене на простору БиХ и
- избјеглице из БиХ које су нашле уточиште у другим европским државама или сусједним државама (највише у СРЈ).

Све до усвајања Дејтонског мировног споразума, заштита избјеглица базирала се искључиво на прописима Републике Српске, односно Федерације БиХ. Тек након усвајања Дејтонског пакета споразума, ситуација се значајно промјенила, у позитивном смислу, јер су створене нормативне и институционалне претпоставке за дјелотворнији приступ рјешавања избјегличког проблема и њиховог коначног статуса. Наиме, чак три споразума и то: Анекс IV, VI и VII садрже ближе одредбе о заштити избјеглица и расељених лица. Према тим кључним одредбама сва избјегла и расељена лица имају право да се слободно врате у мјеста ранијег боравка. Такође, имају право на повраћај имовине која им је одузета за вријеме трајања непријатељстава, и имају право на правичну надокнаду, компензацију у случају да им се имовина не може вратити.

Ова два основна избјегличка права: право на слободан и безбједан повратак и право на имовину и њихова досљедна примјена, представљају основ свих активности, како ентитетских власти, тако и институција БиХ

⁴ Више о томе: Гречић Владимир, *Повратак избјеглица и расељених лица у светлости Дејтонског споразума*, у едицији: Избеглице - Међународна заштита, правни положај и животни проблеми избјеглица, прогнаника и расељених лица, Међународна политика, Београд, 1998, стр. 106.

као и међународних организација, када је ријеч о рјешавању питања из домена избјегличког статуса. У вези са тим, стране потписнице дејтонског споразума су преузеле одговарајуће обавезе у вези са рјешавањем питања из комплекса избјегличких права. У том смислу, стране су се обавезале да ће у потпуности ускладити своје правне прописе са међународним правом и конвенцијама како би отклониле све препреке које стоје на путу њиховог повратка. Све доскора, законска регулатива избјегличког права, како у Федерацији БиХ, тако и у Републици Српској, уређивала је само питање давања уточишта и заштите избјеглим и расељеним лицима држављанима БиХ који су етничког идентитета као и већински народ у односном ентитету. Тек након доношења Закона о избјеглицама и расељеним лицима који је усвојила Парламентарна скупштина БиХ (1999. године)⁵ створене су законске основе за регулисање свих питања везаних за ову категорију становништва, а у складу са међународним стандардима.

У смислу овог Закона, као избјеглица из БиХ сматра се држављанин БиХ који се налази изван БиХ, а који је због сукоба прогнан из свог пребивалишта, или је избјегао у иностранство након 30. априла, 1991. године, бојећи се, оправдано, да ће бити прогоњен због своје расе, вјере, националности, припадности некој социјалној групи, или, због политичког мишљења, или који није у могућности да се сигурно и достојанствено врати у своје раније пребивалиште, нити се добровољно одлучио да се трајно настани изван БиХ (члан 3.). Уз појам избјеглице исти закон у члану 4. дефинише и појам «расељене особе», који се односи на држављанина БиХ који се налази на простору БиХ, а који је због последица сукоба прогнан из свог ранијег пребивалишта. А повратник је, у смислу члана 8. овог Закона, избјеглица из БиХ, или расељена особа која је надлежном органу изразила вољу за повратак у раније пребивалиште.

Статус и престанак статуса повратника стичу се на основу одредаба овог Закона, а по поступку прописаном законима ентитета. Тако, статус повратника престаје протеком рока од шест мјесеци од дана када су се поново настанили у своје раније пребивалиште, односно у ново пребивалиште унутар БиХ. Истим законом су утврђена и права повратника: право повратника у раније пребивалиште, право на избор другог пребивалишта, право на поврат имовине, право на поврат станарског права, право да користе допунско школовање, право да користе конзулате и друге службе БиХ, право на повлашћени лични превоз и превоз ствари и права утврђена прописима ентитета као што су: помоћ у оправци кућа и добијање кредита за самостално привређивање, новчана помоћ, помоћ у исхрани, здравственој заштити, основном образовању и социјална помоћ.

⁵ Службени гласник БиХ, бр. 23/99.

Имовински проблеми избјеглица и заштита њихових права у БиХ

Због примјене тзв. ратних имовинских прописа, управо су власничка права избјеглица, у пракси оба ентитета, а посебно право поседовања, употребе, коришћења, или, располагања својом ствари, постали предмет самовоље, различитих узурпација и законом неоправданих наметнутих ограничења. Стога, повраћај имовине представља један од основних услова да би се избегла и расељена лица вратила у мјеста поријекла. Ово је уједно и једно од најсложенијих питања која се јављају у законодавству и пракси БиХ. Иако су потписници Дејтонског споразума, а прије свега Анекса VI и VII, а то значи оба ентитета преузели одређене обавезе, а посебно укидање дискриминаторских прописа и административне праксе, до значајнијих промјена у пракси није дошло.

Веома брзо је уочено да су управо ти прописи главна препрека рјешавању два најважнија избјегличка права, јер је увођење у посјед и враћање имовине стварним власницима било основ за трајни повратак. Најприје на инсистирање, а кад због опструкције то није дало резултат, онда на притисак, канцеларије Високог представника, те на огорман притисак самих избјеглица, које су највише из егзистенцијалних разлога биле заинтересоване за укидање ентитетских прописа, законодавни органи из оба ентитета су донијели законе о престанку примјене прописа који су имали дискриминаторски карактер.

Ступањем на снагу Закона о престанку примјене Закона о напуштеним становима и Закона о престанку примјене Закона о привремено напуштеним некретнинама на подручју Федерације БиХ⁶ престали су да важе сви имовински закони као и прописи донијети на основу истих. Такође, проглашени су ништавним сви управни, судски и други акти, као и сви уговори и правне трансакције који су настали након 30. 04. 1991. године.

Новим законским рјешењима омогућено је право избјеглим и расељеним лицима да своје станарско право, или, право власништва могу да поврате, али, не по сили закона, што се по одредби о ништавости могло очекивати, већ по спроведеном поступку и пред надлежним општинским органом. На овај начин, избјеглице српске националности имали су право да у одређеном року и у одређеним поступцима захтијевају повраћај признања станарског права, односно права власништва. Истим прописима је утврђено да привремени корисник може остати у стану, односно у посједу непокретности (куће и сл.), до окончања поступка пред надлежним судским органом. Наведени пропис је створио реалне основе за заштиту имовине која је у приватном власништву. Међутим, прави проблем у заштити имовине био је формалне природе. Наиме, она лица, која су књижни власници некретнина, без доказа о власништву у поступку заштите, нису могла да ураде много, због опструкције управних органа. Уколико је поступак покренут без пратеће документације, надлежни орган

⁶ Службене новине Федерације БиХ, бр. 11/98.

је, по правилу одбацивао захтјев као непотпун. Чак и онда када је надлежни орган донио рјешење о уласку стварног власника у посјед, остављена је могућност привременом кориснику да користи све могуће правне лијекове, да одуговлачи процес извршења у недоглед. Тиме се, фактички, затварао круг по коме избјеглице имају право на повраћај имовине, али је оно, због бројних препрека и ограничења, било тешко оствариво, највише због одбијања привремених корисника да га напусте, и због инертности судских и управних органа власти.

Сличан пропис донијела је и Република Српска, и то Закон о престанку примјене закона о коришћењу напуштене имовине.⁷

Захтјев за повраћај имовине имала су сва избјегла и расељена лица, а захтјев се подносио надлежном органу Министарства за избјегла и расељена лица, и то одјељењу општине гдје се налазе непокретности. Рок за иселење привременог корисника не може бити краћи од 90 дана, ни дужи од дана намјераваног повратка власника. Изузетно, рок за иселење привременог корисника може бити продужен до годину дана, а привремени корисник не може бити принудно иселењен ако има доказ да је поднио захтјев за повраћај своје имовине у другом ентитету. У пракси, примјена оваквих одредби није дала очекиване резултате.

Оно је само отворило питање рјешавања права власништва, или, станарског права, али, усљед бројних бирократских, административних и других препрека није допринијело коначном рјешењу избјеглица, и поред свих напора од стране међународне заједнице. И ови прописи, као и они који су престали да важе, у великој мјери, и даље штите привременог корисника у односу на власника, поготову ако је избјегао из другог ентитета.

Сумирајући ефекте тих прописа из оба ентитета, произилази да они нису направили квалитативан помак у смислу рјешавања имовинског статуса избјеглица, већ су, практично, озаконили *status quo*. Поступцима који су вођени, само је стваран привид пред домаћом и страном јавношћу да држава нешто ради по том питању, а у суштини, настављена је опструкција и дискриминација, али сада на једном вишем нивоу, уз примјену суптилнијих техника. Таквим односом ентитетских власти директно је блокиран рад и Комисије за имовинске захтјеве расељених и избјеглих лица која је формирана на основу Анекса VII, а чији је основни мандат био да прими сваки захтјев избјеглица без обзира на националност и донесе одлуку о сваком потраживању непокретне имовине у БиХ, ако имовина није била добровољно продата, или, на други начин замијењена од 01. 04. 1992. године, и ако потраживач сада не посједује такву имовину (члан 11. Споразума о избјеглицама и расељеним лицима).

Да би омогућио, не само несметани рад ове Комисије, већ и ефикасно спровођење њених одлука, које су коначне и извршне, Високи представник је, у складу са својим овлашћењима и препорукама Савјета за

⁷ Сл. гласник Републике Српске, бр. 38/98.

имплементацију мира, донио 28. 10. 1990. године Закон о извршењу одлука Комисије за имовинске захтјеве расељених и избјеглих лица, као пропис који ће се примјењивати у оба ентитета, а извршио је својом Одлуком измјене Закона о престанку примјене Закона о напуштеним непокретностима у оба ентитета, а нешто касније, донио је Одлуку о привременом обустављању приватизације станова у државном власништву у Републици Српској (29. 06. 2000. године) и одлуку о измјенама и допунама Упутства о примјени Закона о престанку примјене Закона о коришћењу напуштене имовине (12. 12. 2001. године). У саопштењу ОХР-а као основни разлог доношења ових одлука, које суспендују ентитетске прописе, наводе се, да у њима има дискриминаторских одредби, као и да има већи број одредби које су очигледно у супротности са Анексом VII, као и законима Републике Српске. Имплементацијом законских одредби, или одлука које је наметнуо Високи представник, због своје обавезности, у великој мјери су отклоњене основне нормативне препреке, које су, или кочиле, или, успоравале остваривање права на имовину, или су биле дискриминаторског карактера.

Правне препреке за остваривање и заштиту права избјеглих и расељених лица

Нормативно-правне основе за имплементацију међународних норми из области избјегличког права, као засебне гране хуманитарног права, налазе се у одредбама Дејтонског споразума, а прије свега, у Анексу VI и VII. Наиме, овај споразум је у цјелини реципирао међународне конвенције и протоколе у унутрашњи правни систем постдејтонске БиХ. Упркос оцјени да је изграђена солидна законска инфраструктура, да постоје бројни органи и механизми заштите, да је у инситуционалном смислу учињено заиста много, остаје чињеница да се остваривање права избјеглица и расељених лица одвија споро, а њихова свеукупна заштита је неефикасна.

Према неким мериторним оцјенама, у оба ентитета, евидентна је пракса државних органа, која у себи садржи дискриминаторску намјену и ефекат да крше, или, неиспуњавају своје обавезе у смислу осигурања неопходних економских, политичких и безбједносних услова, који доприносе добровољном повратку и хармоничној деинтеграцији избјеглих и расељених лица, без преферирања било које посебне националне или вјерске групе.⁸

Суштина проблема своди се најчешће на директно учешће органа власти у спровођењу дискриминације избјеглих и расељених лица или њиховом индиферентном и толерантном односу ако повратак спречавају појединци (актери локалног нивоа), односно толерисању такве праксе.

⁸ Видјети образложење Уставног суда БиХ поводом доношења треће дјелимичне одлуке овог суда у предмету 5/98, Службени гласник БиХ, бр. 23/2000.

Стварне претпоставке за брзо и трајно рјешавање проблема избјеглиштва на простору БиХ, а посебно питање повратка и обнављање суживота на основама националне равноправности у срединама из којих су избјегли, или су били протјерани, за сада, као нормативни потенцијал постоје, али, засигруно, постоји дуг и неизванпут до њихове реализације. Иако постоји бар официјална политичка сагласност, која је верификована кроз бројне скупштинске прокламације, или одлуке извршне власти, ипак је проблем њихове операционализације у пракси, још увијек акутан.

Највећи отпори долазе од локалних структура власти, јер се управо на том нивоу, у најоштријој форми, манифестују, преплићу и сучељавају различити интереси, не само избјеглица који се налазе у кућама или становима повратника који желе да се врате, него и сукоби интереса између домицилног становништва и повратника. С друге стране, локалне власти, будући да су изабране између осталог и гласовима избјеглица, морају да балансирају, а то значи да гледају кроз прсте својим бирачима, у противном могу бити лако смијењени. Стога се они грчевито опиру примјени нових прописа и спровођењу одлука извршних, или, судских органа вишег нивоа, стварајући разне административне, управне или техничке препреке и додатне услове који отежавају, а понекад и онемогућавају, потпуно или дјелимично остваривње права избјеглица, а посебно право на повратак које је увијек скопчано са правом на имовину.

Поред евидентне опструкције, постоје и бројне правне препреке приликом остваривања и заштите права избјеглица које се могу груписати у неколико основних подручја: а) препреке код рјешавања статусних питања избјеглица б) административно-судске препреке; в) правне препреке приликом остваривања имовинских права избјеглица; г) препреке у области радно-правних односа и пензионо-инвалидског осигурања. За наше разматрање, међутим, најбитнији су проблеми остваривања имовинских права избјеглица и, с тим у вези, проблеми у области радно-правних односа и пензионо-инвалидског осигурања.

Правне препреке приликом остваривања имовинских права избјеглица. Статистички гледано, највећи број повреда људских права односи се на поврат имовине, односно кућа и станова. Многи захтјеви који су поднесени 1998. и 1999. године, још нису ни разматрани од стране надлежних органа, а донесена рјешења и одлуке о поврату имовине нису спроведена у роковима предвиђеним Законом. У огромном броју случајева, на територији оба ентитета и у највећем броју општина, и након три године од доношења ових рјешења, она нису спроведена, а носиоци права нису ушли у посјед своје имовине односно стана. Огроман број донијетих рјешења о враћању у посјед имовине су донијета уз битне повреде поступка, а неправилно утврђеним чињеничним стањем и погрешном примјеном материјалног права, па су морала бити подвргнути обнови и жалбеном поступку. Жалбени поступци, код другостепених органа трају изузетно дуго, а да при том другостепени органи ријетко мериторно одлучују о предметима. Рјешења првостепених органа се поништавају,

враћају на поновне поступке, који онда, не поштујући законске рокове, још више одуговлаче поступак и повратак имовине.

Неријетко, рјешења другостепених органа представљају ново кршење људских права, а присутна је и дискриминација у рјешавању захтјева за повратак имовине. Многи управни, па чак и судски органи на нивоу кантона, жупанија, градских заједница и општина, насупрот законским рјешењима, дају виша права привременим корисницима него стварним власницима. Истина, одлукама Високог представника од 04. 12. 2001. године, унијете су одговарајуће измјене и допуне имовинских закона, које сужавају, или, редукују могућност локалних органа за опструкцију. У вези са откупом станова, у пракси се и даље може наићи на опструкције типичне за рад државних органа. На примјер, просјечно вријеме за издавање потврде о откупу стана, од стране општинских судова, је око годину и по дана од дана подношења захтјева, иако издавање потврде значи само стављање печата надлежног суда. Осим тога, највећи проблем чини она категорија избјеглица, која је и прије ратних дешавања била у статусу подстанара. Према законским рјешењима они морају напустити куће и станове, које су привремено до сада користили без права на алтернативни смештај у било којој општини где се налазе. У изузетно неповољној ситуацији налазе се лица која су пре почетка ратних сукоба имала станарско право, или, су ушли у поступак откупа у тзв. војним становима.

Ријеч је о лицима којима се не признаје статус избјеглице, тако да је поступак остваривања њихових права још тежи и компликованији, тим прије што су ти станови од стране надлежних органа Федерације БиХ проглашени као напуштени и сходно томе додијелени на располагање Федералном Министарству одбране 1995. године.⁹

Већина носилаца станарског права у тзв. војним становима, без обзира што нису остали на простору БиХ, су покренули захтјев код Дома за људска права БиХ, за враћање тог права због дискриминације, а у складу са члановима 6. 8. и 13. Европске конвенције о људским правима и првог Протокола уз ову конвенцију. Иако је Дом за људска права донио прва рјешења крајем 1997. године (ЦХ/96/3,8,9) у којима изричито налаже органима Федерације да су дужна да врате станарско право овим лицима, иако су његове одлуке коначне и обавезујуће, оне до сада још нису спроведене. У овом случају, Високи представник из непознатих разлога, не само што толерише, што није својствено његовој пракси, такво поступање Федералног Министарства одбране, већ и не предузима одговарајуће мјере против одговорних лица у том органу односно на нивоу ентитета. Уколико ове одлуке не буду извршене у догледно вријеме, подносиоцима захтјева остаје једина алтернатива, да се обрате Европском суду за људска права у Стразбуру, будући да је однедавно БиХ чланица Савјета Европе.

⁹ Према званичним подацима на простору БиХ пре почетка рата 1992. године, било је укупно 16.000 станова у власништву стамбеног фонда бивше ЈНА. Од тога је на простору Федерације остало 12.500 станова (а у самом Сарајеву 10.500) и око 3.500 станова на простору Републике Српске.

Препреке у области радно-правних односа и пензионо–инвалидског осигурања. Досадашња искуства су показала да је повратак избјеглица готово бесмислен ако се истим не осигура егзистенција. Нарушавање људских права у области запошљавања у оба ентитета се манифестује у виду дискриминације по етничкој основи. Ова пракса је почела у току рата, а настављена је све до данас, давањем отказа, или, стављањем радника на листу чекања, најчешће по етничком критеријуму. Иста ситуација је и са повратницима. Заштита права из домена радног законодавства тешко се остварује и путем суда, јер их судови стављају у други план, због «преоптерећености». Одређене измјене Закона о раду Федерације БиХ (чл. 143) и Закон о раду у Републици Српској, имале су за интенцију да бар компензацијски санирају посљедице дискриминације у сфери рада и запошљавања за особе које су незаконито отпуштене с посла. Али, у пракси, те особе су суочене са бројним бирократским препрекама и разноврсним опструкцијама надлежних органа, да дођу барем до минималне компензације оног што је дискриминацијом изгубљено.

Значајне проблеме које имају избјеглице у БиХ постоје и у области пензијског и инвалидског осигурања. Како се износи пензија утврђују и у зависности од просечне плате у ентитету, корисници пензија у Федерацији БиХ имају у просеку значајно веће пензије од корисника који пензију примају из Фодна пензијског осигурања Републике Српске. Проблем се јавља, јер пензионери повратници у Републику Српску односно Федерацију, настављају примати пензије из фонда пензијског и инвалидског осигурања ентитета у којем су живјели прије повратка у предратно пребивалиште.

Ово рјешење је изразито неповољно за повратнике пензионере из Републике Српске који се враћају у Федерацију, јер настављају примати пензије значајно мање у односу на пензије у Федерацији и трошкове живота у њој. Потпуно је нелогично да повратник у предратни дом наставља бити корисник пензије из ентитета, у којем је само привремено боравио, а не може остварити права из пензијског осигурања у ентитету у којем је остварио стаж осигурања и у којем је отишао у пензију. У погледу повратка, ово рјешење стимулира и охрабрује повратак лица из Федерације БиХ у Републику Српску, а отежава повратак у обрнутом смјеру. То је између осталог, један од разлога што је број муслиманских, или, хрватских повратника у Републици Српској већи, него број српских повратника у Федерацији. Такође, здравствена заштита повратника није регулисана, иако је потписан споразум између ентитета који је са практичном реализацијом требао почети 2002. године.

Повреде права у области пензијског и инвалидског осигурања се јављају и код још једне категорије избјеглица: радници који су у међувремену стекли услове за одлазак у пензију, а због неуплате доприноса за пензијско и инвалидско осигурање то право не могу остварити, поготово у привредној сфери, јер су бројна предузећа отишла у стечај или раде са

малим капацитетом. На темељу овог сумарног и ограниченог приказа правних проблема у остваривању и заштити права избјеглица и расељених лица из БиХ, посебно у остваривању права на повратак, може се констатовати, да се ситуација у том погледу још дуго неће битије промијенити и да су неопходни далеко већи напори у прецизнијем дефинисању и временском орочавању конкретних обавеза ентитетских власти на нивоу БиХ, условљавањем политичке користи и уступака испуњавањем тих обавеза, те утврђивањем што прецизнијих механизма провјере испуњавања тих обавеза, како би се напokon, а ради заштите остваривања права избјеглица и расељених лица и бржег налажења трајнијих рјешења њихових проблема, превладала перфидна игра олако датих обећања и вешто фингираних и тврдокорних опструкција у пракси.

Стање и актуелни проблеми у вези са повратком избјеглих и расељених лица

Дејтонски мировни споразум, као најшири правни оквир и извор међународног права, са свим својим анексима посветио је, што је неубицајено у правној теорији и пракси, заиста много простора и пажње комплексу људских права, а нарочито сегменту њихове заштите у БиХ. Чак три анекса (Анекс IV, Анекс VI и Анекс VII) су тежишно посвећена овој проблематици. У прилог томе иде и податак да мировни споразум садржи преко 70 одредаба о људским правима. У бројним извештајима и анализама домаћих и међународних тијела и организација који су одговорни за реализацију мировног споразума у цјелини, с правом се наглашава да је Анекс VII (Споразум о избјеглицама и расељеним лицима) централни и кључни сегмент Дејтонског споразума укључујући и пратеће прилоге и уговорне акте.

Према одредбама тог споразума као и бројним рјешењима садржаним у законима и другим прописима БиХ и ентитета, основно право избјеглица и расељених лица јесте право да се слободно, добровољно и безбиједно врате својим кућама тј. у ранија места боравка. Уз ово право загарантовано им је и право на повраћај имовине, односно исплата компензације уколико им се имовина, из било ког разлога, не може вратити. Стране потписнице Анекса VII (БиХ, ФБиХ и РС) преузеле су обавезу да ће:

(1) осигурати повратак избјеглих и расељених лица без ризика, узнемиравања, застрашивања, прогона и дискриминације, посебно због њиховог етничког порјекла, вјерског опредјелења или политичког мишљења;

(2) укидања унутрашњег законодавства и управне праксе са дискриминацијском намјером или ефектом;

(3) створити услове, или амбијент, који ће доприносити реинтеграцији избјеглица и расељених лица и др.

Скори повратак је означен као важан циљ рјешавања конфликта у БиХ. Међутим, ако сада 15 година након потписивања тог споразума извршимо свеобухватну анализу у смислу, шта и колико су "стране" извршиле од преузетих обавеза, онда лако долазимо до закључка да то није, ни близу постављеног циља и да су управо у реализацији овог анекса постигнути најмањи резултати у односу на све остале анексе. Судаћи по емпиријским показатељима, очигледно је да "стране" нису успеле да осигурају те услове, па су и коначни ефекти примјене тог споразума мање-више поражавалући.

Од потписивања Дејтонског споразума па до краја 2002. године регистровано је 907.968 повратака избјеглица и расељених лица у БиХ. Од тога је 414.569 повратака избјеглица, а 493.399 расељених лица. Од укупног броја повратака у ФБиХ се вратило 675.320 лица (373.015 избјеглица и 302.305 расељеника), а у Републику Српску 214.263 (39.780 избјеглица и 184.483 расељених лица) те у Дистрикт Брчко 18.385 (1.774 избјеглица и 16.611 расељеника).

У односу на националну припадност евидентан је диспарат у броју повратника. Наиме, од укупног броја повратника највише се вратило Бошњака – 568.073 (267.994 избјеглица и 300.079 расељених лица), Срба се вратило 212.612 (61.781 избјеглица и 150.831 расељених лица), Хрвата 120.192 (80.115 избјеглица и 40.077 расељених лица), док се осталих повратника око 7.091. У ФБиХ се вратило 442.739 Бошњака (255.036 избјеглица и 187.703 расељених лица), а у Републику Српску 111.841 (12.822 избјеглица и 98.979 расељених лица), док се у Дистрикт Брчко вратило 13.493 Бошњака (96 избјеглица и 13.397 расељених лица).

Када је реч у повратку Срба у БиХ подаци показују да се до сада укупно вратило 117.723 (од тога 40.863 избјеглица и 76.860 расељених лица). У Републику Српску вратило се 93.260 (20.913 избјеглица и 72.347 расељених лица), а у Дистрикт Брчко 5 избјеглица и 1.624 расељених лица. Од укупног броја Хрвата повратника у ФБиХ се вратило 108.958 (73.034 избјеглица и 35.924 расељена лица), у Републику Српску 7.991 (5.408 избјеглица и 2.583 расељена лица), а у Дистрикт Брчко 3.263 (1.673 и 5.900). Број повратника из категорије осталих такође је просторно неједначен. У ФБиХ се вратило 5.900 (4.082 и 1.818), а у РС 1.191 (597 и 594). Број ткз. мањинских повратака у БиХ је 367.938, а само у 2002. години је 80.711 (25.293 и 55.418). Према подацима УНХЦР закључно са новембром 2002. године у ФБиХ вратило се 74,2%, а на подручју РС 23,8%, а у Дистрикт Брчко 20% од укупног броја регистрованих особа са тог подручја.

Посебно добри резултати остварени су у току 2001. и 2002. године. У погледу мањинских повратака на којима инсистира међународна заједница и на којима се темеље постојеће стратегије одрживог повратка 2001. година је била најуспешнија у последњих осам година. У току 2002. године овај успјешан тренд поново је настављен, тако да је у раздобљу јануар – новембар регистровано 97.000 повратника од којих скоро 95%

спада у категорију мањинских повратака што је поуздани индикатор да се припадници друге националности враћају у ранија пребивалишта тј. у ентитет гдје су до сада представљали мањину. Последњи резултати су изван очекивања, посебно ако се има у виду да државни и ентитетски буџети нису довољни, а средства међународне заједнице или донације намијењене повратку за 2002. годину још увијек нису оперативни у пуном износу.

Нарочито је занимљив податак да је 2001. и 2002. године дошло до приближавања броја повратака између ФБиХ и РС, будући да је ранијих година постојала велика диспропорција у оствареним поврацима између ентитета. Поред тога, врло је илустративно и то да се преко 80.000 расељених лица више вратило него особа које имају избјеглички статус. Разлози за такво стање и тренд су врло једноставни: избјеглице које се налазе у Хрватској и Србији и Црној Гори као земљи прихвата, већ су се услед дужине времена боравка на том простору, интегрисали у локалну заједницу и немају намјеру да се враћају у БиХ.

EXILE AS A FACTOR OF POVERTY IN THE REPUBLIC OF SRPSKA AND BOSNIA AND HERZEGOVINA

**Nedeljko Debeljak, MS
Defendology center for security,
sociologic and crime studies
Banja Luka**

Summary

Exile as a social occurrence is not a completely new experience in these territories. Such occurrences were also occurring earlier, but to a lesser extent, and most often because of political or economic reasons. However, during the nineties of the previous century, this problem has, because of a decrease of the refugee population, become exceptionally complex. The situation has also drastically worsened in the field of solving of accumulated refugee problems, especially the issue of their accommodation, providing the required humanitarian assistance, achieving of refugee rights and finally, issued relating to solving of the refugee status. Besides the obvious obstruction, there are also numerous legal obstacles during the process of achieving of the rights of refugees, as well as obstacles in the field of labor-legal relations and pension-disabled persons insurance. These are all factors which have a significant effect on the social crisis and, especially, have an effect on the poverty in the Republic of Srpska and BiH.

ПРОГРАМИ ПОМОЋИ ЕУ И САД-а ДРЖАВАМА ЈУГОИСТОЧНЕ ЕВРОПЕ У ОБЛАСТИ БЕЗБЈЕДНОСТИ, С ОСВРТОМ РС И БИХ

Мр Стево Иветић
Бања Лука

***Апстракт:** Програми помоћи ЕУ и САД-а државама југоисточне Европе у области безбједности, представљају значајне механизме успостављања и јачања друштвених капацитета у свим сегментима развоја држава у транзицији. До изражаја посебно долазе они програми који својим проактивним дејством посредно утичу на рјешавања кључних друштвених проблема као што су сиромаштво, корупција, одржив повратак избјеглих и расељених лица, изградња стабилних капацитета локалне управе и други, гдје значајно мјесто заузимају и програми у области безбједности на националном и регионалном нивоу. У раду су презентовани програми помоћи ЕУ и САД-а у области безбједности, са освртом на позитивне примјере кориштења појединих програма и инструмената помоћи од стране Министарства унутрашњих послова Републике Српске и других безбједносних агенција у Босни и Херцеговини.*

1. CARDS¹ - Програм помоћи ЕУ

CARDS програм - Програм помоћи заједнице за обнову, развој и стабилизацију је финансијска помоћ ЕУ која представља подршку циљевима политике ЕУ за западни Балкан, а то је Процес стабилизације и придруживања. Овом програму, започетом Уредбом Вијећа Европе број 2666 од 2000. године у Бриселу, претходили су програми финансијске помоћи *OBNOVA* и *PHARE*, који су кориштени у БиХ од 1996. године.

CARDS пројекти на нивоу региона створени су са примарним циљем да подрже развој регионалне стратегије и базирани су на

¹ CARDS- Community Assistance for Reconstruction, Development and Stabilization.

општеприхваћеним техничким стандардима, праксама и принципима за све земље које примају CARDS помоћ – Албанију, Босну и Херцеговину, Хрватску, Македонију, Србију и Црну Гору.

Област правосуђа и унутрашњих послова (ЈНА)² сматра се високим приоритетом у Процесу стабилизације и придруживања, што се огледа у новчаној помоћи која се дистрибуира кроз CARDS пројекте на државном и на регионалном нивоу – један од шест евра намијењен је широкој области реформе правног система, полицији и борби против организованог криминала, давању азила и миграцији, односно интегрисаном управљању границама. Програм везан за правосуђе и унутрашње послове је битан дио програма за помоћ како на националном, тако и на регионалном нивоу југоисточне Европе.

Регионални програми помажу развој националних стратегија, заједно са остваривањем појединачних акционих планова, при чему је главни циљ да се пружи усмјеравање и обука које воде ка разумијевању закона ЕУ, европских и међународних стандарда и најбољих пракси у овој области, а на другој страни да подрже формално и неформално повезивање кроз регионалну и међународну сарадњу ка будућој заједничкој пракси уједињене Европе.

Државни CARDS пројекти су конкретни и оперативни инструменти којима се кофинансира остваривање стратегија развијених или подржаних на регионалном нивоу и са подршком CARDS регионалних пројеката. Европска комисија је у свом седмогодишњем плану предвидјела да би у Босни и Херцеговини, до краја 2006. године, требало бити утрошено 465 милиона евра. Државна компонента пројекта за БиХ садржавала је пет одобрених приоритета: демократску стабилизацију, институционално јачање, провођење економских и социјалних реформи, унапређење животне средине и заштиту природних ресурса, те реформу правосуђа и унутрашњих послова.

Као значајне CARDS тематске пројекте из области регионалне полицијске сарадње треба споменути:

“Систем полиције, полицијска сарадња и јачање борбе против главних криминалних активности.” Овај двоипогодишњи пројекат је започео у марту 2004. године, а прва конференција је одржана у Стразбуру, јуна 2004. године. Пројекат остварује Савјет Европе, који га и дотира 10% додатно у односу на 4 милиона евра које је обезбиједио CARDS програм. Савјет Европе остварује овај програм у сарадњи са Међународном организацијом за миграције (ИОМ) за дио који се тиче илегалне миграције и трговине људима. Главни фокус пројекта је да се цијели регион усмјери ка јачању капацитета полиције у борби против организованог криминала, укључујући економски и финансијски криминал. Овај пројекат је дијелом значајно помогао остварењу регионалне мреже за борбу против организованог криминалитета, јер је

² ЈНА- Justice and Home Affairs.

укључио размјену информација између финансијских служби о сузбијању прања новца. У БиХ је из програма *CARDS 2004*. финансиран *TETRA* и *VoIP*³ телекомуникацијски систем, са вриједношћу пројекта од 1.150.000 евра. Надаље, из програма *CARDS 2005*. финансира се систем за законито пресретање и мониторинг телекомуникација. Укупна вриједност пројекта је 1.000.000 евра, а циљ му је омогућити да полицијске агенције у БиХ извршавају посебну истражну радњу надзор и техничко снимање телекомуникација у складу са законима о кривичним поступцима који су на снази у БиХ.

У БиХ је у току реализација *CARDS* пројекта „**Подршка полицијским снагама у имплементацији реконструкције полицијских снага у БиХ**“, уз помоћ и донације Европске Комисије.

Босна и Херцеговина⁴ је, као једна од тринаест држава југоисточне Европе, чланица *SECI* Регионалног Центра у Букурешту. У циљу побољшања регионалне сарадње у региону у области правосуђа и унутрашњих послова Европска Комисија (*EK*) је, током 2004. године, предложила да се изврши процјена функционисања *SECI* Центра. *EK* је свој приједлог упутила Комитету за заједничку сарадњу (*Joint Cooperation Committee-JCC*) држава чланица *SECI* Центра и добила потврдан одговор на 18. сједници *JCC*, одржаној 14. и 15. 04. 2004. године, у Букурешту. Одлуком *JCC* дата је сагласност држава региона да се реализује пројекат „**Процјена *SECI* Регионалног Центра за борбу против криминалитета у југоисточној Европи у оквиру *CARDS* пројекта 2001**“, са циљем да се анализира стање, предложи мјере за унапређење рада и укаже на перспективе развоја *SECI* Центра. Партнери *EK* у реализацији пројекта били су експерти *EUROPOLA*, Европска организација за судску сарадњу (*EUROJUST*), МУП Аустрије и Међународни центар за развој политике миграција (*ICMPD*). Пројекат је успјешно реализован и презентован Европској Комисији и *SECI* Центру у августу мјесецу 2004. године.

2. *TAIEX*⁵ – Инструмент за техничку помоћ и размјену информација

Генерални директорат за проширење Европске Комисије (*DG Enlargement*) пружа помоћ земљама корисницима у погледу приближавања, усвајања и примјене легислативе Европске уније и европских стандарда, односно краткорочну техничку помоћ и савјете о транспозицији ЕУ законодавства у национална, те о каснијој администрацији, импле-

³ *TETRA* је систем дигиталне радио-комуникацијске мреже за преношење гласа и података, а *VoIP* је заједнички систем телефонских веза између полицијских агенција у БиХ и судова и тужилаштва у БиХ, чији је прокламовани циљ и да смањи телефонске трошкове корисника.

⁴ БиХ је постала чланица *SECI* Центра потписивањем „Споразума о сарадњи у спречавању и борби против прекограничног криминала“ и пратеће „Повеље о оснивању регионалног центра југоисточно Европске Иницијативе-*SECI* (*SECI* Центар за борбу против прекограничног криминала)“, које је ратификовао Парламент БиХ 17.5.2000. године (Сл. гласник БиХ 19/00).

⁵ *TAIX*-Technical Assistance and Information Exchange Instrument.

ментацији и спровођењу таквог законодавства. Циљне групе, односно крајњи корисници овог инструмента, су државни службеници у јавној управи на државним и подржавним нивоима, правосудне институције, агенције за спровођење закона и друге.

Модалитети помоћи у оквиру *TAIEX* (обуке) су :

- Долазак експерата из земаља чланица Европске уније у циљу давања експертиза у процесу усклађивања правних прописа, што се остварује пружањем помоћи у изради и имплементацији правних прописа,
- Студијске посјете државама чланицама ЕУ у циљу упознавања са имплементацијом европског законодавства (*acquis communautaire*), као и институционалним развојем земаља чланица и
- Семинари и радионице који се организују у државама чланицама Европске уније и у Босни и Херцеговини.

Правило *TAIX*, да га могу користити и подржавне (ентитетске) агенције за спровођење закона, омогућило је МУП Републике Српске да самостално упути своје захтјеве према Дирекцији за проширење Европске комисије са сједиштем у Бриселу, у областима супростављања организованом криминалитету и бржег разумијевања и усвајања стандарда европског законодавства и уопште искустава појединих држава чланица Европске уније на путу ка европским интеграцијама у области правосуђа и унутрашњих послова (размјена искустава са предавачима експертима из ЕУ и колегама из БиХ током одржавања семинара у Бањалуци, као и студијских посјета Словенији, Мађарској, Холандији и Шведској). Предавачи су били полицијски експерти и тужиоци из различитих држава ЕУ (Велике Британије, Италије, Шпаније, Белгије, Румуније, Холандије, Њемачке, Аустрије и Естоније). Семинарима у Бањалуци присуствовали су, поред организатора МУП РС, Министарства правде РС, Републичког тужилаштва РС и Специјалног тужилаштва РС и представници Делегације Европске комисије у БиХ, Министарства безбједности, Агенције за истрагу и заштиту, Граничне полиције, МУП Федерације, Полиције Брчко Дистрикта, Министарства правде БиХ и Тужилаштва БиХ и Федерације.

Током 2008. и 2009. године МУП РС је, у циљу испуњавања обавеза из Европског партнерства и Споразума о стабилизацији и придруживању (ССП),⁶ припремило и реализовало једанаест обука на основу апликација прослијеђених *TAIEX*-у:

- Семинар на тему „Мјере за борбу против корупције“, реализован 3. и 4. 03. 2008. године у Бањалуци;
- Семинар на тему „Полицијска сарадња у области организованог криминала“, реализован 24. и 25. 09. 2008. године у Бањалуци;
- Студијска посјета Словенији на тему „Истраге организованог криминала и употреба прикривених истражних мјера“, реализована од 29.09. до 02.10.2008. године;

⁶ ССП- између Европске заједнице и њихових држава и БиХ потписан је 16.6.2008. године у Луксембургу. Међусобна сарадња у области правосуђа и унутрашњих послова предвиђена је у Глави VII Правда, слобода и сигурност, чланови 78-85.

- Семинар на тему „Борба против дјечије порнографије“, реализован 28. и 29. 10. 2008. године у Бањалуци;
- Студијска посјета Словенији припадника Управе за правне и кадровске послове МУП РС у вези са хармонизацијом законодавства из области полицијских послова и грађанских стања, реализована од 03. до 06. 11. 2008. године;
- Студијска посјета Мађарској припадника Јединице за стратегију, планирање и европске интеграције МУП РС у циљу размјене искустава из ове области, реализована од 15. до 18. 12. 2008. године;
- Семинар на тему „Идентификација и одузимање илегално стечене имовине“ (Asset Recovery), реализован 12. и 13. 02. 2009. године у Бањалуци;
- Семинар на тему „Борба против компјутерског криминала“, реализован од 4. и 5. 03. 2009. године у Бањалуци;
- Студијска посјета Холандији на тему борбе против дјечије порнографије, реализована од 23. до 27. 02. 2009. године;
- Семинар на тему „Борба против трговине људима“, реализован 13. и 14. 05. 2009. у Бањалуци⁷;
- Студијска посјета Шведској на тему малољетничке делинквенције, реализована од 11. до 14. 05. 2009. године.

Апликације је припремила и координирала активностима Јединица за стратегију, планирање и европске интеграције МУП РС, Служба министра, у сарадњи са оперативним Управама у надлежности Директора полиције РС и неоперативним Управама МУП РС у сједишту. Тренутно су у фази реализације још пет одобрених апликација. Стога се може констатовати да је МУП РС међу најактивнијим институцијама у Републици Српској и БиХ, у кориштењу техничке подршке Европске комисије у процесу хармонизације са прописима ЕУ (од до сада реализованих 20 обука на нивоу РС, МУП РС је припремило и реализовало 11).

3. IPA – Програм помоћи ЕУ

Од 1. 1. 2007. године ступио је на снагу нови инструмент за предпрístupну помоћ – IPA⁸, програмиран за период од 2007. до 2013. године, а који је објединио све досадашње програме предпрístupне помоћи, међу којима и CARDS програм, у јединствен инструмент. Од укупно планираних средстава у оквиру овог инструмента, за БиХ предвиђено 550 милиона евра у периоду од 2007. до 2013. године,

⁷Семинар је отворио *Dimitris Kourkoulas*, шеф Делегације Европске комисије у БиХ „истичући да је Европска комисија примјетила велики напредак у борби против трговине људима у БиХ, похвалио је напоре МУП РС у сузбијању овог вида криминала... Ово је већ шести семинар МУП РС и ТАИЕХ, и за нас је то доказ озбиљности домаћих институција у приступању европским интеграцијама“- *Newsletter, Delegation of the European Commission to BiH*, бр.1/2, 2009.г., стр.11.

⁸ IPA- Instrument for Pre-Accession Assistance.

планирано је издвајање десет процената средстава за један од приоритета регионалну и прекограничну сарадњу у разним областима у које спадају и унутрашњи послови. У склопу програма *IPA* 2007. године одобрен је 41 пројекат БиХ, а 26 пројеката за *IPA* 2008. године су у фази усвајања од стране Европске Комисије.

МУП Републике Српске је припремило и аплицирало са девет пројектних идеја за финансирање *IPA* 2009. године, који су са приједлозима других безбједносних агенција у БиХ, прослијеђени у Дирекцију за европске интеграције БиХ (ДЕИ).

4. *TWINNING* - Предпријемна помоћ у изградњи институција

Twinning (енг. братимљење) програм је покренут на иницијативу Европске Комисије у мјесецу мају 1998. године и представља један од главних алата приступних помоћи за изградњу институција држава кандидата за пуноправно чланство у ЕУ. Намјена програма је да помогне држави кандидату да развије модерну и ефикасну администрацију, са структуром, људским ресурсима и руководећим вјештинама потребним за имплементацију *acquis communautaire* до нивоа истих стандарда као државе чланице ЕУ у областима државне управе, безбједности и правосуђа. *Twinning* обезбјеђује оквир за сарадњу између сличних институција државе кандидата и државе чланице, како би заједнички развили и имплементирали пројекат који има за циљ прекомпоновање, јачање и примјену специфичног дијела *acquis communautaire*.

На европском самиту одржаном 2003. године у Солуну, Савјет Европе је донио одлуку да се ова врста програма прошири и на државе Западног Балкана. На тај начин је омогућено државама корисницима *CARDS* програма, међу којима је и БиХ, да буду корисници *Twinning* програма. Правило је да држава корисник бира партнера у државама чланицама ЕУ. Разлика између *Twinning-a* и класичних пројеката техничке помоћи је у томе што је *Twinning* заједнички пројекат и одговорност да се исти имплементира је заједничка, с тим да новоусвојени систем мора да буде искључива одговорност државе корисника. Примјер за то је сарадња између Државне полиције Мађарске и Граничне полиције БиХ, који је имао за циљ јачање капацитета ГП БиХ у областима истрага, обавјештајног рада, ефикасног управљања информацијама посредством развијања стратегија планирања и развоја људских ресурса који се баве обавјештајним радом и истрагама. Програм је резултирао успостављањем опште стратегије рада Граничне полиције за период од 2010. до 2014. године. *Twinning* пројекат је реализован у времену од четрнаест мјесеци и за њега је Европска Комисија одобрила износ од 500.000 евра. Успјешној реализацији пројекта допринијели су и партнери за подршку Царина Финске, Гранична служба Пољске, МУП Велике Британије и Европол..

5. *ICITAP* - Међународни програм помоћи у криминалистичкој обуци владе САД-а

Међународни програм помоћи у криминалистичкој обуци (*ICITAP* – *International Criminal Investigative Training Assistance Program*) је организација америчке владе задужена за развој агенција за спровођење закона са мисијом да, у сарадњи са страним владама, развије ефикасне, професионалне и транспарентне агенције за спровођење закона које штите људска права, боре се против корупције и смањују пријетње транснационалног криминала и тероризма, уз подршку спољне политике САД-а и циљева националне безбједности. *ICITAP* је организационо смјештен у оквиру Криминалистичког одсјека Министарства правде САД-а. Од свог оснивања 1986. године (обука полицајаца у Латинској Америци), *ICITAP* је постао међународно признат лидер у развоју и обуци агенција за спровођење закона широм свијета.

ICITAP програми су основани и ауторизовани интерагенцијским споразумима између *ICITAP*-а и партнера из Владе САД-а:

- Министарства иностраних послова САД-а;
- Агенције за међународни развој САД-а;
- Корпорације миленијумски изазов и
- Министарства одбране САД-а.

ICITAP ради унутар оквира међународне стратегије помоћи Владе САД-а и у складу са тиме фокусиран је на кључне међународне интересе Министарства правде: међународни тероризам и транснационални криминалитет. *ICITAP* подржава циљеве Министарства правде и Владе САД-а кроз своје развојне активности и учешћем у помоћи напорима планирања и усвајања нових знања припадника безбједносних агенција држава домаћина.

Тренутно *ICITAP* дјелује у 42 државе широм свијета, а програми варирају у величини и покривају различите функције укључујући полицију, казнено-поправне установе, безбједност и форензику.

ICITAP је присутан и у региону југоисточне Европе, односно реализује програме у осам држава чланица *SECI* Центра (Албанији, БиХ, Бугарској, Црној Гори, Хрватској, Македонији, Молдавији и Србији). Први програм *ICITAP*-ове помоћи државама југоисточне Европе покренут је 1996. године у БиХ. Према званичним подацима *ICITAP*-а програмима обуке криминалистичке полиције до сада је обухваћено преко 26.000 припадника полицијских агенција у БиХ и 2.446 припадника међународних полицијских снага (*IPTF-a/EUPM-a*), што су подаци који говоре сами за себе. Такође, можемо истаћи да је *ICITAP* донирао значајна материјална средства и опрему свим полицијским агенцијама из БиХ. „Најзначајнији облик помоћи *ICITAP*-а је обука полиције, а што се постиже развојем полицијских академија у Сарајеву и Бања Луци за провођење реформиране основне полицијске обуке, те развојем капацитета агенција за

провођење закона широм државе. Од почетка мисије 1996. године *ICITAP* је своју мисију стално евалуирао и прилагођавао достигнутом степену развоја полицијских агенција у Босни и Херцеговини. С обзиром да је УНМИБХ евалуирала и трансформисала се у ЕУПМ мисију, *ICITAP* је био врло значајан због континуитета свог дјеловања, а врло често је надомјештао празнине и измјене до којих је долазило усљед промјена међународних мировних мисија у Босни и Херцеговини.⁹

Из искуства нам је познато да МУП РС, као и све друге безбједносне структуре у БиХ, имају позитивно мишљење о помоћи и подршци коју им је *ICITAP* константно пружао у посљедњих тринаест година.

EU AND USA ASSISTANCE PROGRAMMES TO SOUTHEAST EUROPE COUNTRIES IN THE AREA OF SECURITY, WITH SPECIAL EMPHASIS ON RS AND BIH

**mr. Stevo Ivetic
Banja Luka**

Summary

EU and USA assistance programmes to Southeast Europe countries present significant mechanisms in establishing and enhancing social capacities in all segments of a transition country development. Especially are important those programmes which, through its proactivity, directly have the influence on key social issues such as poverty, corruption, maintainable return of refugees and displaced individuals, establishing stable capacities of local self-government, and others, where significant role have the programmes in the field of regional and national security. This study presents EU and USA Assistance Programmes to Southeast Europe countries in the area of security, with the emphasis on good examples of exploitation of certain programmes and instruments by the Ministry of Interior of the Republic of Srpska and other security agencies from Bosnia and Herzegovina.

⁹ Спахић, Т., Сигурносне детерминанте демократске транзиције полиције у Босни и Херцеговини, ЦПУ, Сарајево, 2008. година, стр 100.

ДРУШТВЕНА КРИЗА И ПРЕВАЗИЛАЖЕЊЕ СИРОМАШТВА У РЕПУБЛИЦИ СРПСКОЈ И БОСНИ И ХЕРЦЕГОВИНИ

Мр Спасенија Мирковић
Универзитет за пословне студије
Бања Лука
Проф. др Јован Сејменовић
Универзитет за пословне студије
Бања Лука

Апстракт: Све до недавно, термин “сиромаштво” примјењивао се у значењу недовољности прихода за набавку минималне корпе роба и услуга. Данас се узима да је сиромаштво стање када недостају основне могућности за достојанствен живот. Сиромаштво се манифестује на разне начине, међу којима су: недостатак прихода и средстава неопходних да се осигура одржива егзистенција; глад и неухрањеност, слабо здравље, ограничена или никаква доступност образовању и осталим темељним услугама; повећана смртност; бескућништво и неадекватни стамбени услови; несигурно окружење, друштвена дискриминација и изолација. Несудјеловање у одлучивању и у грађанском, друштвеном и културном животу заједнице, такође, су битне карактеристике негације људских права. Мултидимензионалност сиромаштва као појаве омогућава нам да о њему размишљамо као о стању које карактеришу трајна или хронична ускраћеност ресурса, способности, могућности избора, сигурности и моћи који су потребни за адекватан животни стандард и остварење других грађанских, економских, политичких, културних и социјалних права.

Мада је утврђена стопа сиромаштва у БиХ нижа него што се претпостављало, може се рећи да је угроженост сиромаштвом у БиХ широко распрострањена међу становништвом, а сиромашни су хетерогена групација, тако да чак и типично домаћинство сноси осјетан ризик западања у сиромаштво.

1. УВОД

Иако је готово немогуће бројкама представити све важне нематеријалне аспекте сиромаштва, као што су несигурност, угроженост, доступност социјалних услуга и степен укључености у друштво, и њихова квалитативна анализа потпуније објашњава феномен сиромаштва, а поготово је битна за изналажење адекватних мјера за његово сузбијање. Несигурност је додатни терет који прати како сиромашне, тако и многе друге који формално не спадају у ову групу. Лична несигурност, због опадања утицаја друштва и ауторитета власти, доводи до повећања криминала и представља препреку, прије свега, мањинама и женама, да се равноправно укључе у друштво и у привредне активности. Економска несигурност се огледа у изложености различитим економским шоковима, у несигурности око имовинских, односно стамбених права (опет посебно за расељене особе), као и у изложености корупцији. Сиромашне такође изузетно погађа осјећај немоћи и немогућности да се њихов глас чује, било да је ријеч о комуникацији са другим члановима заједнице или са институцијама. Чак и у условима широке децентрализације система расподеле ресурса, сиромашнима је веома често отежан приступ институцијама које доносе одлуке од значаја за њихов живот. Поред тога, садашња релативно ниска стопа сиромаштва међу становништвом резултат је потрошње, која знатно надилази могућности садашњег нивоа производње. Ова потрошња се досад финансирала из међународне помоћи, али то већ у скорој будућности неће бити могуће. Уколико владе у БиХ не нађу начине да релативно брзо усмјере земљу путем одрживог економског раста, веома је реална опасност да би стопа сиромаштва могла вртоглаво порастати. Мада је утврђена стопа сиромаштва у БиХ нижа него што се претпостављало, може се рећи да је угроженост сиромаштвом у БиХ широко распрострањена међу становништвом, а сиромашни су хетерогена групација, тако да чак и типично домаћинство сноси осјетан ризик западања у сиромаштво.

2. Основни подаци о броју становника у Републици Српској и Босни и Херцеговини

Број присутних становника у Босни и Херцеговини темељом процјене из Анкете је 3.447.156. Од тога 64,2% живи у Федерацији БиХ, 33,8% у Републици Српској и само 2,0% у Брчко дистрикту БиХ¹. Просјечна старост становништва Босне и Херцеговине је 38,3 година; већа је у Републици Српској (40,8) и мања у Федерацији БиХ (37,0). Жене су у просјеку старије: скоро 17% је старије од 64 године (13,3% су мушкарци),

¹ Анкета о потрошњи домаћинстава у БиХ за 2007. годину, Агенција за статистику БиХ, Сарајево, 2008.

док је постотак жена испод 18 година нижи у односу на мушкарце (20,5% према 22,8%). Око 2% становништва старости 18 до 34 година нема образовања или је похађало само прва четири разреда основне школе (постотак расте до скоро 63% за становништво преко 64 године). Отприлике пола становништва је завршило средњу школу, 4,3% је завршило вишу школу или први степен факултета, док 4,3% има факултетску диплому, специјализацију, звање магистра или доктора. Виши нивои образовања су чешће код млађе популације.

Скоро пола носитеља кућанства је запослено; око 10% тражи запослење, док 30,5% има старосну пензију. Као што је и очекивано, већина запослених носитеља спада у млађу старосну групу, док су пензионери заступљенији у старијој популацији. Резидентно кућанство у Босни и Херцеговини троши у просјеку 1.541 КМ мјесечно. Износ се разликује по земљописним подручјима и креће се од 1.318 КМ у Брчко дистрикту БиХ, преко 1.364 КМ у Републици Српској до 1.650 КМ у Федерацији БиХ. Одређени издаци за потрошњу се сматрају „виртуелним“, не подразумијевају стварне издатке али се уносе у обрачун како би се омогућило директно поређење кућанстава. Постоје два таква издатка: импутирана рента и потрошња из властите производње. Импутирана рента се рачуна за кућанства која посједују стамбену јединицу – она представља вриједност закупнине коју би кућанство плаћало да мора унајмити стамбену јединицу сличну својој, без обзира да ли је власник или користи стамбену јединицу без накнаде. Потрошња из властите производње се рачуна за кућанства која имају врт па сами производе неке артикле чија се вриједност рачуна по тржишним цијенама.

Дакле, стварни издатак за кућанства у Босни и Херцеговини је 1.280 КМ у просјеку мјесечно. Кућанства у просјеку троше 511,17 КМ мјесечно на храну. Око 57 КМ (11,1% укупних издатака за храну) се односи на потрошњу прехранбених производа из властите производње. Додатних 31,58 КМ се користи за исхрану изван куће, у угоститељским објектима, при чему је највиша вриједност забиљежена у Федерацији БиХ (37,06 КМ).

3. Сиромаштво у Републици Српској и Босни и Херцеговини

Више од милион грађана БиХ је сиромашно, а ситуација ће бити још тежа због најаве да ће још око 50.000 људи добити отказ до краја ове године.

У Анкети о испитивању животног стандарда (*LSMS*)², истраживачи су се определијелили за апсолутну линију сиромаштва, као најпогоднији инструмент за дефинисање и праћење сиромаштва у нашој земљи. Апсолутна линија сиромаштва одређује се према вриједности потрошње

² (Living Standards Measurement Survey – LSMS), која је у БиХ спроведена од септембра до новембра 2001, као прво репрезентативно истраживање добробити на нивоу домаћинства. Анкета је рађена на узорку од 5.400 домаћинства у 25 општина из оба ентитета у БиХ.

потребне сваком појединцу, без обзира на мјесто и вријеме у којем живи. Апсолутна линија сиромаштва може бити: линија екстремног и линија генералног сиромаштва. Екстремна линија сиромаштва, која се још назива и линија прехранбеног сиромаштва, одређује се на основу вриједности прехранбеног пакета, који садржи минимум неопходних калорија и хранљивих намјерница. За утврђивање линије сиромаштва неопходно је одредити мјерило добробити појединца. Приликом анализирања Анкете о испитивању животног стандарда (*LSMS*), за ово мјерило узета је годишња потрошња по особи. Затим су подаци о анкетираним појединцима рангирани по висини потрошње. За потребе утврђивања потрошње сиромашних за прехранбене потребе, одабрани су подаци за 30% анкетираних, чија је годишња потрошња била најнижа. Потом су искључени подаци најнижих 10%, због ризика да су они у тој мјери сиромашни да њихова потрошња не одговара нормалној. Израчунато је да су просјечне минималне прехранбене потребе, кад се узму у обзир разлике између демографских група, око 2.240 калорија дневно. У одређивању генералне линије сиромаштва узима се у обзир да појединаца има и друге потребе изузев хране за преживљавање, нпр. стан, одјећу и сл. Будући да је готово немогуће објективно одредити јединствену «корпу» непрехрамбених роба и услуга, која би била репрезентативна за већину становништва, генерална линија сиромаштва за БиХ је укупни износ потрошње домаћинства чија издвајања за храну омогућавају задовољавање минималних нутриционих и калоријских потреба. Другим ријечима, генерална линија сиромаштва утврђена је тако што је на монетарну вриједност овог минималног нивоа прехранбених потреба, (који је истовремено и вриједност екстремне линије сиромаштва), додана монетарна вриједност непрехрамбених роба и услуга које се троше у оним домаћинствима гдје се за прехранбене потребе издваја износ једнак том апсолутном минимуму прехранбених потреба.

Анкета о животном стандарду (*LSMS*) је процијенила ниво укупне потрошње (укључујући и непрехрамбене артикле) домаћинства која троше минимум хране, мјерено по њеној калоријској и хранљивој вриједности (око 2.100 калорија по особи дневно). Овако одређен укупни износ потрошње је 2.198 КМ по особи годишње и ово је генерална линија сиромаштва за БиХ (а износ за минималне прехранбене потребе, односно екстремна линија сиромаштва, је 760 КМ по особи годишње). Чињеница да цијена хране представља тек 34,5% износа који чини линију сиромаштва земље, показује да непрехрамбени трошкови у суштини имају веома велику важност у осигурању преживљавања. Анализа расположивих статистичких података о годишњој потрошњи у БиХ по особи није показала да у нашој земљи постоје групе чији је стандард близу или испод екстремне линије сиромаштва, али је утврђено да је стандард око 19,5% становништва БиХ испод генералне линије сиромаштва (приближно 25% у РС и 16% у ФБиХ). Ограничен формат и обухват Анкете намећу неизбјежно широку границу толеранције од $\pm 3,6\%$. За разне

типове заједница проценат грађана који се налазе испод генералне линије сиромаштва је различит: најнижи у урбаним срединама - 14, виши у руралним - око 20, а највиши у локалним заједницама мјешовитог типа - близу 24%. Резултати Анкете су показали да се више од 30% становника у БиХ налази непосредно изнад овако одређене генералне линије сиромаштва (с годишњом потрошњом испод 3.297 КМ, односно у распону који је тек 50% већи од износа, који маркира генералну линију сиромаштва), те је њихова угроженост од потенцијалних економских шокова, који би их могли гурнути и испод генералне линије сиромаштва, врло висока³. Истраживања УНДП и власти БиХ за потребе Система раног упозоравања, мада рађена по другачијој методологији, потврђују распрострањеност и тежину сиромаштва, као и тренд повећања броја сиромашних. У многим анкетама, изразита већина анкетираних себе оцјењује сиромашнима. Мада је субјективно сиромаштво као појава узрокована бројним разлозима, међу најважнијима су поређење са предратним временом и ослонац на тадашње стандарде, као и већа очекивања и немогућност домаћинстава да себи приуште многе робе, које су доступне на тржишту. Иако је готово немогуће бројкама представити све важне нематеријалне аспекте сиромаштва, као што су несигурност, угроженост, доступност социјалних услуга и степен укључености у друштво, и њихова квалитативна анализа потпуније објашњава феномен сиромаштва, а поготово је битна за изналажење адекватних мјера за његово сузбијање. Несигурност је додатни терет који прати како сиромашне, тако и многе друге који формално не спадају у ову групу. Лична несигурност, због опадања утицаја друштва и ауторитета власти, доводи до повећања криминала и представља препреку, прије свега мањинама и женама, да се равноправно укључе у друштво и у привредне активности. Економска несигурност се огледа у изложености различитим економским шоковима, у несигурности око имовинских, односно стамбених права (опет посебно за расељене особе), као и у изложености корупцији. Сиромашне такође изузетно погађа осјећај немоћи и немогућности да се њихов глас чује, било да је ријеч о комуникацији са другим члановима заједнице или са институцијама. Чак и у условима широке децентрализације система расподеле ресурса, сиромашнима је веома често отежан приступ институцијама које доносе одлуке од значаја за њихов живот. И овај проблем посебно тешко погађа жене. Ипак, сиромаштво у БиХ је ипак раширеније него у свим другим земљама бивше Југославије (једино је распрострањеније на Косову), а неких 20% сиромашних изразито оскудијева у свим или готово свим кључним аспектима добробити: од прихватљивих стамбених и санитарних услова и приступа здравственим услугама, до писмености и укључености у друштво⁴. Поред тога, садашња релативно ниска стопа сиромаштва међу становништвом резултат је

³ Bosnia and Herzegovina: Poverty Assessment, Том II, Свјетска банка, Извјештај бр. 25343-БиХ, стр. 46.

⁴ Bosnia and Herzegovina: Poverty Assessment, Свјетска банка, Извјештај бр. 25343-БиХ, стр. 36-37.

потрошње, која знатно надilazi могућности садашњег нивоа производње. Ова потрошња се досад финансирала из међународне помоћи, али то већ у скорој будућности неће бити могуће. Уколико владе у БиХ не нађу начине да релативно брзо усмјере земљу путем одрживог економског раста, веома је реална опасност да би стопа сиромаштва могла вртоглаво порастати.

4. Најугроженије категорије сиромашних

Мада је утврђена стопа сиромаштва у БиХ нижа него што се претпостављало, важан закључак је да је угроженост сиромаштвом у БиХ широко распрострањена међу становништвом, а сиромашни су хетерогена групација, тако да чак и типично домаћинство сноси осјетан ризик западања у сиромаштво. Испод линије сиромаштва најчешће су: дјеца, особе са ниским нивоом образовања, стари и изнемогли, те рурално становништво. Кад се анализирају подаци за цјелокупно становништво, особе које су посебно изложене ризику сиромаштва су: дјеца, посебно до пет година старости, расељене особе и повратници, незапослени, те особе ниског образовања. Противно устаљеним мишљењима, старији људи су мање изложени ризику сиромаштва него просјечан становник, а то важи и за инвалиде и ветеране рата. Најмањи ризик пријети запосленима, како у ванпривреди, тако и онима у «сивој економији». Још један изненађујући закључак је да сиромаштво није превасходно проблем незапослених, расељених, инвалида, или породица погинулих у рату. Ове групе заједно чине мање од половине сиромашних. Већину сиромашних у БиХ чине запослени који живе у породицама с дјецом, што се може објаснити ниским примањима, тако да једна плата није довољна да се домаћинство задржи изнад нивоа сиромаштва⁵. Уочено је такође да се сиромашни могу подијелити на двије групе по узроцима који су их довели до сиромаштва. Припадници мање од ове двије групе су сиромашни због низа околности које их дуго прате и њихове шансе да се извуку из сиромаштва су веома мале. Друга, већа група, запала је у сиромаштво најчешће због неког конкретног проблема и може се сматрати да њени припадници имају веће способности да искористе евентуално оживљавање економије за побољшање властитог положаја. Ову категорију можемо назвати «пролазно» сиромашним.

Млада генерација и сиромаштво

Дјеца су међу највише изложеним ризику пада стандарда испод линије сиромаштва. Око 56% сиромашних живи у породицама с дјецом. Посебно

⁵ Bosnia and Herzegovina: Poverty Assessment, Свјетска банка, Извјештај бр. 25343-БиХ, стр.36-37.

су угрожена дјеца у РС, гдје око половине те добне популације живи у сиромашним породицама, док је у ФБиХ то случај за око трећину⁶. Око 13% дјеце живи у породицама које спадају у категорију најсиромашнијих, а 29% њих у домаћинствима на линији сиромаштва. Сиромаштво породица са дјецом је најизраженије тамо гдје ни један члан домаћинства не ради, а изразито је тешка ситуација за расељена домаћинства, у којима глава породице нема посао⁷. Посебно су угрожена дјеца до пет година старости. Начини на који се ова угроженост испољава су бројни: изразито ниска доступност предшколског образовања (мање од 9% дјеце похађа неку од установа за предшколско васпитање), слабији приступ сиромашне дјеце средњошколском образовању, значајно лошија обухваћеност здравственим осигурањем, поготово у руралним подручјима. И анкете потврђују да недостатак здравствене заштите највише погађа млађу дјецу оба пола, јер су дјеца подложнија незгодама и болестима и мање су отпорна од одраслих⁸. Још више од дјеце у сиромашним породицама угрожена су дјеца без родитеља, као и друга дјеца која су повјерена на старање системима социјалне помоћи, јер су ови системи материјално преслаби да им осигурају прикладну бригу. Према расположивим званичним изворима, у ФБиХ је 2000. године било 9.718 дјеце под старањем социјалних институција. Такође је тешко угрожено и 19.423 дјеце без једног родитеља. У РС је на бризи служби социјалне помоћи 821 дијете без родитељског старања, 2.515 са сметњама у развоју и 1.837 са поремећајима у понашању⁹. Незапосленост је вјеројатно најважнији проблем који погађа младу генерацију, једнако и у урбаним и руралним дијеловима БиХ, а у комбинацији са стамбеним проблемима, сталном економском кризом и политичким манипулацијама, млади људи западају у стање очаја и безнађа, због чега се окрећу дрогама или алкохолу, или планирају исељавање као једину могућност да себи осигурају љепшу будућност¹⁰.

5. Сиромаштво и социјална искљученост, амбијент функционисања система социјалне и дјечије заштите Републике Српске

Полазећи од чињенице да значајан број породица са дјецом живи у сиромаштву и социјалној искључености, битно је обратити пажњу на релевантне податке, везане за ову област, као и на функционисање система социјалне и дјечије заштите у датим условима високог степена сиромаштва. Неопходно је нагласити да су сиромаштво и социјална

⁶ Bosnia and Herzegovina: Poverty Assessment, Свјетска банка, Извјештај бр. 25343-БиХ, стр. 35.

⁷ Bosnia and Herzegovina: Poverty Assessment, Свјетска банка, Извјештај бр. 25343-БиХ, стр. 33.

⁸ Gender and Poverty: A Qualitative Survey, IBHI, јун 2002, стр. 6.

⁹ Реформа развоја социјалне сигурности у ФБиХ, Међуминистарска радна група за социјалну политику, фебруар 2002, стр. 9 – 10 и Анализа стања социјалног сектора у РС са приједлогом мјера, Радна група за социјални сектор, јун 2002.

¹⁰ Gender and Poverty: A Qualitative Survey, IBHI, јун 2002, стр. 6.

искљученост вишедимензионални процеси. Социјална искљученост је посљедица сиромаштва, али може бити и узрок. Стога је значајно дефинисати најзначајније појмове, са којима се сусрећемо.

Сиромаштво је мултидисциплинарни термин. За људе се каже да живе у сиромаштву ако су њихова примања и ресурси у тој мјери недовољни да их спречавају у томе да имају животни стандард који се сматра прихватљивим у друштву у којем живе. Због свог сиромаштва, они могу доживљавати разне неповољности, као што су незапосленост, ниска примања, слаб стандард становања, неадекватну здравствену заштиту и препреке у образовању, култури, спорту и рекреацији. Они су често маргинализовани и искључени у учешћу у различитим активностима (економским, културним и друштвеним) које су норма за друге људе, те њихов приступ фундаменталним људским правима може бити ограничен. Може се рећи да сиромаштво није само сиромаштво прихода, него и немогућност приступа образовању, здравству, одлучивању и партиципацији.

Социјално искључивање је шири појам од сиромаштва и представља процес гдје се одређене групе стављају на маргине друштва и спутавају у потпуном учешћу због свог сиромаштва или недовољног образовања, животних вјештина или као посљедица дискриминације. На овај начин су удаљени од могућности запошљавања, стицања зараде и могућности образовања, као и друштвених повезивања и учешћа у активностима у заједници. Имају мало могућности приступа моћи и тијелима која доносе одлуке, често су немоћни да контролишу одлуке које утичу на њихов свакодневни живот. Социјално искључене особе имају потешкоће да у потпуности, или дјелимично, испуне своје потенцијале како би обезбиједиле довољну зараду и добили одређена добра и услуге од суштинског значаја за живот.

Социјално укључивање је процес који обезбјеђује особама у ризику од сиромаштва и социјалног искључивања да достигну могућности и ресурсе неопходне за потпуно учешће у економском, друштвеном и културном животу и да уживају стандарде живота и благостање које је норма у друштву у коме живе. То подразумијева да имају веће учешће у процесима доношења одлука које утичу на њихов живот, те приступ фундаменталним правима.

Социјални капитал друштва састоји се од институција, односа, ставова, вриједности и норми које усмјеравају интеракцију између људи и доприносе економском и друштвеном развоју.

Под појмом социјалне сигурности подразумијева се стабилност друштвеног положаја, материјалних и културних услова живота, могућности продукције и репродукције живота, стварање услова за обављање радних и друштвених задатака. То укључује и спречавање ризика који води погоршању или смањењу услова за живот и рад појединца, породице, друштвених група и организација¹¹.

¹¹ Влада РС-Министарство за породицу, омладину и спорт, Пројекат-спровођење истраживања и израда стратегије за развој породице у РС, Бања Лука, 2008.

6. Расељени и избјеглице

Подаци Уреда за избјегла и расељена лица ФБиХ указују да у ФБиХ борави 281.652 расељених особа (35% са територије ФБиХ и 65% из РС). Процјењује се да у иностранству живи 624.250 избјеглица из БиХ, међу којима је око 297.550 избјеглих чији статус није трајно ријешен, па је неопходно предвидјети могућност њиховог повратка. Уз то, у РС тренутно живи 243.386 расељених особа, а у Дистрикту Брчко око 23.500. По подацима Министарства за избјеглице и расељена лица БиХ и УНХЦР-а, до краја 2002. године у Федерацију БиХ вратило се 685.650 избјеглих и расељених особа, у РС 225.616 избјеглица и расељених особа, а у Дистрикт Брчко 19.422 избјеглица и расељених особа¹². Ове категорије су у свим дијеловима земље знатно значајније изложене ризику пада у сиромаштво у односу на становништво које није било присиљено да се сели, будући да често немају никакав стабилан извор прихода и нису адекватно обухваћени постојећим системима социјалне заштите. Што се тиче повратника, слика је другачија: у РС су повратници изузетно угрожени могућношћу да западну у сиромаштво, док је у ФБиХ овај ризик чак мањи од просјека, што је свакако, између осталог, резултат другачијих услова за повратак и односа према повратницима у оба ентитета. Расељене особе чине око 45% екстремно сиромашних у ФБиХ, док у РС расељени чине тек 21% оних који спадају у ову категорију, 8% најсиромашнијих и 37% особа на линији сиромаштва живи у заједничком домаћинству, са најмање једном расељеном особом. У најтежој ситуацији живе расељене особе које још бораве у колективним центрима, међу којима је 40% у групи најсиромашнијих, а 39% на самој линији сиромаштва. Додатни проблем расељених особа је да су они као угрожена група настали током рата и да њихово мјесто у систему социјалне помоћи и другим системима друштвене подршке није адекватно ријешено. У великој мјери зависили су од хуманитарне помоћи и помоћи међународних организација. Услови смјештаја су углавном лоши, било да се ради о колективним смјештајима или туђим становима, изнајмљеним на привремено кориштење. У условима радикалног смањења и скорог престанка ових видова помоћи, расељени су у посебно тешким условима, јер не постоји организовани систем на нивоу ентитета и кантона, који би преузео улогу финансирања потреба расељених особа. Због тога су расељени на терету општина, које у највећем броју нису у стању да им обезбиједу чак ни минималне услове за опстанак. Расељавање је утицало и на раслојавање на тржишту рада: расељени су у много тежем положају, тешко успијевају пронаћи посао и често су принуђени да прихватају послове, који нису занимљиви другим групама. С обзиром на тешку економску ситуацију, као и на преостале етничке напетости, ни повратници практично никад не успијевају да се врате на своја ранија

¹² www.unhcr.ba

радна мјеста. Посебно тежак проблем имају самохране жене у домаћинствима расељених особа или повратника, јер су, уз остале видове дискриминације, њима недоступни и облици социјалне заштите који се пружају другим сегментима становништва¹³. Анкета о испитивању животног стандарда није обухватила најугроженију групу расељених, оне који још живе у колективним смјештајима. По званичним подацима, расељених особа у колективном смјештају има још око 1.000 у ФБиХ, а 2.000 у РС. У наставку разраде Стратегије за борбу против сиромаштва, и ова група расељених биће обухваћена истраживањем, како би и њихови специфични проблеми могли бити узети у обзир.

7. Класични социјални случајеви

У БиХ има око 260.000 корисника програма социјалне заштите, односно по 7% становника из сваког ентитета. Још 125.000 корисника регистровано је за програме дјечије заштите (2% становника)¹⁴. Дуго-рочно најтежи проблем с којим се суочава Босна и Херцеговина јесте одлазак младих и образованих у иностранство. Због незапослености, економске кризе, политичке нестабилности у земљи и личне несигурности, те немогућности да себи обезбиједи одговарајуће стамбене услове, више од 92.000 младих људи напустило је земљу у првих пет година након завршетка рата, а још многе хиљаде раде на добијању виза. Готово двије трећине младих у земљи спремни су да емигрирају ако им се укаже прилика. Упркос овом алармантном стању, ниједна влада у земљи још није усвојила, па чак ни припремила никакву стратегију за спречавање «одлива мозгова» и задржавање овог најзначајнијег ресурса сваке земље¹⁵. Категорије корисника социјалне заштите (у оба ентитета) су: дјеца без родитеља, занемарена и запуштена дјеца, дјеца чији развој ометају породичне прилике, инвалиди и особе са тешкоћама у психичком и физичком развоју, особе неспособне за рад и без материјалног осигурања, старе особе без породичног старања, особе са друштвено негативним понашањем, те особе и породице у стању социјалне потребе усљед посебних околности. Мада је 2% становништва БиХ евидентирано као примаоци новчане накнаде, као једног од права у оквиру система социјалне заштите, стварна ситуација је да средства за њихово остваривање нема за све. На примјер, у РС свега 13 % евидентираних прима накнаду, с тим да је у неким општинама процент евидентираних који примају помоћ тек 2-3%, а у другим општинама може бити и више од 20%. Прије разматрања појединих категорија социјалне заштите,

¹³ Gender and Poverty: A Qualitative Survey, IBHI, јун 2002., стр. 2.

¹⁴ Реформа развоја социјалне сигурности у ФБиХ, Међуминистарска радна група за социјалну политику, фебруар 2002., стр. 28 – 29

¹⁵ Bosnia and Herzegovina: Poverty Assessment, Свјетска банка, Извјештај бр. 25343-БиХ, стр. 127.

неопходно је узети у обзир недовољност постојећих статистичких података о корисницима социјалне заштите. У условима децентрализоване система социјалне заштите у оба ентитета, масовних покрета становништва, тешкоћа у стандардизацији оцјене степена инвалидности, као и прикупљања података по разним категоризацијама, што отвара могућност да неки корисници користе више од једног извора помоћи – поузданост постојећих података је врло ограничена. Из истог разлога није могуће утврдити ни тачну подјелу корисника по категоријама.

Додатни проблем, међутим, представља процјена да је више од половине од око 223.000 запослених у РС у ствари на «чекању». У РС је током 2001. године просјечно 1.586 особа мјесечно примало новчану накнаду, у износу од око 70 КМ. Услов за исплату ове накнаде, која се у зависности од радног стажа може исплаћивати током 3 – 12 мјесеци, јесте остварење одређеног радног стажа у претходном периоду. Сви регистровани незапослени имају право на здравствено осигурање, при чему се уплата доприноса за њих врши из буџета РС. Студија процјене сиромаштва, коју на основу података прикупљених у Анкети о испитивању животног стандарда (LSMS) ради тим експерата Свјетске банке, у тијесној сурадњи са домаћим стручњацима, у прелиминарној фази дошла је до изненађујућих закључака да сиромаштво није доминантно посљедица незапослености. Овај закључак се темељи на налазима да мање од 20% сиромашних живи у домаћинствима гдје глава породице не ради, док их је двоструко више у породицама гдје глава породице има посао. Око 63% сиромашних живи у домаћинствима гдје је бар неко запослен. С друге стране, 28% незапослених су сиромашни, док незапослени представљају тек једну трећину укупног броја сиромашних. Објашњење за тако раширено сиромаштво међу запосленима и члановима њихових домаћинстава треба тражити у тешким економским условима у БиХ. Просјечна плата у ФБиХ у децембру 2002. године износила је 513 КМ, а у РС 356 КМ 48 (у поређењу с процијењеном мјесечном цијеном потрошачке корпе од 459 КМ у ФБиХ и 458 КМ у РС).

Уз то, велики број предузећа слабо послује и исплаћује ниске плате, које уз то веома често касне и више мјесеци. С обзиром да жене чине тек трећину запослених у БиХ, а да чине око 44% званично незапослених – с тим што су свакако у већини када је ријеч о радно способном становништву (узраста од 15 до 64 године) које не тражи посао и које се искључило из радне снаге – једно од рјешења за тежак положај сиромашних породица у којима је неко запослен јесте и промовисање активније улоге жене на тржишту рада. Ипак, постојећа ситуација у економији чини повећање броја запослених жена тешким и дуготрајним задатком. Студија процјене сиромаштва је такође показала да је, и ако сви незапослени не спадају у категорију сиромашних, ризик да се њихов стандард спусти испод линије сиромаштва значајно већи него код других категорија становништва.

8. Образовање и сиромаштво

Око 60% сиромашних живи у домаћинствима, гдје глава породице има само основно образовање, или ни то. Вјероватноћа да неко домаћинство дође у категорију сиромашних је готово три пута већа ако је глава породице завршио/ла само основну школу. Већ и средњошколски ниво образовања главе породице пружа значајну гаранцију да ће домаћинство избјећи пад у сиромаштво. Ово указује на значај побољшања образовног система за младе, као основног инструмента за дугорочно сузбијање сиромаштва. Средњорочно, стварање нових могућности за одрасле људе нижег образовног нивоа имало би позитиван утицај на велики дио сиромашних. Један од главних налаза већине студија јесте негативна корелација између образовања и сиромаштва. Уопште, што је виши ниво образовања, појединца или у домаћинству, то је мања вјероватноћа да ће они бити незапослени, а самим тим и пасти у категорију сиромашних. Чак и код узраста од 25 до 35 година, половину свих сиромашних чине особе које су завршиле само основно образовање. Ниже образовање је повезано са радом у «сивој економији» - више од половине запослених са основном школом ради у неформалној привреди, док је за категорије с вишим нивоима образовања овај показатељ испод једне четвртине. Од свих фактора који повећавају ризик сиромаштва, ниво образовања је појединачно најзначајнији фактор. Обухваћеност основним образовањем у БиХ је око 94% дјеце од 7 – 14 година старости, а од дјеце која се упишу у први разред, 99% њих достиже до петог разреда. Ови подаци важе за цијелу земљу, без значајних разлика између сполова, ентитета, те руралних и урбаних средина. Међутим, стопа Уписа у средње школе знатно је мање задовољавајућа, око 73% (74% у ФБиХ и 71% у РС), док је стопа уписа у високообразовне установе приближно 24% (26% у ФБиХ и 22% у РС). Структура уписаних у средње школе је још значајнији проблем: свега 14% од укупног броја младих, дораслих за средње образовање (17% у ФБиХ и 7% у РС), уписује се у средње школе, које их припремају за високо образовање, док остали ученици похађају разне облике стручних и техничких школа, које су у највећој мјери неприлагођене потребама модерне привреде и не пружају ону врсту обуке и квалификација, која би омогућила лакше запошљавање свршеним полазницима. Реформа система је кључна да би образовање могло успјешно доприносити структурном смањењу сиромаштва: према подацима јавних установа за запошљавање у БиХ, од 252 занимања за која се ученици обучавају у средњем образовању, потражња постоји тек за 20% њих. Од 32 високошколска занимања, радних мјеста има за 4. Свршени матуранти и дипломци чине 62,6% регистрованих незапослених. Стопа незапослености је 2,6 пута виша међу младима (19-24) године који тек завршавају школу, него међу припадницима добне групе 25-49, а чак 3,6 пута више него међу онима у доби између 50 и 60 година.

9. Изазови за наредни период

Нове владе на различитим нивоима у Босни и Херцеговини уједињене су у ријешености да смање степен сиромаштва. Други приједлог средњорочне Развојне стратегије БиХ (ПРСП) резултат је врло широког консултативног процеса, који је трајао осам мјесеци. Консултације су обављане у три основне фазе, које су укључивале 15 радних група, састављених од кључних званичника и савјетника страних влада БиХ. У коначној формулацији ПРСП активно су учествовале и невладине организације, академски радници, те представници младих, синдиката, приватног сектора, страних инвеститора и међународне заједнице. БиХ је остварила изузетне успјехе. Мир и стабилност су поново успостављени, а земља учествује у најважнијим регионалним иницијативама, укључујући Пакт стабилности (*Stability Pact*) и Заједничку иницијативу југоисточне Европе (*South East European Cooperative Initiative*). Европска комисија тренутно ради студију изводљивости, о могућности покретања процеса преговора, везаних за Споразум о стабилизацији и прикључењу (*Stabilisation and Association Agreement - SAA*). Велики напори у обнови довели су до поновне изградње највећег дијела тешко оштећених објеката. Скоро 5 милијарди УС долара обезбијеђено је кроз међународне грантове и повољне кредите. У октобру 2002. одржани су избори на свим нивоима. Нове владе су демонстрирале спремност за провођење реформи, како би се повећао ниво ефикасности јавног сектора и како би се промовисале економске активности у приватном сектору. Усвојени су документи 'Посао и правда', подржана 'Булдожер' иницијатива како би се осигурало брзо спровођење најхитнијих реформи. У априлу 2003. нове владе одржале су састанак на Бјелашници и усвојиле декларацију «Људи на првом мјесту» са циљем да се убрзају реформе. Други приједлог ПРСП је конзистентан са горе наведеним документима и иницијативама. Очувана је макроекономска стабилност земље. Дошло је до раста приватног сектора, посебно до формирања великог броја малих предузећа. Цијене, трговина и вањска размјена су у знатној мјери либерализоване. Око 60% малих и 30% великих предузећа је приватизовано. Истраживање, проведено међу недавно приватизованим компанијама, показује значајно повећање обима производње и извоза, те благи пораст запослености. Централна банка је ојачана, а реформа банкарског сектора је прилично одмакла. Већина банака је приватизована. Националне резерве су знатно повећане. Нови закон о енергетици покренуо је реформе, које овај сектор треба да приближи захтјевима ЕУ.

Недавно рађене анализе сиромаштва указују да оно утиче на људе у различитим ситуацијама, укључујући и оне који имају ниске плате. Према томе, испуњење услова за брз раст великог броја различитих привредних активности у самом је средишту средњорочне Развојне стратегије БиХ (ПРСП). Успјех економских реформи зависи од макроекономске стабилности и стабилности јавних финансија. То ће такође бити од кључне

важности за чланство у ЕУ. Планови везани за јавне финансије описани су у наставку текста, у секцији посвећеној макроекономском и фискалном оквиру. Ако реформе буду успјешне, очекује се да ће стопа привредног раста износити 6% годишње, што ће смањити стопу незапослености и повећати добит и плате. Економски раст ће такође унаприједити фискалну одрживост и смањити зависност од међународне помоћи, омогућавајући у исто вријеме даље јачање финансијског сектора, те дефинисање међународног кредитног рејтинга земље. Сљедеће активности су кључни елементи економских реформи:

- Очување макроекономске стабилности и фискална реформа
- Унапређење пословне климе за домаћа и страна улагања (јачање јединственог економског простора БиХ, пореске реформе, поједностављење бирократије, побољшање регистара, хармонизација законодавства)
- Убрзавање приватизације (стратешких предузећа, дефинисање стратегије за приватизацију јавних и комуналних предузећа),
- Борба против криминала и корупције (реформа правосуђа, јачање регионалне сарадње у борби против криминала, реформа државне администрације)
- Промоција страних инвестиција и извоза (пореске олакшице, унапређење институција за контролу квалитета роба, легислативе за улазак на тржишта ЕУ, пуно чланство у Свјетској трговинској организацији -WTO),
- Интеграција тржишта рада у БиХ (укидање свих облика дискриминације, реформа завода за запошљавање, реформа система одређивања минималног износа плата кроз активности у оквиру Социјално-економских вијећа на свим нивоима)
- Успостава адекватног система социјалне заштите, посебно за оне који изгубе посао услед убрзања реформи.

10. Закључак

Сиромаштво је мултидисциплинарни термин. За људе се каже да живе у сиромаштву ако су њихова примања и ресурси у тој мјери недовољни да их спречавају у томе да имају животни стандард који се сматра прихватљивим у друштву у којем живе. Због свог сиромаштва, они могу доживљавати разне неповољности, као што су незапосленост, ниска примања, слаб стандард становања, неадекватна здравствена заштита и препреке у образовању, култури, спорту и рекреацији. Они су често маргинализовани и искључени у учешћу у различитим активностима (економским, културним и друштвеним) које су норма за друге људе, те њихов приступ фундаменталним људским правима може бити ограничен. Може се рећи да сиромаштво није само сиромаштво прихода, него и немогућност приступа образовању, здравству, одлучивању и партиципацији.

Већину сиромашних у БиХ чине запослени који живе у породицама с дјецом, што се може објаснити ниским примањима, тако да једна плата није довољна да се домаћинство задржи изнад нивоа сиромаштва. Мада је утврђена стопа сиромаштва у БиХ нижа него што се претпостављало, важан закључак је да је угроженост сиромаштвом у БиХ широко распрострањена међу становништвом, а сиромашни су хетерогена групација, тако да чак и типично домаћинство сноси осјетан ризик западања у сиромаштво.

**SOCIAL CRISES AND OVERCOMING OF
POVERTY IN REPUBLIKA SRPSKA AND
BOSNIA AND HERZEGOVINA**

**Mr Spasenija Mirković
University for Business Studies
Banja Luka
Prof.dr Jovan Sejmenović
University for Business Studies
Banja Luka**

Summary

Until recently, expression “poverty” was used to express insufficient incomes for purchase of necessary goods and services. Today, poverty is regarded as a condition in which basic requirements for normal life are missing. Poverty is manifested in various ways, among them are lack of incomes and means necessary to secure sustainable existence; famine and malnutrition, weak health, limited or no access to education and other basic services; increased mortality; homelessness and inadequate conditions of living; insecure environment, social discrimination and isolation. Not taking part in making decisions in civil, social and in cultural life of the community are also important characteristics of negation of human rights. Multidimensionality of poverty as a phenomenon, allows us to think about it as a state which is characterized by permanent or constant lack of resources, abilities, possibilities to make a choice, security and power which are necessary for adequate life standard and fulfilling of other civil, economic, political, cultural and social rights. Even though the established poverty rate in Bosnia and Herzegovina is lower than it was presumed, it can be said that the risk of poverty is widely spread among the inhabitants of Bosnia and Herzegovina, and the poor ones are heterogeneous group.

ОДСУСТВО МЕХАНИЗАМА ДРУШТВЕНЕ ИНТЕГРАЦИЈЕ И КОНТРОЛЕ У ПРЕВАЗИЛАЖЕЊУ ДРУШТВЕНИХ УСЛОВА И ПОРАСТА СИРОМАШТВА У РЕПУБЛИЦИ СРПСКОЈ – СОЦИОДЕМОГРАФСКА АНАЛИЗА

Мр Драгиша Вулин
Бања Лука

Апстракт: Предметни рад се односи на социо-демографску анализу друштвених услова, који доприносе порасту сиромаштва у Републици Српској, са тежиштем на анализи друштвених узрока и претходних процеса, који су довели до пораста сиромаштва у Републици Српској, као и на давању могућих одговора у дефинисању националне стратегије Републике Српске у односу на сиромаштво.

1. Претходни и садашњи друштвени процеси и сиромаштво у РС

Анализом садржаја најразличитијих друштвених процеса од 1990. године до данас могуће је, методологијом класификације и генерализације, доћи до давања најопштијих одговора на низ радикалних друштвених процеса, који су допринијели порасту сиромаштва у РС, а који се могу дефинисати као:

1.1. Ратни сукоб у БиХ и постратни период у РС

Ратни сукоб на простору претходне државе СФРЈ и садашње државе БиХ, наметнуо је **голо** преживљавање, борбу за живот и обезбјеђивање најминималнијих егзистенцијалних услова за опстанак, али и ратна разарања, уништење материјалних добара, друштвене, државне и личне имовине, као и губитак живота, дијелова тијела и елиминисање најосновнијих услова за егзистенцију достојну човјека на овим просторима. Ратни сукоб стихијски је вођен, са низом друштвених неодређености, одсуством законитости и механизма друштвене контроле, а

посебно неадекватном бригом друштва у збрињавању психотрауматизованих учесника рата, збрињавању избјеглих и расељених лица, ратних војних инвалида и породица погинулих бораца. У рату су многи остали без најосновније личне имовине са само једним статусним правом, које се односило као право на живот, који је започињао из ничега. Само на крају ратног сукоба 1995. године своја претходна мјеста пребивалишта напустило је 124.321 становника из 13 западнокрајишких општина, а када се додају расељена и избјегла лица из Средње Босне, Сарајева, других дијелова БиХ и Хрватске, у РС је 1996. године било 614.000 расељених и избјеглих лица, која су започињала живот из почетка.¹

Завршетком ратног сукоба РС је представљала веома младу и неорганизовану друштвену заједницу, са енормно ниском националном моћи, недостатком буџетских средстава у збрињавању најугроженијих категорија становника, посебно расељених, избјеглих, психотрауматизованих и других најтежих социјалних категорија. Социјална давања у РС, борачким и другим категоријама, била су, а и данас су веома мала, скоро безначајна, за обезбјеђивање егзистенције истима. Промјена мјеста боравка и живота, као и немогућност повратка у ранија мјеста боравка, расељена и избјегла лица, натјерала је на поновну изградњу породичних домова из ничега. Друштвене инситуције својом моћи и неорганизованошћу нису биле у могућности да издавају значајна средства за постратну обнову и помоћ у изградњи породичних кућа тим категоријама становника. Временом је економска моћ РС расла, али је и даље велики број незбринутих, па тако у 2009. години за стамбену изградњу и помоћ надлежних институција у РС чека 1.216 породица погинулих бораца.²

РС има веома мали број геријатријских домова за смјештај најугроженијих социјалних категорија, а одређени број расељених лица и даље живи у избјегличким и колективним центрима, као и низ других карактеристичних случајева социјално угроженог становништва у РС.

1.2. Транзиција и приватизација

Свјесно и вољно пристајање друштва на елиминисање раније успостављених, дефинисаних и остварених својинских односа и прелазак на нове својинске односе, уз тржишно пословање, затварање великог броја радних мјеста, напуштање производних процеса, нестанак стабилног економског привређивања, немогућност обезбјеђивања радног запослења на неограничено, неорганизованост и неспремност друштва РС за транзицију, уз одсуство научних постулата³ и одсуство било ког облика

¹ Саопштење Владе Републике Српске, Министарство за расељена и избјегла лица Републике Српске, март 1997. године.

² Саопштење Владе Републике Српске, Министарство за борачка питања, рад и социјалну заштиту, март 2009. године.

³ Написан је велики број књига, научних расправа и студија о преласку са капиталистичких својинских односа на комунистичко-социјалистичке својинске односе, а није написан скоро ниједан рад о обрнутом преласку са комунистичко-социјалистичких на неолиберално-капиталистичке својинске односе у процесима транзиције. (прим.: Д.В.)

националних стратегија у транзицији, посебно стратегија у односу на радничку класу, економију, стратешке привредне гране и друго, допринијело је настајању ризичног друштва у РС. Процес продаје државне и друштвене имовине, уз брзо одумирање раније радничке класе, тзв. средње класе у ранијим својинским односима, јефтина продаја радне снаге, одсуство социјалних програма за отпуштене раднике, укрупљавање привредних грана и куповина друштвене својине од стране транснационалних компанија⁴, допринијело је стварању скоро непремостивих разлика између богатих и сиромашних, уз све присутније друштвено раслојавање на богате и сиромашне, профитере и борце, а основна друштвена дјелатност постаје трговина, при чему нема стратегије развоја, а све више се отвара пут корупцији, организованом криминалу, зеленаштву и нерационалном трошењу прикупљених средстава у процесима приватизације, што је све заједно допринијело одсуству механизма друштвене интеграције и контроле и елиминисању могућности нестанка сиромаштва у РС.

1.3. (Не)организованост друштвене заједнице

Историјски веома млада и неискусна друштвена заједница у РС – није елиминисала своју структурну (не)организованост, националну и грађанску (не)солидарност, уз одсуство друштвене интеграције, скоро да ништа није урадила на нормираности друштва, ресоцијализацији инвалида, учесника рата, психотрауматизованих, расељених и избјеглих лица, вишечланих породица, превазилажењу функционалне неорганизованости државе, ентитета, регије, општине, мјесних заједница⁵, у спречавању бијеле куге, одлива младих кадрова и знања, што је све заједно допринијело настајању нових облика сиромаштва у друштвеној заједници, каква је РС.

1.4. Организовани криминал и корупција

Друштво се раслојава, уз енормно богаћење, зеленаштво, неолиберално власништво и сиромаштво, до (не)формалног стварања нових и непознатих друштвених слојева у РС, као што су тајкуни, бизнисмени, профитери, богати и сиромашни и слично.

⁴ Најбољи примјер је продаја „Бањалучке пиваре“, која је продата, као последња пивара у окружењу, по процјенама Економског института из БЛ, за чак 3 пута мањи капитал, од стварне вриједности пиваре.

⁵ Већа права и буџетску помоћ државе имају невладине организације, за разлику од мјесних заједница, које су потпуно без буџета. (прим.: Д.В.)

1.5. Глобализација, интеграција и традиције

Друштво у РС није имуно на наметање глобализационо-интеграционих процеса и радикалних промјена у свакодневном и традиционалном начину живота човјека, тј. у мијењању система стечених вриједности и прихватању нових образаца понашања и система вриједности, који су „увезени„ у РС, посебно потрошачког начина живота, нових стилова живота, наркоманије, педофилије, хомосексуализма, секташтва, приватних вртића, школа и факултета и низ других показатеља, који доприносе структурној слојевитости РС и настајању нових облика сиромаштва у РС.

1.6. Национални и државни изазови

БиХ и њени ентитети определијени су за евроатланске интеграције, које подразумијевају постизање одређених стандарда у различитим областима друштвеног живота, уз истовремено занемаривање социјалних програма и обезбјеђивање социјалних давања. Остварена државна и национална моћ недовољна је за постизање европских стандарда, а смјернице ЕУ, ММФ и других међународних институција упозоравају власти у БиХ и РС да морају да одустају и смање досадашња социјална давања.⁶

Стратешки државни и национални изазов јесте: **„Како остварити интеграционе изазове и превазићи нарастајуће сиромаштво?„**

Закључак: Претходни и садашњи друштвени процеси у РС, посебно ратни сукоб, транзиција, приватизација, (не)оранизованост, (не)солидарност, криминал, корупција, глобализација, интеграције, традиције и национално-државни изазови допринијели су да друштво у РС, као историјско младо и неорганизовано друштво, у постратном периоду и у условима глобалне финансијске кризе, не може да оствари потребну националну моћ и елиминише нуспојаве постепеног нарастања сиромаштва у друштвеној структури РС.

2. Социо-демографска анализа угроженијих категорија у РС

Постоји лепеза социјално угрожених и сиромашних категорија у РС, од којих су најзначајнији показатељи нарастајућег сиромаштва: незапослени, пензионери, вишечлане породице, учесници рата, ратни војни инвалиди, расељена и избјегла лица, рурално-сељачко становништво и други у РС. Било би потребно много времена и простора да би се извршила потпуна анализа свих социјалних категорија, које указују на

⁶ Смјернице ММФ за 2005. 2006. 2007. 2008. и 2009. годину, и препоруке Европске комисије од 2005. до 2009. године.

пораст сиромаштва у РС. Задржавањем на најкарактеристичнијим примјерима, може се доћи до потпунијих показатеља о оствареној национално-државној моћи и материјалном (не)богатству, тј. сиромаштву грађана у РС.

Примјер бр.1. Незапосленост:

Четворочлана породица живи у граду: носилац породице ради, са платом од 500 КМ, школује двоје малољетне дјеце, супруга не ради. Према подацима Завода за запошљавање РС у мају је било 138.000 незапослених. Како уопште могу да остваре најминималније егзистенцијалне услове за нормалан живот – храна, облачење, школовање, лијечење, стан, остало? Да ли уопште могу да уштеде било шта од плате носиоца породице? Којој категорији припадају: богати, просјечно ситуирани, сиромашни?

Примјер бр.2. Ратни војни инвалиди:

Четворочлана породица живи у граду : носилац породице РВИ 4. категорије, неспособан за рад, прима мјесечну накнаду од 153 КМ, супруга ради, школују двоје малољетне дјеце. Према подацима БОРС-а сваки други РВИ је незапослен. Како уопште могу да остваре најминималније егзистенцијалне услове за нормалан живот – храна, облачење, школовање, лијечење, стан, остало? Којој категорији припадају: богати, просјечно ситуирани, сиромашни?

Примјер бр.3. Рурално становништво:

Четворочлана породица живи на селу: носилац породице пољопривредник, супруга не ради, школују двоје малољетне дјеце. Проблеми: немогућност пласмана готових производа, недостатак подстицајних средстава, регистрација пољопривредног домаћинства, промјена законских регулатива, обезбјеђивање вјештачког ђубрива, сјемена, горива, климатске промјене, сточне болести, вакцинација стоке и слично. Подаци Владе РС⁷: 47 % сеоског становништва старије од 40 година, основна дјелатност производња хране, углавном за властите потребе. Како уопште могу да остваре најминималније егзистенцијалне услове за нормалан живот – циклус производње, облачење, школовање, лијечење, остало? Којој категорији припадају: богати, ситуирани, сиромашни?

⁷ Официјелни сајт Владе РС, Министарство пољопривреде.

Примјер бр.4. Избјегла и расељена лица:

Четворочлана породица избјегла у рату, живи у приградском насељу: носилац породице ради на црно, супруга не ради, школују двоје малољетне дјеце, отпочели изградњу нове породичне куће.

За изградњу куће у приградској III зони у граду Бања Лука потребно је:

- Куповина земљишта-плаца-500 квадратних метара до 10.000 КМ;
- Урбанистичка сагласност у III градској зони до 10.000 КМ;
- Пројектна документација за двоспратну кућу 10 x10 м до 3.000 КМ;
- Грађевинска сагласност III градска зона до 10.000 КМ;
- Материјал за градњу куће од 25 до 30.000 КМ;
- Мајстори, акције, струја, храна и остало до 15.000 КМ;
- **УКУПНО ЗА ЗАВРШЕТАК КУЋЕ: 72.000-78.000 КМ.**

50 % вриједности изградње нове породичне куће је обезбјеђивање папирологије, а град Бања Лука нема олакшица за расељена и избјегла лица. Како уопште могу да изграде нову породичну кућу и остваре најминималније егзистенцијалне услове за нормалан живот – храна, облачење, школовање, лијечење, остало? Којој категорији припадају: богати, просјечно ситуирани, сиромашни?

Примјер бр.5. Пензионери:

Двочлана породица живи у граду: носилац породице прима просјечну пензију у РС од 317 КМ⁸, супруга не ради, имају ријешено стамбено питање –двособан стан у згради. У РС је 213.000 пензионера.⁹

А) Најминималније потребе у храни дневно :

- 1 хљеб 30 x 1 КМ = 30 КМ;
- 1 паштета за доручак 30 x 1,5 КМ = 45 КМ;
- 1 готово јело за ручак 30 x 3 КМ = 90 КМ;
- 1 јабука за вечеру 30 x 2 x 1 КМ = 30 КМ;
- **Укупно = 195 КМ**

Б) Најминималнији рачуни за режију - двособан стан:

- Струја = 50 КМ;
- Гријање= 70 КМ;
- Претплаза за РТРС = 6 КМ;
- Птт-телефон + мобител = 20 КМ;
- Одвоз смећа = 7 КМ;
- Земљиште = 5 КМ;
- Заједница етажних станара = 30 КМ;

⁸ Директор Фонда ПИО РС, г. Мاستило са 03.06.2009. године. (прим.: Д.В.)

⁹ Исто.

- Провизије на рачуне за режију = 7 КМ;

- **Укупно = 195 КМ**

A+B = 390 КМ, а пензија 317 КМ, без могућности издвајања за лијекове, новине, воће, поврћ, здраву храну, бање, ауто, унучад и слично. Како уопште могу да остваре најминималније егзистенцијалне услове за нормалан живот – храна, облачење, режија, лијечење, остало? Којој категорији припадају: богати, просјечно ситуирани, сиромашни?

Примјер бр.6. Традиционална породица у РС:

Четворочлана породица живи у граду или на селу: носилац породице ради, са платом од 500 КМ, школује двоје малољетне дјеце, супруга не ради.

У наслијеђеном и традиционалном начину живота у РС, без обзира на глобализационе процесе наметања нових стилова и начина живота, за одређена ванредна издвајања из кућног буџета потребно је:

- Нова година - 4 x 100 КМ + одјећа, гориво, џепарац = 500 КМ;
- Божић - прасе до 30 кг x 7 КМ живе ваге + остало = 500 КМ;
- Васкрс - прасе до 30 кг x 7 КМ живе ваге + остало = 500 КМ;
- Крсна слава - прасе до 50 кг x 7 КМ + остало = 700 КМ;
- Први мај - породични роштиљ 5 кг меса x 20 КМ + остало = 300 КМ;
- Школска екскурзија - 5 дана у Србији за 8 разред 430 КМ или школа у природи за 5 разред на Јахорини 410 КМ + остало = 600 КМ;
- Књиге за школу - нпр. 6 разред 250 КМ + одјећа, обућа = 500 КМ;
- Крштење - присуство 4 x 100 КМ + поклони, одјећа = 500 КМ;
- Свадбе - најмање једна годишње - присуство 4 x 100 КМ + поклони, одјећа, гориво = 500 КМ;
- Матура - облачење, шминка, резервација, остало = 500 КМ;
- Одмори - четворочлана породица у приватном смјештају у Црној Гори 10 дана x 100 КМ + остало = 1500 КМ;
- Аутомобил - ко га већ има - замјена уља 50 КМ, замјена гума 20 КМ, регистрација до 400 КМ, 30 литара горива мјесечно x 12 до 700 КМ, резервни дијелови = годишње до = **1.200 КМ** за одржавање аута, просјечна цијена половног од 7-10 година старости је 8.500 КМ;
- Ванредна издвајања: сахране, болести, дружења са пријатељима, радним колегама и слично;
- Укупно на годишњем нивоу до 8.000 КМ ванредних давања + остало, а укупна годишња примања 12 мјесеци x 500 КМ = 6.000 КМ.

Како уопште могу да остваре материјална издвајања за горе наведене потребе и обезбиједи најминималније егзистенцијалне услове за нормалан живот – храна, облачење, режија, лијечење, остало? Којој категорији припадају: богати, просјечно ситуирани, сиромашни? Ово су само неки од најкарактеристичнијих примјера материјалних издвајања социјално угрожених и других категорија у РС.

3. Закључак

Социо-демографском анализом најугроженијих категорија становника РС долази се до сљедећих закључака:

1. РС има 351.000 незапослених и пензионера, који чине 34 % демографске популације који не могу себи да обезбиједи најминималније услове за живот; ако додамо РВИ, расељена и избјегла лица и рурално становништво, закључује се да је РС неорганизовано и ризично друштво, у социјалној политици и социјалним давањима, тј. **сваки други грађанин**, право на живот остварује у сиромаштву, са тенденцијом пораста социјално угрожених категорија и смањења социјалних давања из буџета;
2. РС као младо друштво, нема развијене механизме друштвене интеграције најугроженијих и сиромашних категорија, нити механизме друштвене контроле богатијих категорија грађана; забрињавајући је однос према национално-државним изазовима глобализације и интеграције и одсуство националних стратегија према сиромаштву у РС;
3. Јединствен модел превазилажења сиромаштва треба да представља дефинисање кровних националних стратегија у односу на сиромаштво, уз друге стратегије, законска рјешења и програме, у повећању материјалних давања пензионерима, повећању производње и запошљавању, ресоцијализација РВИ и учесника рата, давању олакшица расељеним и избјеглим лицима и национално-државном и структурном организованошћу, у борби са организованим криминалом и корупцијом; остварен и могућ модел стратегија, програма, закона и подзаконских аката, постепено би успостављао механизме друштвене интеграције социјално угрожених и сиромашних и механизме друштвене контроле богатих, као и повећање опште и структурне организованости нације и државе, повећање националне и грађанске солидарности и постепено елиминисању организованог криминала и корупције, у остваривању најразличитијих националних изазова;
4. РС не треба да настоји да дефинише изазове глобализације и интеграције, без елиминисања нуспојава сиромаштва;
5. Начин живота у РС, представља специфичност и мудрост егзистенције;

**THE ABSENCE OF MECHANISMS OF SOCIAL
INTEGRATION AND CONTROL IN
OVERCOMING SOCIAL CONDITIONS
AND INCREASE OF POVERTY IN THE
REPUBLIC OF SRPSKA –
SOCIO-DEMOGRAPHIC ANALYSIS**

**Dragiša Vulin, MS
Banja Luka**

Summary

The work of the subject deals with a socio-demographic analysis of social conditions, which contribute to an increase of poverty in the Republic of Srpska, with a focus on the analysis of social causes and previous processes, which have lead to an increase of poverty in the Republic of Srpska, as well as a focus on giving of possible answers in the defining of national strategy of the Republic of Srpska in relation to poverty.

СИРОМАШТВО У БИХ И РЕПУБЛИЦИ СРПСКОЈ И ЊЕГОВЕ МОГУЋЕ ИМПЛИКАЦИЈЕ НА ОРУЖАНЕ СНАГЕ БОСНЕ И ХЕРЦЕГОВИНЕ

**Бригадир
Мр Драган Радишић
Оружане снаге БиХ**

Апстракт: Свеопшта друштвена, економска, политичка, културна, социјална и морална криза – готово да су редовне појаве на овим просторима, са њима живимо, против њих се боримо, али никако да их превазиђемо и искоренимо.

Позитивних помака, наравно има, али њих брзо „пребришу“ и пониште нови унутрашњи или спољни фактори кризе. Зато је од изузетног значаја утврдити актуелно стање сиромаштва у Републици Српској и Босни и Херцеговини и основне узроке који доводе до тога. Релевантни показатељи, указују на чињеницу, да су најугроженије категорије сиромашних : млади, расељена лица, пензионери, незапослена лица, те социјално угрожене категорије уопште. Основни узроци који доводе до сиромаштва у Републици Српској и Босни и Херцеговини су многобројни, а као главни се истичу: последице грађанског рата и ратних разарања, спора реализација реформи, незапосленост, кршење људских права, неадекватан систем социјалне заштите, лош квалитет образовања, корупција, криминал, те немогућност утицаја на институције система. Осетљивост на кризу, сиромаштво и рецесију, све више осећају и Оружане снаге БиХ.

1. Стање сиромаштва у БиХ и Републици Српској

Према најновијим истраживањима Организације Уједињених нација и њених агенција за пољопривреду и храну (ФАО), БиХ спада у земље са највећим степеном ризика од сиромаштва. БиХ се, наиме, налази на самом дну листе најсиромашнијих земаља у свету. У горој ситуацији тренутно су само неке азијске и афричке земље , попут Бангладеша, Конга и

Етиопије. Према процени ФАО – а, у свету тренутно гладује око милијарду људи, а процене су да ће у наредним годинама ситуација бити много гора, нарочито у неразвијеним деловима света. Према овом истраживању, цена меса у наредном периоду у целом свету порашће за 20 %, пшенице за 60 %, а биљног уља за целих 80 %, што ће узроковати раст цена и осталих прехранбених артикала. Сходно овим проценама и упозорењима ФАО-а, Босни и Херцеговини прети још веће сиромаштво, па чак и глад, а према мишљењу многих, држава неспремно чека велики раст цена хране у свету, до којег ће доћи у наредних 5 година.

Прелиминарни извештаји Агенције за статистику Босне и Херцеговине, Републичког завода за статистику Републике Српске, Федералног завода за статистику указују на следеће: Расходовна неједнакост грађана се повећала у Федерацији БиХ, док је у Републици Српској остала иста. Уочени су најважнији фактори који утичу на динамику сиромаштва, односно фактори који утичу да су поједина домаћинства у перманентном (хроничном) сиромаштву, да се поједина крећу изван или ка сиромаштву, те да су нека домаћинства перманентно изван сиромаштва. Оно што забрињава је чињеница да је као најзначајнији фактор који доводи до пада у сиромаштво повећање броја деце. Додатно, забрињава чињеница да се домаћинствима са двоје или више деце у посматраном временском периоду повећао ризик пада у сиромаштво. Деца су сиромашна у Босни и Херцеговини и ово може имати далекосежне последице, јер се сиромаштво преноси на нову генерацију. Последице оваквог стања су добро познате: слаб наталитет и „бела куга“ харају овим просторима, а нарочито у Републици Српској.

Графикон бр.1. Социо-економски индикатори у БиХ¹

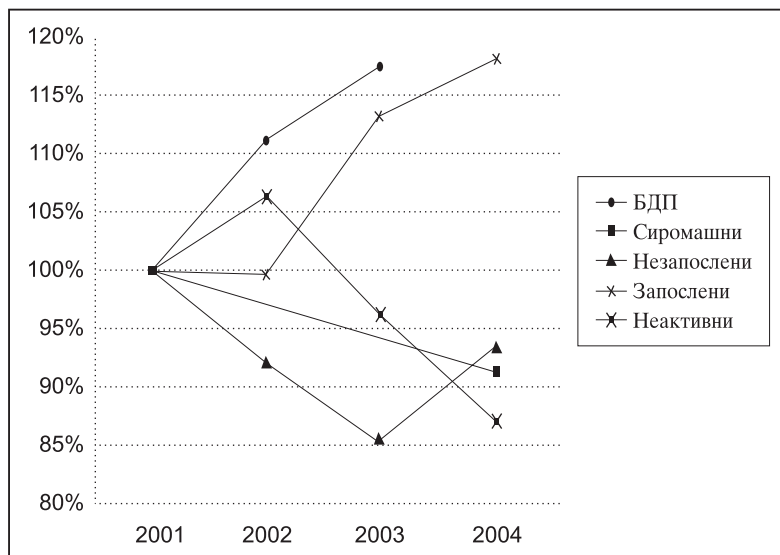

¹ Извор: Transition report 2004. strana 109. EBRD.

Ипак, екстремно сиромаштво није забележено у Босни и Херцеговини, док се испод генералне линије сиромаштва у БиХ налази 17,8 % становништва, односно 681.455² становника је сиромашно.

Према подацима из 2004. године, од укупног броја сиромашних у БиХ 51 % живи у Републици Српској, а 49 % у Федерацији БиХ, односно ако ентитете посматрамо посебно, 21 % становништва у Републици Српској, односно 15 % становништва у Федерацији БиХ је сиромашно. Међу најсиромашније групе становништва БиХ у 2004. години спадају домаћинства са троје и више деце, особе које су и даље избеглице и расељени, домаћинства са двоје деце, домаћинства у којима глава домаћинства има мање од 25 година, незапослени, домаћинства у којима глава домаћинства има само основну школу. Домаћинства са троје и више деце су најсиромашнија категорија у БиХ, 66 % или 2/3 ових домаћинстава је сиромашно, а она чине 10 % од укупног броја сиромашних у БиХ. Потом следе особе које су и даље избеглице и расељени, 37 % ових особа је сиромашно, а они чине 10 % од укупне популације сиромашних у БиХ. Следећа категорија су домаћинства са двоје деце, 32 % ових домаћинстава је сиромашно, а она чине 22 % од укупног броја сиромашних у БиХ.

Графикон бр. 2. Кретање просечних плата и пензија у БиХ³

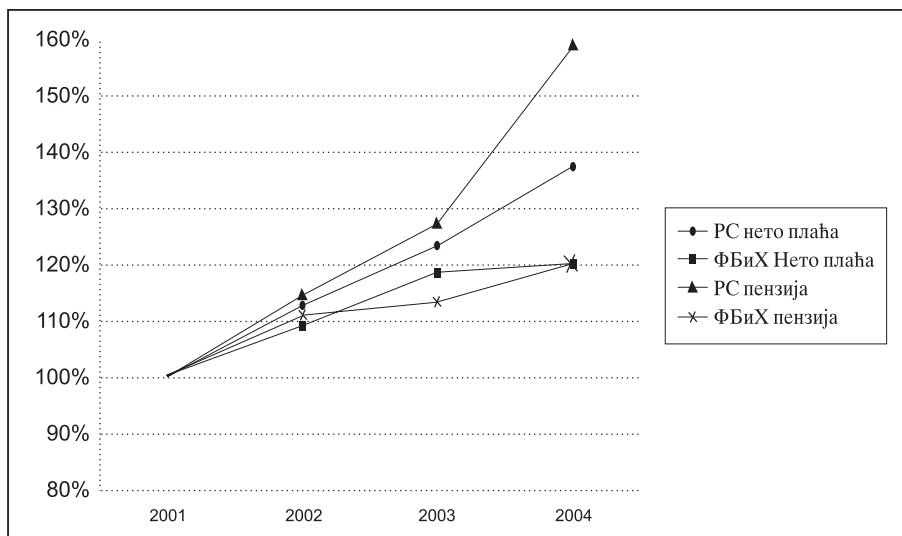

У периоду 2001 – 2004. године у БиХ је забележен раст плата и пензија. Просечне плате у Републици Српској су се повећале за 113 КМ, док су се у Федерацији БиХ повећале за 72 КМ. У истом периоду пензије у

² Процена Агенције за статистику у БиХ је присутно 3.828.397 становника (30.06.2002. год.).

³ Извор: Transition report 2004. страна 109. EBRD.

Републици Српској су се повећале за 61 КМ, док су се у Федерацији БиХ повећале за 33 КМ, што се може видети у претходном графикону.

Да је криза озбиљно узела маха, указује и податак који је недавно изнео Министар здравља Републике Српске др Ранко Шкрбић, на конференцији Министарства здравља и социјалне заштите, да у Републици Српској 22 % становништва живи у сиромаштву, а 30 % је на рубу сиромаштва. Савез синдиката Републике Српске такође упозорава да је просечна фебруарска плата од 813 КМ покривала само мало више од половине потрошачке корпе за четворочлану породицу.

Кад је у питању криза изазвана рецесијом, ситуација је слична и у Србији. За последњих годину дана, закључно са фебруаром, индустријска производња бележи драстичан пад на свим нивоима. Према званичним статистичким подацима, производња је у прва два месеца ове године пала за 18,7 % у односу на исти период прошле године. Криза је по свему попримила глобалне размере. Европска комисија предвиђа да ће најгора рецесија, која је погодила Европу од краја Другог светског рата, прећи и у 2010. годину. Иако су планови опоравка у многим земљама почели да дају одређене резултате, у Европи се очекује пораст незапослености и дефицита, саопштила је Комисија. Масовна незапосленост поново ће погодити Европу, где ће 8,5 милиона људи изгубити посао 2009. и 2010. године, што ће довести до раста стопе незапослености у еврозони на 11,5 % 2011. године и 10,9 % у земљама ЕУ.

2. Могуће импликације на ОС БиХ

Актуелна криза и вишегодишње сиромаштво у Републици Српској и Босни и Херцеговини, неминовно се одражава на све поре друштва, па је очекивати негативне импликације и по ОС БиХ. У јулу 2001. године Председништво БиХ је јасно изразило опредељење за укључење БиХ у европске и евроатлантске интеграције и НАТО програм Партнерство за мир (ПЗМ), као и за provedбу потребних реформи одбрамбеног система и реорганизације оружаних снага. Имајући у виду ове циљеве, у протеклом периоду учињени су велики напори како би се створило окружење неопходно за успешан процес реформи одбрамбеног система, постигла унутрашња стабилност, те створили услови за кредибилну кандидатуру за НАТО.

Посебан замах реформском процесу, дала је Комисија за реформу одбране која је формирана 08. 05. 2003. године, а чији је мандат након успешног рада продужио Високи представник за БиХ Педи Ешдаун 31. 12. 2004. године. Мукотрпни и интензивни рад донео је и конкретне резултате – трансформацијом ентитетских војски успостављене су јединствене ОС БиХ које су почеле своје функционисање од 01. 01. 2006. године. Република Српска је дала огроман допринос реформском процесу. Тако је Народна Скупштина Републике Српске, након дуге процедуре на

посебној ванредној седници од 30. 08. 2005. године донела Одлуку да се надлежности у области одбране Републике Српске пренесу на заједничке органе и институције БиХ. На истој седници Република Српска утврђује дугорочно: Република Српска посвећена је циљу демилитаризације БиХ у смислу Декларације о стратешким одређењима Републике Српске у систему одбране. Република Српска подржава чланство БиХ у Партнерству за мир и НАТО савезу. Република Српска свесна је међународних обавеза које има, и које ће чланство у ПЗМ, НАТО савезу и другим међународним асоцијацијама БиХ преузимати и подржава њихово испуњавање у складу са Декларацијом, величином и финансијским могућностима земље.⁴

У садашњем времену, Република Српска до остварења циља демилитаризације БиХ, у смислу Декларације, прихвата концепт малих професионалних оружаних снага са постепеном специјализацијом и примарно за потребе учешћа БиХ у мисијама међународног мира за испуњавање међународних обавеза БиХ и за борбу против међународног тероризма. Република Српска, подржава модернизацију, опремање и обучавање оваквих састава оружаних снага у складу са НАТО стандардима и финансијском могућностима земље⁵, али са циљем да се, након три године од почетка примене садашњег циклуса реформи размотри даља редукција бројног састава оружаних снага, у складу са њиховом мисијом. Економска криза и сиромаштво у Републици Српској и Босни и Херцеговини у потпуности оправдавају и актуализирају овакве ставове Републике Српске, нарочито по питању даљње редукције ОС БиХ, па и потпуне демилитаризације.

Визија нових Оружаних снага, поред осталог подразумева, сталну модернизацију снага укључујући развијање интероперабилности са НАТО-ом. Циљ је постићи мање, мобилније високопрофесионалне, попуњене, обучене, опремљене и мотивисане снаге које ће бити поуздан део снага НАТО, уз истовремено задовољавање одбрамбених потреба БиХ. Наравно, за остварење овакве визије неопходан је адекватан и стабилан буџет и извори финансирања. Будући да су оружане снаге БиХ саставни део овог народа, логично је да деле и његову судбину. У свом интервјуу за „Дневни аваз“ од 27. 11. 2008. године, генерал мајор Миладин Милојчић, начелник ЗШОСБиХ у вези модернизације ОС БиХ каже: „Модернизација материјално-техничким средствима везана је уз буџет. Колико имамо новца за ту област, толико можемо и уложити у модернизацију. Министар одбране је донео одлуку о опремању ОС БиХ наоружањем бивших ентитетских војски, али урађени су такви критеријуми да се узме оно што је најбоље. Последња два месеца наоружање и војну

⁴ Потпарол Министарства одбране Србије, казао је да према проценама трошкови приступања Србије ПЗМ, могли би да износе око милион евра, ради отварања мисије у Бриселу и Монсу. „Борба“, Београд од 08. 12. 2006. године. Податке за БиХ још нико није обелоданио.

⁵ Дугорочни ставови Републике Српске у вези реформског процеса система одбране БиХ, број : 01-513/05 од 30. 08. 2005.

опрему возимо из складишта у нове команде и јединице. Тренутно немамо могућности за озбиљнију модернизацију. У односу на одобрени буџет ми још највећи део средстава издвајамо за персоналне трошкове, од 75 – 82 %. То је наша стварност, иако за те трошкове земље чланице НАТО –а издвајају око 50 %, али оне исто тако, из ГДП-а имају 2 и више посто за одбрану, а ми 1,4 %“. Одбрамбени буџет пројектован од стране МО БиХ за 2008. годину је био 349,63 милиона, али је 324,897 милиона одобрено. Повећање одбрамбеног буџета је мање од очекиваног због нерешених питања дистрибуције ГДП између БиХ и ентитета. Због недовољних финансијских средстава ОС БиХ већ сада се суочавају са различитим проблемима од којих се истичу:

- низак ниво одржавања средстава НВО (наоружања и војне опреме), недовољни тренинзи, застарела опрема итд.;
- нередовно снабдевање јединица ОС БиХ са материјалним средствима, а посебно класе 1 (храна), класе 2 (делови јединствене теренске униформе – одећа и обућа);
- недовољна попуњеност јединица ОС БиХ са потребним МТС, као и недовољна оперативност МТС;
- недовољна опремљеност команди и јединица информатичким и комуникацијским средствима;
- слаба логистичка подршка – у целини и
- неуплаћена новчана средства надлежним заводима за ПИО/МИО по остваривању права на увећани стаж , итд.

Но и поред објективних проблема, овако конституисане Оружане снаге, у потпуности су оправдале очекивања. За веома кратко време постале су најбоље организована институција у БиХ, а углед им расте у домаћој и међународној јавности.

Економска криза, рецесија и сиромаштво у Босни и Херцеговини, имају своје незаобилазне рефлексије и на ОС БиХ. Зато и не чуде упозорења светских званичника, да реформски процес није завршен и да се осећају одређени застоји, па стога апелују на стабилност војног буџета, јер у НАТО и ЕУ улазе државе, а не само њихове оружане снаге.

Британски амбасадор Метју Рајкрофт за „Дневни аваз“ од 01. фебруара 2007. године каже да амбиције које имају БХ власти за пуноправно чланство у НАТО – у требају пратити и адекватна финансијска средства. А, генерал Ричард Вајтман, командант НАТО Штаба у Сарајеву, у свом интервјуу за „Независне новине“ од 28. 02. 2007. год. поред осталог каже: „Али овде је битан и државни буџет. У овом тренутку, буџет који се издваја за одбрану је 1,8 %, што је недовољно, јер су НАТО стандарди од 2 - 2,5 %“.

Несумњиво се може констатовати уколико би пут у евроатлантске интеграције био успорен, или којим случајем заустављен, Босна и Херцеговина би престала бити генератор прогреса и тако постала поново препрека регионалној и широј стабилности, а на штету својих консти-

тутивних народа и ентитета, па и Међународне заједнице, која је много уложила напора и средстава за просперитет ове земље.

Како видимо из претходног излагања, сиромаштво у Републици Српској и Босни и Херцеговини у целини и актуелна криза и рецесија могу имати веома озбиљне и штетне импликације по Оружане снаге Босне и Херцеговине – те у том правцу заслужују стално праћење, анализирање и предупредивање штетних последица у наредном периоду.

**POVERTY IN BIH AND THE REPUBLIC
OF SRPSKA AND ITS POSSIBLE IMPLICATIONS
ON THE ARMED FORCES OF
BOSNIA AND HERZEGOVINA**

**BRIGADIER
DRAGAN RADISIC, MS
ARMED FORCES OF BIH**

Summary

The general social, economic, political, cultural, social and moral crisis – are nearly regular occurrences on these territories, we live with them, we fight them, but we just cannot overcome and eradicate them. Certainly there are positive improvements, but they are quickly ‘erased’ and annulled by new internal or external factors of crisis. Therefore it is of exceptional significance to determine the current state of poverty in the Republic of Srpska and Bosnia and Herzegovina and the basic causes which lead to it. The relevant indicators, indicate to a fact, that the most endangered categories of poor people are: young people, displaced persons, pensioners, unemployed persons and generally the socially endangered categories. The basic causes that lead to poverty in the Republic of Srpska and Bosnia and Herzegovina are numerous, and the main ones are: the consequences of the civil war and war destruction, slow realization of reforms, unemployment, violation of human rights, inadequate system of social protection, bad quality of education, corruption, crime, the inability to influence the institutions of the system. Susceptibility to crisis, poverty and recession is more and more felt by the Armed Forces of BiH.

**УЗРОЧНО-ПОСЉЕДИЧНИ ОДНОС СИРОМАШТВА
И СУИЦИДА У РЕПУБЛИЦИ СРПСКОЈ-СТРУКТУРНА
АНАЛИЗА ИЗВРШЕНИХ СУИЦИДА У РС, ПРЕМА МОТИВУ
ИЗВРШЕЊА ОД 1995. ДО 2005.ГОДИНЕ**

Мр Душан М. Милићевић
Бања Лука

***Апстракт:** Предметни садржај се бави структурном анализом извршених самоубиства у Републици Српској према мотиву извршења и то у временском периоду од 1995. до 2005. године, са тежиштем на узрочно-последичне односе сиромаштва и суицида у РС, као и на дефинисању националних стратегија у односу на суицид у РС.*

1. Сиромаштво, као извор самоубиства у РС

Самоубиство, као облик нестанка живота, представља изазов између распетости и несигурности људске свакодневнице. Оно је егзистенцијална авантура, тј. човјекова могућност избора између живота и смрти. Као такво представља одређени међупростор између живота и смрти, који још нико до краја није проучио. Смрт, као појава, прожима све човјекове могућности и дефинитивно разрјешава загонетку људског живота, гасећи га. Досадашња научна истраживања показала су да је човјек једино живо биће на планети, које је способно да само себи одузме живот. По неким показатељима који су доступни у савременом свијету, дневно се убије око 1000 људи, а 9-10 пута више људи преживи покушај извршења самоубиства. Република Српска и њени грађани, на срећу нису обухваћени оваквим просјеком, али се скоро свакодневно сусрећемо са појавама самоубиства, која попримају забрињавајући карактер, посебно послје завршетка грађанског рата, затим настајања и трајања различитих криза и пораста сиромаштва у РС. Много је различитих узрока који доводе до учесталости настајања појава самоубиства у друштвеној стварности РС, а досадашња истраживања су показала да се као основни мотив за

извршење самоубиства препознаје сиромаштво, нарушена стабилност егзистенцијалних услова, незапосленост и низ других фактора који се везују за обезбјеђивање најминималнијих услова за живот, који је достојан савременом човјеку. Транзиционо друштво у РС, прелазак на нове својинске односе, општа либерализација, ратни сукоб, постратни синдроми, спора постратна обнова, сумњиви процеси приватизације, незапосленост, тешка депресивна и психичка стања, неизлечиве болести и низ других фактора, допринијели су настајању тзв. „**ризичног друштва**„ у друштвеној организованости РС. Најупечатљивији су они показатељи, који говоре о брзом изумирању и нестанку раније радничке класе, која је представљала ухаданост механизма социјализације најширих друштвених слојева, са обезбјеђеном егзистенцијом, послом, сигурним животом и привређивањем за дужи временски период. Транзиција, рат и постратни период допринијели су елиминисању свих оних раније загарантованих и ухаданих механизма друштвене контроле и интеграције. Ново друштво све више је структурно, суштински и дубински подијељено на само два друштвена слоја: **богати**, који постају још богатији и **сиромашни**, који постају још сиромашнији.

Појаве суицида у РС, нису праћене, нити су аналитички и системски третиране, а посебно је изостао социјални карактер проучавања истога и узрочно-последичних односа између пораста сиромаштва и суицида у РС. Друштвене институције РС немају развијене механизме праћења, контроле и спречавања настајања самоубилачких поступака. Основне активности друштвених институције свде се на регистравање самоубиства. Превентивне мјере друштвене заједнице и институција, које се баве друштвеном интеграцијом и друштвеном контролом, изостале су и на тај начин отворио се пут повећању учесталости суицида у РС. Учесталост је већа ако изостаје друштвена интеграција, што се показало као правилност у друштвеној заједници, каква је РС и њено постратно друштво. Показало се да друштвене институције у структури транзиционог и ризичног друштва, немају довољан број квалитативних показатеља, који би правилно третирали суицидне радње и презентовали друштву и грађанима, који су све то појавни облици, начини и друштвени узроци настајања суицида, који се у свим друштвима у савременом свијету сматрају као друштвено - негативне и нежељене појаве. Колико су забрињавајуће појаве суицида у РС, довољно је прелистати „**црне хронике**„ у дневним гласилима у РС, из којих се може видјети да се сваки дан убије најмање један до три становника РС, углавном старије старосне популације и лошег имовинског стања.¹

Самоубиство се не бира, оно се једноставно дешава, посебно у условима дјеловања неповољних друштвених фактора, односно када душевна и друга бол успије да надјача све одбрамбене механизме у људском организму, тј. када је бол толико јака и снажна, а организам слаб

¹ Глас Српске, Независне новине, Прес, Еуро Блиц, Фокус и други.

и немоћан да га савлада, при чему долази до размишљања о самоубиству и чињења самоубиства. Социолози су сагласни да самоубиство није недостатак карактера, оно јесте морално негативно и наилази на осуду у друштвеној заједници, али је самоубиство и несразмјерност бола и начина на који се оно покушава надвладати. Социолози, психијатри и други стручни радници, који се баве анализом и превенцијом суицида сагласни су у једном, да: **„Ништа није тако страшно, у начину живота једног човјека, да га натјера да почини самоубиство,..”**

Друштвене институције у структури друштва РС не презентују друштву све узроке, облике и начине настајања суицида. У току ратног сукоба, а дјелимично и у постратним догађајима у РС, степен нормираности друштва је веома низак. Посебно се примјећује одсуство контроле појединца, који је потенцијални самоубица, а уз то и дезорјентисан, коме нико не поклања пажњу. Тектонске друштвене промјене и чести ратови, код нас, имали су велике посљедице и различите облике друштвених девијација, које изазивају посебну пажњу у РС. Одсуство друштвене нормираности допринијело је да те девијације нису третиране у социолошком смислу, па је тако изостала друштвена интеграција и контрола, која би довела до смањења броја самоубиства у РС. Пораст тих девијација представља учесталу опасност по установљени друштвени поредак, стечене системе вриједности и мир. У времену свих превирања, рушењу застарјелих облика друштвене организације и успостављању нових и наметнутих система вриједности, стилова живота и културних вриједности новог друштва, намеће се и указује, као превентивна и хитна, потреба за ефикаснијим механизмима друштвене интеграције и друштвене контроле.²

Уз то, велика помјерања становништва и миграције из других урбаних средина, у току ратних догађања, довели су до немогућности друштвених институција РС, да имају квалитетне показатеље о душевним стањима својих грађана, који су губитком имовине и ратним миграцијама започињали нови живот из ничега. Друштво РС, није имало могућност да контролише оне који су се преселили у другу средину, нити могућности да те исте грађане врати у претходна мјеста живота и квалитетно рјешава његове свакодневне проблеме. Грађани који су се и враћали у ранија мјеста живота, разочарани уништењем имовине и немогућности да им се она обнови, као и наметањем тешког преживљавања, одлучивали су се на самоубилачке подухвате. На тај начин човјек је покушавао да ријешит питање живота и смрти, себе као индивидуе, али и проблем своје породице и друштва, у коме та индивидуалност остварује право на живот, као и однос тог друштва и породице према њему. Савремени стилови живота, као што су наркоманија, проституција и алкохолизам, допринијели су учесталости растурања брака као културне вриједности стеченог и наслијеђеног традиционалног начина живота човјека. Нови и наметнути стилови живота довели су до повећања броја суицида.

² Емил Диркем, *Самоубиство*, БИГЗ, 1997, Београд, стр.144-169.

Постратне трауме, посебно губитак дијелова тијела и најмилијих, као и заостале велике количине војног наоружања, допринијели су повећању броја самоубиства. Тај број је већи код ратних војних инвалида, који су у немогућности да рјешавају своје проблеме, односно нису у могућности да се квалитетно лијече, запошљавају, ступају у брак и рјешавају друга егзистенцијална питања.

Друштво у којем живимо није обезбиједило стручно и квалитетно праћење ове појаве. Својим механизмима друштвене интеграције није допринијело да се та лица адекватно третирају и квалитетно реинтегришу у друштвену заједницу. У научној теорији, постоји читав низ теорија о ресоцијализацији таквих и сличних лица, али не постоје практична рјешења која би спречавала појаве суицида. Друштво нема развијене механизме праћења, контроле и спрјечавања суицида. Основне активности друштва углавном се свode на регистровање самоубиства. Превентивне мјере су изостале и на тај начин се отворио пут повећању суицида. Друштвена контрола асоцијалних личности углавном не постоји, изузев полицијских структура, које посједују дјелимичну документацију и настоје исте систематски пратити. Полиција региструје, путем увиђаја, физичке узроке настајања суицида, системском анализом, долази до показатеља о начинима извршења суицида, прикупља трагове и опоруке, затим анализом утврђује начин на који је дошло до самоубиства, те доставља извјештаје надлежном тужилаштву.

Утврђивање веза између стварних друштвених узрока, који доводе до самоубиства и последица, које суицид оставља на друштво у потпуности је изостало. Нема превентивних активности друштвене интеграције и контроле, које би друштвеним механизмима, допринијеле да се лица са поремећеним душевним и психичким стањима и неријешеним егзистенцијалним проблемима живота, на вријеме ресоцијализују. На тај посредан начин могла би се спречавати и смањивати учесталост суицида, као негативне појаве у РС.

Смањењу броја суицида у друштвеној заједници РС није допринио, без обзира на све савремене трендове, ни рад различитих владиних и невладиних институција и схватање питања живота, као основне вриједности човјека, како у наслијеђеном традиционалном и патријархалном друштву, тако и у православно - хришћанском и културно-европском друштву, којем припада и друштво у РС. Самоубиство, у традиционалности патријархалног живота грађанина РС, прихвата се и посматра као „нормалан“ друштвени чин настао у безизласности немогућих егзистенција на овим просторима.

Глобализациони трендови, наметнути процеси и стилови живота, допринијели су настајању радикалних и непознатих промјена, у устаљеним и стеченим културним обрасцима и наслијеђеним културним вриједностима грађанина РС. Дрога, проституција, полне болести и алкохолизам, допринијели су постепеном занемаривању хришћанских вриједности живота и повећању броја самоубиства у РС у веома кратком временском периоду од 10 (десет) година.

Друштвене институције, истина, покушавају на различите начине заштитити живот одређеним превентивним мјерама и радом са нестабилним личностима, али све то заједно не доводи до сузбијања, смањивања и нестанка појаве суицида. Учесталост суицида у РС карактеристична је за веће урбане средине, а представљају резултат немогућности квалитетног рјешавања егзистенцијалних проблема живота у тим срединама. Стога се у друштвеној организованости РС, морају системски истраживати појавни облици суицида, да би се ораганизованом друштвеном акцијом, механизмима друштвене интеграције и контроле и нормираношћу друштвеног живота, на вријеме могли сузбијати негативне и штетне друштвене појаве суицида и сиромаштва. Значај, превентивног дјеловања и остваривања механизма друштвене интеграције и контроле у спречавању настајања суицида у једној држави, није остварен у РС, за разлику од других држава које имају **„Националне стратегије које се односе на спречавање самоубиства“**, као што је то случај са САД и неким европским државама, у којима се смањује број суицида. Свако од нас, може на различит начин, да да свој допринос да се број суицида у РС смањи. Значајно је споменути да је неопходно дефинисати и **„Националну стратегију за борбу против сиромаштва у РС“**, којом би се дефинисао узочно-последични однос између сиромаштва и суицида. Право сваке индивидуе јесте да управља својим сопственим животом, а право сваке државе и друштва јесте да успостављају контролу над том слободом.

Истражујући суицид у РС, у временском периоду од 10 година (1995-2005) дошло се до одређених показатеља о повећању учесталости суицида у РС, а када је у питању узрочно последични однос сиромаштва и суицида у раду ће се презентовати само структурна анализа укупног броја извршених суицида у РС, и то према мотиву извршења суицида.

2. Структурна анализа извршених самоубиства у РС према мотиву

Мотивација је позитивна категорија, која се у случају самоубиства не може посматрати као самосвјесна и позитивна, јер се истом губи и не надокнађује основна људска вриједност, тј.право на живот. Ако је самоубиствено понашање самосвјесно пристајање на губитак властитог живота, неминовно се поставља и питање како је дошло до настајања мотивације за предузимање самоубилачког поступка, који доводи до настајања нежељене друштвене појаве, у наслијеђеном и традиционалном схватању начина живота, као што је то случај у начину живота грађанина РС. Појаве самосвјесног жртвовања, за спас других и њихових живота, нису самоубиства ни у једном систему, као и у најзначајнијем Диркемовом³ схватању суицида. Самосвјесно жртвовање, као позитивна

³ „Самоубиства,, Е.Диркем, БИГЗ, Београд.

мотивисаност, може да представља ризик у прихватању оправдања за настајање суицида. Једно је херојско жртвовање и чињење немогућих радњи, да би се други одбранили и спасили од нечасних радњи, посебно у рату, када се њихови животи настоје уништити по сваку цијену, а друго је самоубиство. Самоубиство које се свјесно предузима, без опасности да други угрозе животе најмилијих, тј. мотивисаност за самоубиство не може да представља самосвјесно жртвовање за спас других, јер би се прихватањем оваквог поимања мотивације могла оправдавати различита самоубиства у РС, по оној народној „једна уста мање,, „да нисам ником на бризи,, „лакше ће им бити без мене,, и сл.

Самосвјесно настојање за губитком сопственог живота или пак скретање пажње на понашање појединца нису ријетки у РС, гдје самосвјесно одређене категорије грађана приступају штрајковима глађу, који самосвјесно ризикујући свој живот и здравље, излажу се могућности настајања смрти, уколико се њихови егзистенцијални и материјални захтјеви не реализују, од стране носиоца власти. Самоубиства и покушаји самоубиства, истина, наилазе на осуду јавности и тихи отпор према породици извршиоца, али не наилазе на организованост и увезаност различитих друштвених механизма контроле, како би се ти покушаји спречавали, контролисали и у потпуности елиминисали.

Као могући мотив извршења самоубиства у РС и повећања броја истих могу да се користе и одређени страхови, који на примјерима српске нације у БиХ најбоље показују колико је свакодневно присутан различит облик страха, као што су:

1. страх од нестанка српске републике-ентитета РС, за који су се борили, дали животе или остали тешки инвалиди без дијелова свог тијела, као и страх од нестанка српске нације у БиХ, коју по грађанским схватањима други негирају и прогоне, али и страх од могућих мајоризација и акултурација српског народа, у глобализацији наметања нових културних образаца и нестанка оригиналне српске културе;
2. страх од новог, сада мирног прогона, суђења за учествовање у рату, страх од процесуирања за наводне ратне злочине, страх од настајања нових ратних сукоба, прихватање националних политичких идеологија, које говоре о новом ратном сукобу у БиХ, тј. непрекидно одржавају нације у стању страха од ратног сукоба;
3. страх од немогућности обезбјеђења било каквог запослења, тј. страх од новокомпонованих бизнисмена, тајкуна и корупционаша, који не запошљавају радничку класу, борце и расељена лица, страх од нових економских криза, тј. непрекидна борба за остваривање било каквих егзистенцијалних и социјалних услова за себе и своју породицу;
4. страх од неизљечивих болести, које су непознате на овим просторима-птичији грип, бруцелоза, луде краве, сида, свињски грип и сл.;
5. страх од породичних и других превара, тј. страх од развода брака;
6. страх од даљег обезврјеђивања права на људско достојанство, страх од наметања демократије, страх од могућности успостављања нових

облика политичког организовања, нових идеологија, јер су садашње супростављене носиоцу глобалне моћи, страх од српске националне и државне немоћности;

7. страх од климатских промјена-озонска рупа, земљотреси и сл.;
8. страх од власти, тј. страх од било каквог супротстављања власти, која има у својим рукама све могуће механизме друштвене контроле;
9. и други страхови.

Страхови се повећавају, стварајући од друштва у РС и БиХ, стање непресталних ризика, тј. РС и БиХ и даље остају само ризична друштва.

рег/мотив	болест	нерв.бол.	алкохол.	емоциони	бизарни	непознат	укупно:
Б.Лука	695	546	159	78	24	405	1907
Добој	232	108	17	25	2	87	471
Бијељина	227	167	17	12	1	135	559
И.Сарајев	213	64	65	16	1	95	454
Требње	82	56	49	8	1	15	211
Укупно:	1449	941	307	139	29	737	3569

На основу табеле број 1, у којој је приказан број извршених самоубиства у РС, у периоду од 10 година, може се закључити да је почињен велики број самоубиства у друштву, какво је РС, а да истовремено нису истраживани појавни облици, затим мотиви, начини и суицидогени фактори, који су доводили до повећања учесталости самоубиства у РС. Поменути преглед указује на 359 самоубиства, као годишњем просјеку у задњих десет година, тј. указује на то да се у РС сваки дан изврши најмање једно самоубиство.

Поређења ради, ни у Федерацији БиХ, Србији и Хрватској нема обједињених и ситематизованих показатеља о самоубиствима, изузев појединачних стручних расправа о појавним облицима самоубиства, уопштених научних разматрања о самоубиству као појави и новинских и других саопштења о извршеним самоубиствима.

Мотив извршења самоубиства најчешће остаје непознат, посебно код самоубиства, која су извршена без опорукe. Основ у изучавању мотива и прикупљању показатеља су истражне радње органа МУП на увиђајним процесима, којим се долази до утврђивања мотива самоубиства.

Породица, пријатељи и други настоје да кроз обајшњавање мотива самоубиства, оправдају извршено самоубиство, по принципу „**спасио се и нашао себи утјеху**“, посебно код најтежих психичких случајева.

Уколико би се систематским проучавањем самоубиства могло доћи до уопштавања поменутих мотива, вјероватно би се могле предузимати одређене мјере друштвене интеграције и нормираности друштва, како би се смањио број самоубиства у РС. Друштво у РС није показало озбиљне намјере да се забави и преузме адекватне мјере друштвене интеграције,

према најтежим социјалним категоријама, које су се нашле као „**одбачене и непотребне РС**„, за коју су се бориле, а дио њих је чак дао и животе својих најмилијих или су остали тешки инвалиди, за опстанак и слободу српског народа у РС и саме РС. У друштву, у коме је материјално богатство основ свега, мања је стопа самоубиства, док друштво са ниским материјалним богатством, какво је РС, има повећан број мушкараца који извршавају самоубиства. Економска криза и њене друштвене посљедице допринијеле су, заједно са ратним догађајима у БиХ и ширем региону Балкана, већем степену изражености суицида. Свакидашњица у животу грађанина, притиснута је организованим хаосом и разореним друштвом. Степен нормираности друштва у којем живимо веома је низак. Грађанин своје право на живот остварује у ризичном друштву.

Највише самоубиства извршили су припадници домицилног становништва, а најмање избјеглог и расељеног становништва. Према подацима МУП РС, може се закључити да се ради о самоубицама из мјеста у којем су живјели. Не постоје подаци који указују да се ради о избјеглом становништву. Подаци о мјесту пребивалишта у МУП везани су за мјесто извршења самоубиства, а нова документација ЦИПС, не укључује податке о миграцијама, већ само указује на садашње мјесто пребивалишта и не могу се класификовати детаљно самоубиства домицилног и придошлог становништва у РС.

Највише самоубиства извршено је у старосној доби од 60 и више година живота, а значајан број у старосној доби од 40 - 60 година старости. Почињен је и одређени број самоубиства малољетних лица у РС, при чему највише у Бања Луци. Број самоубиства малољетника у регији Бања Лука скоро је идентичан броју самоубиства жена у тој регији. Малољетничка самоубиства нису истраживана, али је највећи број, према подацима МУП РС почињен у тешким депресивним стањима, у стању наркотичких криза и под утицајем алкохола.

год/стар.	12-17 год.	18-25 год.	26-40 год.	41-60 год.	преко 61
Б.Лука	42	106	828	625	291
Добој	9	57	49	221	162
И.Сарајеј.	2	1	265	122	18
Бијељина	23	38	57	306	166
Требиње	0	10	96	97	66
Укупно:	76	212	1295	1371	3598

Закључак

Структурном анализом извршених самоубиства у РС у периоду од 10 година, долази се до најважнијих уопштавања суицида у РС, који се могу генерализовати у узрочно-посљедичном односу између суицида и сиромаштва и то као:

А. Према социо–демографским карактеристикама самоубица, највише суицида изврше:

1. пол - мушкарци, као носиоци породице и привређивања, 2/3 више у односу на жене - свјетски просјек;
 2. нација - Срби, нису занемарљиви показатељи броја самоубиства Бошњака и Хрвата повратника;
 3. брачно стање - неожењени, у старосној доби до 40 година; разведени, знатан број средњег старосног доба до 50 година;
 4. узраст – у старијим годинама, малољетника само у граду Бања Лука;
 5. мјесто живота - урбано становништво, највише у Бањалуци, рурално становништво, незнатан и скоро занемарљив број;
 6. инвалидитет - ратни војни инвалиди, знатан број, у тзв. стању постратног синдрома;
 7. психичко стање - психотрауматизовани, са психичким поремећајима од раније, највећи број;
 8. тзв. повратници у самоубиство, непознат број;
 9. радни однос – незапослени највећи број, запослени, незнатан број, породична запосленост, незнатан број; пољопривредници, незнатан број; приватници, веома мали број;
 10. образовање - са основним образовањем, незнатан број; са средњим образовањем, знатан број, а са високим образовањем, незнатан број;
- Б. Психичко стање самоубица:
1. алкохолизам, учесталост самоубиства;
 2. депресија, доводи до самоубиства;
 3. наркоманија, учесталост самоубиства;
 4. постратни трауматски синдром, доводи до самоубиства;
 5. претходни покушаји самоубиства, доводе до самоубиства.

Друштво у РС, мора веома озбиљно да се позабави проблемима суицида и успостављају механизма друштвене интеграције и контроле. Користећи постојеће податке, као изворе, уз примјену општих научних метода, може да се говори о озбиљним друштвеним поремећајима, порасту сиромаштва, поремећају егзистенцијалних услова и стабилности живота и привређивања, одсуству нормираности друштва и повећању броја извршених самоубиства у РС. Стога је неопходно да се самоубиство непрекидно истражује, како би се дошло до дефинисања начина превазилажења, тј. до националног одговора и стратегије о превенцији самоубиства у РС.

**CAUSE-EFFECT RELATIONSHIP BETWEEN
POVERTY AND SUICIDE IN THE REPUBLIC OF
SRPSKA – A STRUCTURAL ANALYSIS
OF EXECUTED SUICIDES IN RS,
IN ACCORDANCE WITH THE MOTIVE
OF EXECUTION FROM 1995-2005**

**Dusan M. Milicevic, MS
Banja Luka**

Summary

The contents of the subject deals with structural analysis of executed suicides in the Republic of Srpska, in accordance with the motive of execution, in the period from 1995-2005, with a focus on the explanation of the cause-effect relationship between poverty and suicide in RS, as well as a focus on the definition of national strategies in relation to suicide in RS.

СВЈЕТСКА БАНКА И ММФ У БОРБИ ПРОТИВ СИРОМАШТВА

Мр Небојша Балабан, дипл. економиста
Бања Лука

Апстракт: Декларативни приступ ММФ-а и Свјетске банке у борби против сиромаштва, био би за сваку похвалу, да није резултата тих институција, у задњих двадесетак-тридесет година. Оне и саме дјелимично признају своју неуспјешност на том пољу. Њихови извјештаји несумњиво говоре о таквој ситуацији и чак се каже да је то “вјероватно један од највећих економских промашаја двадесетог вијека”. Иницијативе Свјетске банке и ММФ-а за економски развој и против сиромаштва у том периоду везивале су се искључиво за програме за структурално прилагођавање који су били базирани на неолибералном правцу економске мисли који је створио не само кризе у појединим земљама, регијама, већ се данас суочавамо са глобалном финансијском и економском кризом без преседана у модерној историји. Пошто је приступ ММФ-а и Свјетске банке у борби против сиромаштва тзв. PRSP иницијатива најчешће прожета неолибералном доктрином, онда то говори да је ова иницијатива само празна реторика и да је само покриће за структурално прилагођавање какво смо видјели до сад. Вјероватноћа да се постигне успјех на овај начин није јако велика. Међутим, ако буде промјена у приступу и ако то буде усмјерено према економској теорији по којој дугорочни развој зависи у највећој мјери од квалитета људских ресурса тј. од акумулације људског капитала, који се у пракси показао као успјешан, онда је могућ успјешан исход.

УВОД

У задњих десетак година ММФ и Свјетска банка трпе критике као никада до сада. Многи сматрају да оне више не испуњавају функцију због

које су основане. Једна од најугицајних критика дошла је од Савјетодавне Комисије за међународне финансијске институције америчког конгреса - тзв. Мелцерове комисије (по Алану Мелцеру, њеном предсједнику). Ту су дефинисане препоруке везане за досадашњи и будући рад бретонвудских институција. У налазима комисије може се јасно видјети оптужба на рачун ММФ-а, гдје се он окривљује за институционално стварање глобалне финансијске нестабилности и на рачун Свјетске банке да нема никаквог утицаја на смањење сиромаштва у свијету.¹

Такође, сличне оптужбе на рачун ове двије институције изрекао је и бивши главни економиста Свјетске банке и нобеловац Џозеф Штиглиц.

Овај рад разматра резултате и приступ Свјетске банке и ММФ-а у борби против сиромаштва, поготово поредећи оно што је на нивоу глобалне економије постигнуто у два двадесетогодишња периода - периодом од 1960. до 1980. године гдје су циљеви економске политике били првенствено запосленост и привредни раст, и периодом 1980.-2000. гдје је доминирала неолиберална економска мисао. Рад је подијељен у три дијела. У првом дијелу описани су резултати Свјетске банке и ММФ-а у борби са сиромаштвом, поготово у задњих 20 година 20. вијека, други дио описује разлоге зашто су ти резултати релативно лоши и трећи дио говори о *PRSP* приступу бретонвудских институција као приступу који је декларативно фокусиран на смањење сиромаштва, а суштински представља покриће за наставак програма за структурално прилагођавање, који нису дали добре резултате. На крају су изложена закључна разматрања.

1. Резултати Свјетске банке и ММФ-а у борби са сиромаштвом

ММФ и Свјетска банка и сами дјелимично признају своју неуспјешност на пољу сузбијања сиромаштва и економског развоја у сиромашним земљама. У својим публикацијама оне наводе податке који то потврђују. На примјер, извјештај Свјетске банке из 2000. године под називом "Годишњи извјештај о ефективности развоја, 1999"² каже да се ситуација у 28 земаља гдје је она била присутна, погоршала између 1981. и 1997. године. Он даље наводи да:

- у 40% земаља у развоју БДП по глави становника није растао или се чак смањио;
- у 25% њих, дио становништва које живи у апсолутном сиромаштву се повећао;
- код 23% тих земаља очекивана дужина живота се смањила;
- код 54% њих, становници тих земаља доживјели су или стагнирање

¹ Види: International Financial Institution Advisory Commission, The Meltzer Report, <http://www.house.gov/jec/imf/meltzer.htm>.

² Operations Evaluation Department, World Bank, "1999 Annual Report of Development Effectiveness", 2000 <http://www.worldbank.org/html/extpb/annrep99/>.

БДП-а по глави становника или повећање сиромаштва или смањење очекиване дужине живота, било појединачно, било као нека од комбинација ове три појаве:

- код 85% БДП-а по глави становника је растао мање од 1% у току 90-их.

Такође, у том извјештају се наводи да је током периода 1985-95 агрегатни БДП-а по глави становника сиромашних земаља (осим Кине) опао за 1.4%. Према извјештају, у том тренутку је, не рачунајући Кину, био око 100 милиона сиромашних људи више него десетак-петнаест година прије.

ММФ-ов извјештај “*World Economic Outlook, 2000*”³ говори о сличној ситуацији. Према ријечима г-дина Флеминга Ларсена, замјеника директора ММФ-овог одјељења за истраживање, на прес-конференцији поводом презентовања тог извјештаја, “скоро једна петина свјетског становништва је назадовала у релативним и у, понекад, апсолутним односима“, и да је то “вјероватно један од највећих економских промашаја двадесетог вијека“

Заиста, улога ММФ-а је, задњих двадесетак година, стварно била противријечна. ММФ је основан с циљем очувања глобалне финансијске стабилности и тај циљ је прокламован и у задња два десетљећа. Противријечност је у томе што је ММФ и сам доприносио нестабилности спровођењем нео-либералног приступа у том периоду. Прије свега, он безрезервно подржава потпуну либерализацију тржишта капитала, роба и услуга и тај став намеће широм свијета без обзира на што је евидентно да потпуна либерализација ствара све већу глобалну нестабилност. Оно што се такође намеће је и принцип “здраве финансије” који је постао циљ свих циљева и од ког се не одступа чак и у периодима најоштријих криза. Ово двоје, уз јаку дерегулацију и приватизацију свега по сваку цијену, основе су пакета кондиционалности које земље добијају ако хоће да добију зајмове. Чак се може рећи да је ММФ-ов примарни циљ у стварности није очување глобалне финансијске стабилности, него је његов циљ спровођење овог пакета услова.

Критике се, као што смо видјели, не односе само на рад ММФ-а. Постоје и велике критике на рад Свјетске банке. Многи сматрају да она не служи циљевима због којих постоји, а то је економски развој и искоријењивање сиромаштва широм свијета. Због тога је и основана крајем Другог свјетског рата. И данас се, можда и више него прије, тај циљ често наглашава. Реченица “Наш циљ је свијет без сиромаштва“ поновљена је безброј пута и налази се чак и на главном улазу у зграду Свјетске банке у Вашингтону. Заиста, не може се порећи да је постојање институције засноване на овако племенитом циљу више него потребно, поготово сада у ери глобализације. Не може се, исто тако, порећи ни то да би многи људи живјели сиромашније да није било Свјетске банке.

³ Међународни монетарни фонд, “World Economic Outlook, 2000” www.imf.org/external/pubs/ft/weo/2000/01/.

Међутим, оно што се, такође, не може порећи је то да Свјетска банка у стварности не служи том циљу у потпуности. Када се погледа задњих двадесетак година, видимо да се није много урадило на смањењу сиромаштва. Свјетска банка је, иако начелно за смањење сиромаштва, често одиграла и супротну улогу. У многим земљама трећег свијета, гдје је она била присутна, као што смо видјели, разлике су се јако повећале, број сиромашних се повећао, квалитет живота се смањило, итд.

2. Приступ Свјетске банке и ММФ-а сиромаштву од 1980. до 2000. године - неолиберални приступ

Читав проблем је у томе што је, суштински, основни циљ Свјетске банке и ММФ-а, спровођење неолибералне економске политике засноване на Вашингтонском консензусу путем програма за структурно прилагођавање (*SAPs – Structural Adjustment Programs*). Иницијативе Свјетске банке и ММФ-а за сиромашне земље до 1999. године везивале су се искључиво за ове програме и они су основно оруђе које су ММФ и Свјетска банка користили и још увијек користе у земљама у развоју. То су пакети макроекономских услова које те земље морају прихватити и спровести ако хоће да добију зајмове.

У пракси то изгледа овако. Земљи у развоју, којој је то често једини начин да дође до финансијских средстава, нуде се програми за структурално прилагођавање, са условима од чијег испуњења зависи буџетска подршка и финансирање развојних пројеката. Услови су засновани на нео-либералном Вашингтонском консензусу, тј. на принципима либерализације, “здравих финансија“, дерегулације и приватизације, који се спроводе по сваку цијену и без обзира на резултате о којима смо говорили.

Са програмима за структурално прилагођавање, Свјетска банка је започела тек почетком 80-тих. Прије 1980. године, ови њени програми су били занемарљиве величине и били су једна од активности ММФ-а. Наиме, оснивачи ових институција су им, крајем Другог свјетског рата, намијенили различите улоге, које се нису преклапале као што је то сада случај. ММФ је био задужен да обезбјеђује краткорочно финансирање у сврху одржања стабилности девизних курсева, а Свјетска банка је била задужена за финансирање реконструкције.

Ова промјена почетком 80-их није случајна. Доласком на власт Маргарет Тачер у Великој Британији и Роналда Регана у Сједињеним Америчким Државама на власт почетком 80-их, економска политика доживљава оштар заокрет у правцу нео-либералне економске доктрине која је, ево, и до данас остала најзаступљенији правац економске мисли. Ово двоје чувених политичара, уз остале који су их пратили касније, били су политичко отјелотворење интереса крупног мултинационалног бизниса за отклањање било каквог облика регулисања, првенствено, токова капитала, а и токова роба и услуга. Тај нео-либерални концепт на

ком су од 80-их засновани програми структуралног прилагођавања, од тада примјењивани и од ММФ-а и од Свјетске банке, није ни изблиза постигао циљ већег привредног раста и просперитета. Питање је, да ли је то уопште и био циљ. Ако и није, тј. ако циљ није био већи привредни раст и просперитет у читавом свијету, већ остварење интереса најмоћнијих земаља и крупног мултинационалног бизниса, слиједи разочарење.

На Графикону “Стопе раста БДП-а из периода 1960-80 и 1980-2000” можемо примјетити једну изузетно занимљиву ствар. Све групе земаља (подијелених у 5 група према БДП-у по глави становника), без изузетка су доживјеле успоравање привредног раста у периоду 1980-2000. у односу на период 1960-1980. Може се рећи да је ово успоравање, чак, драматично за сиромашније земље. Највећи пад стопе раста БДП-а забиљежен је код земаља са БДП-ом по глави становника од \$1826 - \$3364. Ни остале земље, осим оних најбогатијих, нису много боље прошле. Па чак и код најбогатијих земаља, стопа раста у 1980-им и 1990-им је пала на око двије трећине стопе у 1960-им и 1970-им. Овакав резултат је морао имати за посљедицу и лошије социјалне показатеље о којима су говорили извјештаји Свјетске банке и ММФ-а.

Графикон 1. Стопе раста БДП-а из периода 1960-80 и 1980-2000⁴

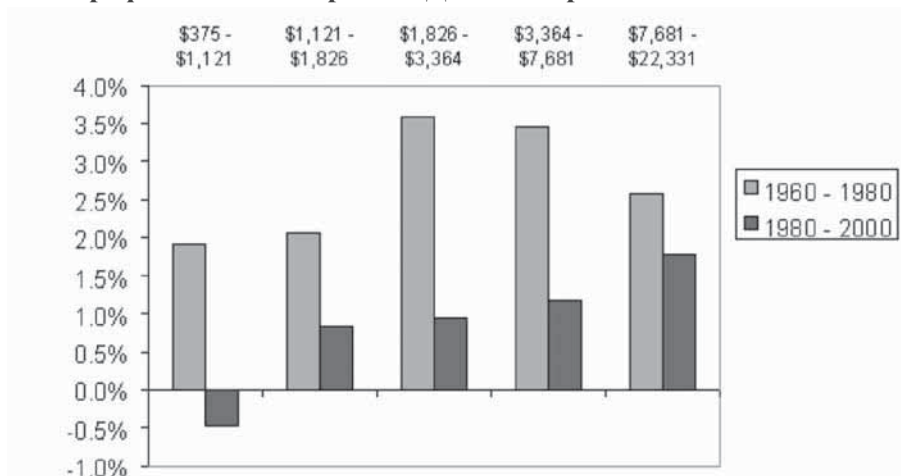

Основно питање овдје је шта би могло бити веза између спровођења нео-либералног концепта од 1980. године до данас, гдје програми за структурално прилагођавање играју једну од кључних улога и овог општег тренда лошијих економских резултата у овом периоду. Широко распрострањен став заступника неолибералне економске мисли је тај да

⁴ Извор: Mark Weisbrot, Dean Baker, Egor Kraev and Judy Chen, “The Scorecard on Globalization 1980-2000: Twenty Years of Diminished Progress“, Center for Economic Policy Research, 11.07.2001.

либерализација, уз принцип “здраве финансије”, јаку дерегулацију и што већу приватизацију, иако доноси повремене нестабилности, ипак доводи до већег раста глобалне привреде, тако што смањује и чак уклања несавршености глобалног финансијског тржишта и тржишта роба и услуга. Очигледно је да је оно што се дешавало у стварности, демантовало овакве претпоставке. Оно што заступници оваквих идеја нису имали на уму, по мом мишљењу, је то да се људи у новим околностима увијек понашају другачије него што су се понашали док те околности нису наступиле. Поента овдје је у томе да је овакав приступ, не само повећао вјероватноћу економских шокова, него такође промијенио и основе функционисања економије.

Оно што се може примијетити је да постоје најмање 2 фактора су утицала на промјену функционисања економије и која представљају везу између нео-либералног приступа утканог у програме структуралног прилагођавања ММФ-а и Свјетске банке и ниских стопа раста:

- нестабилност и преносивост нестабилности и
- посљедична промјена у понашању јавног и приватног сектора.

Нестабилност настала примјеном нео-либералног приступа. Повећана либерализација, праћена јаком дерегулацијом, које представљају један од основних дијелова нео-либералног пакета мјера, су, несумњиво, резултовале тиме што финансијска тржишта постају све више нестабилна, без обзира да ли то мјеримо краткорочним кретањима девизних курсева или каматне стопе, или то мјеримо дугорочним кретањима као што је кроз реалну вриједност долара као индекс 100 из 1973-е, који се креће од 90 у 1980-тој до 127 у 1985-ој, до 94 у 1990-ој, до 82 у 1995-ој, па до око 100 у 2000-ој години.⁵

Графикон 2. Кретање долара 1973-2001⁶

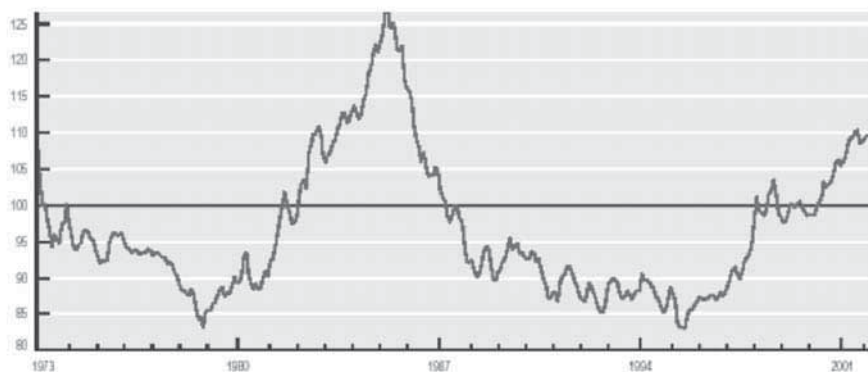

⁵ Federal Reserve Bank of Cleveland, Is the dollar overvalued? <http://www.clev.frb.org/Research/Et2002/0202/dollarover.pdf>, фебруар 2002.

⁶ Ibidem.

Нестабилна тржишта резултирају економском неефикасношћу. Нестабилност ствара финансијски ризик, и чак и ако постоје финансијски инструменти за превазилажење ризика, тада је повећан утрошак капитала. Израженост нестабилности финансијског тржишта се може осјетити не само у Латинској Америци и Источној Азији него и широм свијета. То је зато што штета учињена финансијском нестабилношћу није ограничена само на земље са реалном економском неравнотежом - нестабилност је заразна. Очигледан примјер је садашња финансијска и економска криза која се проширила широм свијета, укључујући Азију, Европу Источну Европу, Латинску Америку итд..

Нестабилност, преносивост и посљедична несигурност настала либерализацијом, која је праћена принципима “здравих финансија” и што већом дерегулацијом и приватизацијом, не само да су створили краткотрајне кризе у погођеним земљама, регијама, а сада и у читавом свијету, него воде ка дугорочним промјенама у понашању и јавног и приватног сектора. Те настале промјене су, у ствари, суштина проблема јер су тиме, по мом мишљењу, промијењене основе функционисања свјетске економије.

Неоспорно је да се догодила значајна промјена у понашању јавног сектора и то због “дисциплине” наметнуте владама од стране међународних финансијских институција о којима овдје говоримо. За разлику од 1960-их, када су циљеви јавног сектора били изражавани у смислу запослења и раста, данас су циљеви дефинисани у финансијском и монетарном смислу - обично сумирани као “макроекономска дисциплина” или “здраве финансије”. Према том приступу заснованом, сасвим је јасно да се од домаћих власти очекује да имају све мању улогу у регулисању тржишта. Подразумијева се да су макроекономска дисциплина, слободно тржиште и стране директне инвестиције довољно јако оружје економског раста и развоја.

Јасно је да недостатак макроекономске дисциплине није начин за обезбјеђење одрживог раста. Али оно што је најзанимљивије из економски успјешнијег периода 1960-их, кад су циљеви били дефинисани у смислу раста и запослења, је то што је фискална равнотежа показивала нижи дефицит него што је то сад случај.⁷

Разлог за овај резултат је била, наравно, међузависност између јавног и приватног сектора. Висок степен улагања приватног сектора, подстакнутог и охрабреног на улагање политиком јавног сектора ка расту привреде и пуној запослености, заузврат је резултовао здравом фискалном равнотежом. Онако како ствари стоје сад је то да се владе најчешће држе финансијске дисциплине, чак и у тренуцима рецесије.

Макроекономска стабилност је, без сумње, неопходна компонента

⁷ Види шире у: Michael D. Bordo and Lars Jonung: “A RETURN TO THE CONVERTIBILITY PRINCIPLE? MONETARY AND FISCAL REGIMES IN HISTORICAL PERSPECTIVE. The international evidence.” novembar 2000. godine, <http://swopec.hhs.se/hastef/papers/hastef0415.pdf>.

одрживог економског раста. Висок фискални дефицит и висока и растућа инфлација ће покопати сваку стратегију раста. Али та стабилност мора бити праћена про-активном политиком јавног сектора која стимулише нове инвестиције и ново запослење. Ако је улагање приватног сектора обесхрабрено због одсуства обавезивања јавног сектора на подршку приватном сектору, фискална дисциплина може допринијети настанку рецесије.

Утврдити промјену понашања приватног сектора је мало теже. Рацио инвестиција у односу на БДП је најчешће био нижи у већини земаља, откако је започела примјена нео-либералног концепта, што нам говори о паду повјерења у приватном сектору. Према подацима Свјетске банке годишња стопа бруто инвестиција је нпр. између 1966. и 1973. године била око 7%, док је нпр. од 1990. до 1997. та стопа била око 2.7%⁸.

Иако овдје немамо много конкретних показатеља о понашању приватног сектора, можемо простом логиком доћи до одређених закључака. Замислимо једног приватног предузетника, из било ког краја свијета, који, током 60-их, размишља о одређеној инвестицији. Замислимо га да размишља о тој истој инвестицији и током 90-их. У 60-им, он је свјестан да је могућност привредне кризе мала и да и у случају да се криза деси, може очекивати про-активно дјеловање владе да се криза отклони. У 90-им свјестан је да је могућност кризе прилично велика и да кад се криза деси, влада, највјероватније, неће учинити ништа много корисно да се помогне привреди у кризи. И у ком периоду је вјероватније да ће се одлучити да инвестира? Па, наравно, у 60-им.

4. PRSP добар пут или не?

На годишњем састанку Свјетске банке и ММФ-а у септембру 1999. године, предсједник ММФ-а Мишел Камдеси је најавио промјене у приступу ових институција проблему сиромаштва. Он је најавио покретање нове иницијативе назване Стратегија за смањење сиромаштва - PRSP или на енглеском *Poverty Reduction Strategy Papers*. Она је осмишљена тако да замијени дотадашњи приступ и тако да буде базирана на интернационалним развојним циљевима.⁹

Овај модел, иако изворно намијењен високо задуженим сиромашним земљама, у овом тренутку представља основу за сарадњу бретонвудских институција са свим земљама гдје су оне активне, а које спадају у групу земаља са проблемом сиромаштва.

ММФ-ов програм за сиромашне земље под именом *ESAF - the Enhan-*

⁸ Crotty, James, Neoliberal regime has failed, need to change course, <http://www.twinside.org.sg/title/crotty1.htm>

⁹ Више о томе "A New Approach to Country-Owned Poverty Reduction Strategies", The World Bank and the International Monetary Fund, January 2000. http://www.wds.njorlbank.org/servlet/WDSContentServer?WDSPath=/IB/2000/05/31/000094946_00051305473463/Rendered/PDF/multi_page.pdf

ced Structural Adjustment Facility или проширени програм за структурално прилагођавање је, у складу са овом новом иницијативом, преименован у *PRGF - the Poverty Reduction and Growth Facility*. Овако је цјелина заокружена заједничким учешћем бретонвудских близанаца у овој иницијативи.

Крајњи циљ *PRSP-a* једне земље је да омогући да се акције за смањење сиромаштва интегришу у кохерентан макроекономски оквир последице дугих консултација са домаћим интересним групама. Овај стратешки документ такође тежи идентификацији циљева и политика које ће омогућити земљи да се приближи УН Миленијумским развојним циљевима - да се до 2015. године, преполови број људи који у свијету гладују. Људи из ММФ-а и Свјетске банке су *PRSP* иницијативу замислили да буде другачија од претходних модела помоћи по неколико различитих аспеката. Прва разлика је то је да владе саме воде процес стварања *PRSP* са што већим учешћем цивилног друштва у том процесу. У прошлости, наиме, владе које су добијале донаторску и кредитну помоћ углавном нису учествовале у стварању стратегијског оквира за ту помоћ.

Такође, другачије је то што смањење сиромаштва постаје основни циљ. Сви резултати морају у бити повезани с тим циљем. Као што смо већ видјели, програми структуралног прилагођавања које су нудиле бретонвудске институције нису имали директну везу са смањењем сиромаштва. Сљедећа ствар је та да, досад, цивилно друштво није много учествовало у стварању оквира за зајмове ових институција. Свјетска банка учешће цивилног сектора види као кључно за успјех ове нове иницијативе. Како они кажу: “Широко распрострањено учешће цивилног друштва у усвајању и мониторингу стратегије смањења сиромаштва, направљеној према специфичностима земље, побољшаће одрживост њене имплементацију”.¹⁰

Међутим, оно што све више постаје очигледно је то да ова промјена значи само промјену реторике, а не суштинску промјену у приступу бретонвудских институција смањењу сиромаштва. Не смијемо заборавити да Свјетска банка и ММФ имају задњу ријеч у обликовању *PRSP-a* у било којој земљи. Суштинска промјена значила би дјелимичну промјену неких дијелова нео-либералног приступа и прихватање флексибилнијих ставова. Али кондиционалност бретонвудских институција која произилази из *PRSP-a* докумената и кондиционалност досадашњих програма за структурално прилагођавање је веома слична.

Било би стварно лоше ако би се показало да је *PRSP* у потпуности празна реторика и да је само покриће за структурално прилагођавање какво смо видјели до сад, прије свега, зато што нема много наде да ће се тако у будућности постићи добар резултат. Вјероватноћа да се постигне

¹⁰ “A New Approach to Country-Owned Poverty Reduction Strategies”, The World Bank and the International Monetary Fund, January 2000. http://www.wds.worldbank.org/servlet/WDSContentServer?WDSPIB/2000/05/31/000094946_00051305473463/Rendered/PDF/multi_page.pdf.

успјех на овај начин није јако велика.

Посебна прича је то, да би сав труд владиног и невладиног сектора у земљама, у којима се овај приступ примјењује, у том случају, био обезвријеђен. Било би поражавајуће да сав тај труд буде само покриће за нешто што је већ унапријед одређено. То би значило да и толико хваљени процес постизања општег консензуса у заједници није ништа друго него процес управљања радом владиног и невладиног сектора у правцу прихватања већ зацртаних циљева.

Међутим, ако буде промјена у приступу, и ако то буде усмјерено у правцу који се у пракси показао као успјешан, онда је могућ успјешан исход. Примјер Ирске илуструје како мала земља стратегијским приступом може постићи просперитет. У тренутку приступања Европској унији, Ирска је по нивоу БДП-а била испод 60% просјека ЕУ, а 1998. је престигла просјек.¹¹

При томе није била ријеч о стихијском и случајном слиједу околности. Оно што је било од великог значаја је било то, да су у Ирској почели са редовном израдом националне стратегије развоја с нагласком на образовање и предузетништво. Такав стратешки приступ омогућио је правилно усмјерење развојних средстава, а посебно средстава из структурних и регионалних развојних фондова ЕУ. Ти су фондови врло рационално алоцирани, те је трећина уложена у развој људских ресурса што је била основа развоја дјелатности интензивних знањем. С друге стране, Грчка је већи дио средстава ЕУ искористила за инфраструктурне грађевинске пројекте, те је изостало одговарајуће реструктурисање индустрије.

Графикон 3. Кориштење структурних фондова ЕУ 1994-98¹²

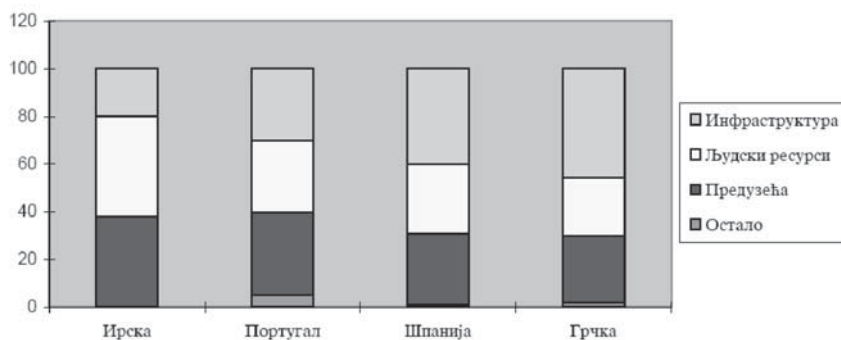

¹¹ Neil Blake and Jane Croot "The Republic of Ireland's Economic Success, Are There Lessons for Northern Ireland?" DFP Economics Website, Quarterly Economic Report – Септембер 2000 http://www.dfpni.gov.uk/economics_division/reports/ljuarterly/sept2000/c4sept00.htm.

¹² Извор: EU STUDY GROUP ON EDUCATION AND TRAINING, REPORT "ACCOMPLISHING EUROPE THROUGH EDUCATION AND TRAINING" Брисел, 1999.

Већина аналитичара се слаже да је један од кључних фактора привредног успјеха Ирске било стално повећање квалитета људских ресурса. Ово је у складу и са новом теоријом раста која кључним фактором успјеха сматра развој људских ресурса. Према овој тзв. ендогеној теорији раста, свака национална економија и њен дугорочни развој зависи у највећој мјери од квалитета њених људских ресурса тј. од акумулације људског капитала. Није случајно што најразвијеније привреде на свијету као и најуспјешније компаније на свијету, истичу у први план знања и способности својих људи као најважније факторе производње и конкурентности. Звучи разумно да оно што зовемо људски ресурси, људски потенцијали, људски капитал, објашњава и омогућује богатство једне земље. Људски радни потенцијал све пословне исходе чини могућим: од блиставих успјеха до потпуне пропасти. Према томе, кориштење тих ресурса и улагање у њихов квалитет примарни су фактори развоја.

Што се тиче проблема сиромаштва о коме овдје говоримо, подизање квалитета људских ресурса има, по мом мишљењу, директну везу са сиромаштвом. Једноставно речено, оспособљавање људи за започињање или унапређење сопственог посла и оспособљавање људи за занимања за којима постоји тражња на тржишту рада, утицало би и на незапослене и на запослене који имају ниске приходе. Вјероватно је да би се у повољним условима велики број сиромашних определио или за покретање сопственог бизниса или за промјену тренутног занимања. Оспособљавање тих људи да ураде нешто слично је, по мени, изузетно битно не само у земљама у развоју, него и уопште.

PRSP би своје активности, према свему горе наведеном, могла усмјерити баш у овом правцу. У пракси ово би значило помјерање активности од стварања пасивне улоге државе (засноване на Вашингтонском консензусу) до стварања про-активне улоге државе у стимулисању предузетништва и образовања и, уопште, развоја људи. Ако се ствари буду одвијале на овај начин, онда се са већом вјероватноћом може очекивати успјех.

Закључак

Приступ ММФ-а и Свјетске банке оличен у *PRSP* документима био би више него користан, да није резултата тих институција у борби против сиромаштва, у задњих двадесетак-тридесет година. Оне и саме дјелимично признају своју неуспјешност на том пољу. Њихови извјештаји несумњиво говоре о таквој ситуацији и чак се каже да је то “вјероватно

¹³ IMF Official Transcript, 12.04.2000. press conference on World Economic Outlook 2000. <http://www.imf.org/external/np/tr/2000/TR000412.HTM>.

један од највећих економских промашаја двадесетог вијека“.¹³

Иницијативе Свјетске банке и ММФ-а за економски развој и против сиромаштва у том периоду везивале су се искључиво за програме за структурално прилагођавање који су били базирани на нео-либералном правцу економске мисли. Нестабилност и преносивост те нестабилности настале либерализацијом, која је праћена принципима “здравих финансија” и што већом дерегулацијом и приватизацијом као основама нео-либералног концепта, не само да су створили краткотрајне кризе у погођеним земљама, регијама, а понекад, и читавом свијету, него су довеле до суштинских промјена у понашању и јавног и приватног сектора и тиме до, по мом мишљењу, промјена у функционисању свјетске економије. Јавни сектор више није спреман да пружи приватном сектору подршку у било чему, а приватни сектор, обесхрабрен таквим приступом, мање инвестира.

Пошто је приступ у изради и примјени Стратегија за смањење сиромаштва често усмјерен у овом правцу, онда то говори да је *PRSP* иницијатива само празна реторика и да је само покриће за структурално прилагођавање какво смо видјели до сад. Вјероватноћа да се постигне успјех на овај начин није јако велика. Поготово зато што би чињеница да је сав труд владиног и невладиног сектора у земљама у развоју само покриће за нешто што је већ унапријед одређено, унапријед разочарала све оне који су увјерени да је њихово мишљење битно у овом процесу.

Међутим ако буде промјена у приступу и ако то буде усмјерено у правцу који се у пракси показао као успјешан, онда је могућ успјешан исход. Према новој теорији раста, свака национална економија и њен дугорочни развој зависи у највећој мјери од квалитета њених људских ресурса тј. од акумулације људског капитала. Ако би *PRSP* своје активности усмјерила у овом правцу, који се у Ирској показао као успјешан, онда се са већом вјероватноћом може очекивати успјех.

WORLD BANK AND THE IMF IN THE FIGHT AGAINST POVERTY

**Mr. Nebojša Balaban, B. Sc. EC.
Banja Luka**

Summary

Declarative approach of the IMF and World Bank to the actions against world poverty would be approving, if there were not the results of these institutions in the last twenty – thirty years. They themselves partially recognized their failure in that field. Their reports are undoubtedly talking about such a situation, and even said that it was “probably one of the greatest economic miss of the twentieth century.”

Initiatives of the World Bank and IMF for economic development and against poverty in that period are solely linked for the structural adjustment programs that were based on the neoliberal economic thinking. That has created not only the crisis in individual countries and regions, but also the global financial and economic crisis unknown in modern history.

As access to the World Bank and IMF in the fight against world poverty, the PRSP initiative so often filled with neoliberal doctrine. It says that this initiative is only empty rhetoric and that is just a cover for structural adjustment as we have seen until now. Possibility to achieve success in this way is not very large.

However, if they changes the approach and if it is steered to economic theory by which long-term development depends to a greater extent than the quality of human resources, i.e. accumulation of human capital, which in practice has been proven to be successful, it is possible successful outcome.

ПРОБЛЕМИ У ПРИВРЕДИ РЕПУБЛИКЕ СРПСКЕ ИЗАЗВАНИ ПОСЉЕДИЦАМА ГЛОБАЛНЕ ЕКОНОМСКЕ КРИЗЕ - ИМА ЛИ ШАНСИ ЗА БРЗ ОПОРАВАК?

мр Зоран Бабић, дипл. екон.
Универзитет за пословне студије,
Бања Лука

“Оно што је почело као велика финансијска криза, на прерасло у велику економску кризу, сада постаје велика криза незапослености и, ако не предузмемо потребне мјере, постоји опасност од велике људске и социјалне кризе, са огромним политичким импликацијама “¹

Апстракт: *Посљедице глобалне економске кризе су указале на то да Република Српска мора што прије да почне са спровођењем структуралних реформи. Одговор на промјену околности мора бити брз и јасан и праћен свакодневно помоћу параметара, да би се знало иде ли се у правом смјеру. Уколико се нешто драстично не учини, јако скупо ћемо платити цијену погрешних одлука у наредним годинама.*

Уводне напомене

Брзина и ефекти поремећаја на међународним финансијским тржиштима је изненадила и највеће свјетске економије и економисте. Сад сви пате због безобзирности оних који су свјетску економију претворили у казино.²

Република Српска је, као и остале земље у регији, озбиљно погођена глобалним економским падом и наставком напетости на међународним финансијским тржиштима. Иако, први удар финансијске кризе на банкарски сектор Републике Српске није имао драстичне ефекте као код

¹ Роберт Зелик, председник Свјетске банке.

² Бразилски председник Луиз Ињасио Лула Да Силва.

појединих банака у иностранству, рањивост банкарског сектора с обзиром на инострано финансирање и кредитне ризике се повећава. Посљедице прелијевања кризе са финансијског на реални сектор Републике Српске, огледају се у све већој недоступности финансијских средстава. Усљед мањка капитала, све се више ограничава финансирање из кредита, услови за добијање кредита су ригорознији, цијена капитала поскупљује и долази до раста банкарских камата.

И поред чињенице да Република Српска, упркос свјетској економској кризи, у прва четири мјесеца 2009. године, у односу на исти период прошле године, биљежи 16,7 одсто већи физички обим индустријске производње³ (највише због успјешног рада нафтне индустрије), према овим резултатима треба бити опрезан.

Ситуацију додатно компликује структура извоза у којој доминирају производи са малим учешћем индустријске обраде, а за којима је тражња на свјетском тржишту већ на почетку кризе опала. И увоз, због смањења потражње највише изазване страхом људи од неизвјесне будућности, драстично се смањило.

Смањење домаће и свјетске тражње утиче негативније на пореске приходе него што се очекивало, и док се код свјетске тражње назире неки трачак стабилизације, даље смањење домаће тражње је неизбјежно.

Све ово утиче и на очекивано смањење индустријске производње, затварање бројних предузећа, смањење плата, повећање броја незапослених и сиромаштва.

1. Мјере за унапређивање инвестицијске климе

Један од начина за излазак из кризе јесте креирање услова за значајније привлачење страних директних инвестиција.

Једна од најзначајнијих реформи би се односила на повећање конкурентности привреде, која је по посљедњим истраживањима Свјетске банке на веома ниском нивоу. Ову реформу требала би да прати и реформа образовног система, чиме би се унијеле новине које би омогућиле стварање компаративних предности на тржишту знања у Републици Српској. Поред наведеног, значајни утицајни фактор на одлучивање инвеститора представља национално образовање. Под образовањем се подразумијева: расположива литература, број специјализаната и високо-образованих лица, однос државе према образовању, развијеност вјештина у области управљања предузећима и сл. Када је ријеч о фактору социјалне културе, онда се ту, прије свега, мисли на однос према ауторитетима и менаџерима, затим према пословној сарадњи, истраживачком раду, социјалном сталежу и мобилности, као и однос према добрима, рацио-

³ Завод за статистику Републике Српске.

налности, преузимању ризика и промјенама. Међу најзначајније законске и политичке факторе сврставају се законске норме и однос према њиховом поштовању, мјере заштите националне економије, политичка стабилност и организација друштва сваке земље. Општи економски оквир, фискална и монетарна политика, економска стабилност, тржиште капитала, природна богатства и величина тржишта, кључни су фактори из области економије.

1.1. Проблеми у односу са инвеститорима

Идентификовање проблема у односу са инвеститорима представља прву фазу покушаја да се побољша однос према инвеститорима. Најбоље је да критички осврт односа са инвеститорима уради неко независан и стручан, ради веће објективности. Препорука је да критички осврт ураде управо инвеститори и аналитичари, рангирајући предузећа по нивоима од најмање или највише импресивног менаџмента или односа са инвеститорима, као и напредак предузећа у односима са инвеститорима.

У пракси се најчешће сусрећу сљедећи проблеми:

- Пасиван приступ инвеститорима, недостатак контакта, мали интерес за мишљење инвестиционе заједнице;
- Фокус само на извјештаване податке и бројке;
- Слаба транспарентност и мало детаља о финансијским извјештајима и ИР презентацијама;
- Лоша доступност управног одбора;
- Службеници за односе са инвеститорима (ако уопште постоје у предузећу), нису били партнери за свакодневне контакте са менаџерима портфеља и аналитичарима.

У овом случају, предузеће мора да прихвати политику потпуне корпоративне транспарентности како би изградило позитивну репутацију међу својим финансијским партнерима. Ни по коју цијену се не смије лагати инвеститорима. Преварени инвеститор се никад неће вратити, а са собом ће одвести и бројне потенцијалне улагаче.

Наравно, потребно је знати које информације су интересантне инвеститорима, јер инвеститори врло брзо схвате да више информација не значи бољу информисаност. Интернет постаје све кориснији алат у комуникацији с улагачима.

Потенцијал за побољшање односа компанија са инвеститорима је велик. Веома је интересантно да компаније не одлазе у иностранство да понуде страним улагачима оно што имају.

Са уласком Републике Српске и БиХ у Европску унију, мораће да се прихвати низ стандарда и правила и тиме ће се успоставити нека боља пракса. Због тога ће бити потребно увести јачу улогу регулатора у овој области, као и агенција чији ће задатак бити да додјељују рејтинг

предузећима у односима са инвеститорима. Потребно је да се повећа брзина увођења правила и ритам промјена које их прате. Није довољно само испунити захтјеве које пред компанију постави Бањалучка берза, јер је то само законски минимум. Ако се не учини више од тога, страни улагачи ће се колебати и тражити сигурнија тржишта.

1.2. Побољшање корпоративног управљања

Корпоративно управљање и транспарентност информација о пословању један су од врло битних фактора развоја тржишта капитала. Искуства бројних земаља показала су како боље корпоративно управљање и већа транспарентност информација придоносе финансијској стабилности, привлаче додатни капитал и појефтињују његово прибављање.

Квалитет корпоративног управљања је важан покретач пораста вриједности за акционаре и укупног раста привреде. Компаније са јаким системима управљања обично имају боље резултате од упоредивих компанија, обезбјеђују већу заштиту инвеститора и стога их берза више цијени.

Котација акционарских друштава показује смјер којим треба ићи. Сада је ред на власницима, и то, прије свега, на највећем међу њима – држави. Успјешнија предузећа у власништву државе морају преузети обавезу котације акционарских друштава, посебно у А котацији. Берзанска котација требала би да постане синоним за престиж и пословну перфекцију.

Оно што је овдје најбитније јесте састав управљачких одбора, њихова стручност и одговорност у односу на своју величину, власничку структуру и позицију на тржишту.

2. Закључак

Свијет улази у еру успоренијег раста, што ће захтијевати строжији и ефикаснији надзор над финансијским системом, а самим тим и смањење директних страних инвестиција. Привреде у развоју, у које спада и Република Српска, могу постати главни покретачи у процесу изласка из кризе, ако се узме у обзир опоравак њихових домаћих инвестиција уз инострану помоћ, укључујући наставак прилива међународних кредита. Међутим, само узимање кредита не може да промијени ништа на дуги рок, ако систем и даље производи губитке.

Трошкови производње, радне снаге, продаје, али и истраживања и развоја најјаче велике свјетске компаније да се наставе ширити на мање развијене земље, што је велика шанса за привреду Републике Српске.

Влада Републике Српске треба да буде проактивно укључена у комуникацију са привредом, јер ако привреди у Републици Српској буде

боље, то ће бити добар сигнал и за стране инвеститоре који би да улажу у Републику Српску.

Мјере домаћих власти за борбу против свјетске економске кризе морају имати носиоце активности и рокове до којих се спроводе, иначе ће остати декларативне. Ефекти кризе могли би бити дубљи него што то неки мисле и грађани ће осјећати њене посљедице дуги низ година.

**REPUBLIC OF SRPSKA CHALLENGES
CAUSED BY THE GLOBAL
ECONOMIC CRISES
-IS THERE ANY CHANCE FOR A QUICK
RECOVERY?**

**Zoran Babić, Master in Economics,
University of Business Studies
Banja Luka**

Summary

Problems caused by the world economic crises in Republic of Srpska have shown that structural reforms have to be applied as soon as possible. Results from those changes have to be prompt and efficient and have to be measurable daily, showing the right steps have been made. Unless drastic measures are taken, any wrong decision will cost us dearly in the coming years.

ЕКОНОМИЈА И ДРУШТВО ЗАСНОВАНИ НА ЗНАЊУ КАО НАЧИНУ СМАЊЕЊА СИРОМАШТВА

Мр Стево Пучар¹, дипл. економиста
Економски факултет Универзитета у Бањој Луци

Апстракт: Скоро све земље у транзицији, укључујући и Републику Српску и БиХ, оптерећене су, у већој или мањој мјери, проблемом сиромаштва. Један од најзначајнијих узрока незапослености, запослености са ниским приходима као и искључености из друштвеног и демократског живота заједнице, као појавних облика сиромаштва, је недовољна и неодговарајућа образованост сиромашних. У раду се разматра могућност да се подизањем нивоа образованости, као и његовим структурним прилагођавањем стварним потребама економије, ефикасно и суштински смањи присутно сиромаштво. Дакле, кључни стуб економске и социјалне политике би требао бити одговарајући програм образовања. Тиме се не би постигао само директан ефекат смањења незапослености, него би се повећала укупна продуктивност и структурни, односно укупни квалитет економије. Наиме, развијене савремене економије засноване су на знању, идејама и менталитету културе стварања. Ради ефикасности, иначе оскудно расположивих ресурса, на поменутиим задацима ширења знања потребно је ангажовати све друштвене снаге, односно учеснике оличене у владином, невладином и приватном сектору.

УВОД

Образовање и знање воде човјека и уобличавају људско понашање у сваком тренутку и у свим сферама јавног и приватног живота. Они посједују драгоцјену и наизглед контрадикторну особину, важну за живот људи. Наиме, све се више развијају што се више употребљавају и могу се

¹ Контакт: Мајке Југовића 4, Бања Лука, Е-mail: stevo.pucar@efbl.org, www.efbl.org

неограничено користити. Стварање нових идеја и знања, поред економске функције, у исто вријеме значи и укупан напредак цивилизације, јер омогућава људима да увећају своје могућности и прошире своје хоризонте. Штавише, у тренутној фази људског развоја, образовање може да створи друштвену и економску трансформацију и ослободи многе појединце и читава друштва од сиромаштва.

У овом раду се разматра могућност да се подизањем нивоа образованости, као и његовим структурним прилагођавањем стварним потребама економије, ефикасно и суштински смањи присутно сиромаштво. Рад се састоји из три дијела. Први дио рада разматра и дефинише концепт развоја економије знања, други дио о улози економије знања у смањењу сиромаштва, док трећи говори о систему социјалне заштите као важном инструменту у оквиру стварања економије знања са посебном улогом у сузбијању сиромаштва. На крају рада дата су и закључна разматрања.

1. Концепт економије засноване на знању

Сада, у 21. вијеку, постаје очигледно да су идеје и знање најважнији фактор производње и кључни фактор у побољшању продуктивности и стварања људског капитала. Земље са недостатком људског капитала и знања морају много тога урадити како би оствариле “економије засноване на знању“. Постоје многе користи које те земље могу остварити постизањем тог циља. У том процесу оне могу искористити искуства развијених земаља и могу учити на њиховим грешкама. Постаје све очигледније да је потреба за инвестирањем у знање велика и да су добици који се могу тим путем остварити исто тако високи.

Термин “економија заснована на знању“ се испочетка односио само на најразвијеније земље. Међутим, временом је постало јасно да свака економија може постати заснована на знању и да је то најбољи начин уклапања у глобалну економију. Конкретно говорећи, то је таква економија у којој постоји свеобухватан систем образовања и стварања знања и његовог ефикасног кориштења у свим активностима - привреди, грађанском друштву, политици и приватном животу. Такав систем је “кичма“ континуираног економског и сваког другог развоја. У таквом друштву, образовање и знање играју главну улогу у изградњи друштвених структура, у привреди, и у укупној промјени образованости, култури, менталитету и квалитету живота становништва у некој земљи.

Економским жаргоном речено, изградња економије и друштва заснованог на знању значи помјерање од економских активности чија је основа расположивост материјалних ресурса, према економским активностима чија је основа расположивост људског капитала и знања, а гдје материјални ресурси играју битну, али не и пресудну улогу. У оваквом друштву, постоји много друштвених институција које чине образовни систем, и све оне дјелују повезано. Економија заснована на знању се мора

развијати у том правцу да укупно социо-економско окружење стимулише виталност тог система. Као резултат таквих настојања ствара се и развија “култура стваралаштва“ у којој важе вриједности чији је основ чињеница да су идеје и знање извор и материјалног и сваког другог богатства.

Кад друштво почне да функционише на овим принципима, онда се ствара “зачарани круг“ који ствари помјера на боље јер већи степен образованости и више знања стварају веће материјално богатство, а оно, опет, даје већи подстицај за додатно стицање знања и стварање нових идеја. Једноставно речено, долази до трансформације друштва од система гдје само неки имају прилику да стекну, створе и материјално искористе своје идеје и знање, према систему у којем свако има одличне могућности и прилике за стицање знања, стварање идеја и њихово материјално искориштавање.

2. Економија знања и сиромаштво

Образовање је најважнији фактор смањења сиромаштва. И у Републици Српској образованије особе лакше и брже налазе посао, а оно несумњиво, не само сиромашнима, доноси попутне нетржишне учинке (нпр. лакши приступ информацијама, већу бригу о властитом здрављу и активније учествовање у друштвеном животу, чиме се подстиче одговорно демократско понашање грађана, избор демократске власти и остваривање владавине права).

Неучествовање у образовању посебно је опасно за дјецу сиромашних особа. Према истраживањима Свјетске банке (*World Bank, 2001*), дјеца сиромашних имају знатно већу вјероватност ранијег испадања из образовног система, чиме су смањене њихове могућности запошљавања и појачана опасност од остајања у сиромаштву, тако да се сиромаштво садашњих нараштаја лако може пренијети на њихове насљеднике, затварајући *зачарани круг* сиромаштва. Знатан број младих у Српској «испадне» из средњег и високог образовања. То је, између осталог, узроковано опасним недостатком школа *друге прилике (шансе)*, намијењених младима који су «испали» из образовања или им непосредно пријети испадање, односно који су погођени структуралним промјенама у средњем и вишем образовању. Висока стопа испадања утиче на пораст трошкова по полазнику образовног програма. Потребно је стога смањити стопу испадања из образовног процеса, те побољшати систем стручне обуке.

Системска превенција и настојање да млади људи не испадну из образовног процеса може се остварити оптималном *флексибилизацијом* и *проходношћу* образовања. Флексибилизација подразумијева прилагодљивост система образовања потребама учесника, друштва и тржишта. Флексибилност образовања може се постићи рецетификацијом постојеће оспособљености појединца и признавањем резултата

неформалног образовања и самообразовања, односно увођењем система признавања неформално и информално стечених квалификација (увођењем сертификата о стеченим способностима).

Проходност подразумева избегавање слијепих улица – оних образовних путева (типова програма) из којих није могуће пријећи у виши степен образовања или програм друге врсте истога степена образовања. *Слијепе улице* смањују доступност (демократичност) образовања и искориштеност људских потенцијала. *Проходност* се постиже успостављањем довољног броја вертикалних и хоризонталних пролаза између различитих смјерова система, чиме се смањује његова селективност, а избегава упросјечивање ученичких постигнућа. За проходност система нарочито су важне везе и могућност прелаза из општеобразовног и струковног образовања на ниво вишег средњег образовања, вишег средњег струковног образовања и високог образовања како би се омогућило настављање високог образовања, те неуниверзитетског и универзитетског високог образовања ради лакшег прелажења из једног типа високог образовања у други.

Ради ублажавања потешкоћа испадања из образовног система и превенције незапослености и сиромаштва, потребно је основати службе и савјетовалишта за запошљавање младих који испадају из образовања те им осигурати стално оспособљавање. Они требају помоћи младима који су испали из образовања да уђу на тржиште рада. У рјешавању сложених проблема запошљавања младих који нису завршили образовни процес потребна је уска сарадња разноврсних државних институција, приватних и непрофитних организација које су укључене у проблематику запослености и запошљавања.

С обзиром на образовање и запошљавање младих, мјере које подстичу поврат у систем образовања и учествовање, посебно, у средњем и високом образовању, могу придонијети повећању запослености, смањењу незапослености, спречавању (или ублажавању) дуготрајне незапослености и социјалне искључености.

У свим чланицама ЕУ и у развијеним европским земљама у посљедњих 25 година углавном је повећано учествовање у образовању, али су разлике између појединих земаља, подручја одређене земље и појединих социјално-економских и етничких група, велике. На примјер, у Норвешкој готово цијела популација младих завршава средње образовање, од чега 60% похађа струковно образовање и оспособљавање, док у Шпанији само 68% младих завршава средњу школу, од чега приближно 23% струковно образовање и оспособљавање (*OECD, 1996*).

Иако се стање и узроци незапослености у Српској знатно разликују од оног у ЕУ, ипак су стопе незапослености осјетно више међу оним нижег образовног нивоа. Стога се процјењује да би Српска, попут Француске и Финске, имала знатне користи од мотивисања младих незапослених за даљње образовање те, попут Шпаније и Италије, од мотивисања за повећање могућности и програма струковног образовања и

оспособљавања, те већег учествовања младих у њему. Тиме се увелико олакшава њихово запошљавање, што је најважнија одредница избјегавања упадања у сиромаштво и подстицај за излазак из њега.

У недостатку домаћих истраживања и података, а на основу спознаја из више земаља (*Wolf, 2002*), с великом сигурношћу можемо процијенити да образовни систем заправо појачава постојеће социјалне разлике, јер се њиме сиромашни слабо окористе, међу осталим и/или стога што дјеца богатих похађају боље и квалитетније школе које им пружају повољније могућности даљњег образовања, запошљавања и професионалног напредовања.

У већини транзиционих земаља постојећи су системи образовања скупи и неефикасни, ученици и студенти уче количински више од младих у развијеним земљама и добијају већи број информација, али су знатно лошији у њиховој примјени те у служењу знањима и способностима у непредвиђеним условима. Стога у образовању тежиште треба ставити на активан однос и унапређење унутрашње ефикасности система, те на побољшање и осавремењивање наставних метода.

Без сумње, многи дуготрајно незапослени претежно су ниског образовног нивоа и/или имају знања и стручности која нису тражена на тржишту рада. Може се претпоставити да те особе имају низак ниво писмености и математичких знања, а неки уопште немају формално образовање.

Постоје многи показатељи и извјештаји који указују како су подстицаји слабије плаћених радника за налажење запослења и напуштање система запошљавања или социјалне заштите, недовољни. Послодавци се жале на немогућност проналаска радника, чак и у подручјима високе незапослености. Дуготрајно незапослени су, пак, у неповољном положају због губитка знања и способности током чекања посла, као и негативног односа послодавца према њиховом запошљавању. Стога се морају уложити значајни напори у побољшање основних знања и стручности дуготрајно незапослених, те развити нове приступе и програми који би подрезу-мијевали стицање радног искуства.

Осим на побољшање формалног образовања, пажњу треба усмјерити на ублажавање велике *функционалне неписмености* и подизање *прага минималних способности*. Посљедице функционалне неписмености јесу дуготрајна незапосленост и врло смањена запосленост. Чак и у Шведској – земљи с највећим процентом писменог становништва – процјењује се да око 8% одраслог становништва има озбиљне проблеме с читањем и разумијевањем текста. У другим земљама тај удио износи и до 25%, тако да је знатан дио одраслог становништва у немогућности разумјети информације у брошурама или упутама за машине на радном мјесту (*UNESCO, 2000*).

Праг минималних способности захтијева одређени обим знања без којег није могуће опстати на тржишту рада. Под тим се уобичајено мисли на минимум знања рада на рачунару те на нужна знања страних језика,

али појам такође укључује и личне способности и могућности сарадње, тимског рада, услуживања корисника, спремности на учење и мотивацију.

3. Систем социјалне заштите као инструмент економије знања

Научна и политичка копља у свијету увелико се ломе око ефикасности програма социјалне заштите, јер се често наводи да *социјална заштита, попут многих других израза племенитих намјера, садржава клицу кварења*. Често се – тек дјелимично утемељено – наводи да издашне и дуготрајне накнаде за вријеме незапослености или велика права у систему социјалне заштите (што у Српској није случај) могу подстакнути незапослене и сиромашне да дуже и избирљивије траже ново запослење, као и на смањење радних напора и повлачење из запослености. Формално велико издвајање средстава за социјалне потребе није и гаранција њиховог дјелотворног усмјеравања и кориштења.

Ефикасност програма социјалне заштите поготово је лоша у земљама у транзицији, у којима се оскудна расположива средства углавном недовољно добро усмјеравају на најугроженије друштвене групе. Уједно, неки програми, на први поглед скупи или растрошни, можда стварно успјешно помажу сиромашнима, док неки други – јефтинији и мање издашни – заправо уопште немају учинка (или је он врло слаб) на смањивање и/или ублажавање сиромаштва, па је, стога, потребно стално пратити и научно изучавати провођење појединих програма.

Не може се ипак вјеровати да ће тржиште само по себи омогућити друштвено благостање и праведност. Држава мора бити одлучна у смањивању сиромаштва и неједнакости, а да би то остварила, треба имати транспарентан и праведан систем социјалне заштите који се заснива на укључености свих грађана и непостојању дискриминације. Потребно је оснажити социјалну сигурносну мрежу бољим усмјеравањем и праћењем програма социјалне заштите, јачањем невладиних организација у пружању социјалних услуга, децентрализацијом неких социјалних услуга, прецизнијим усмјеравањем социјалне помоћи, те бољим утврђивањем политике запошљавања.

Најважнији циљ социјалне политике мора бити омогућивање људима новог запослења или повратак у свијет рада. **Систем социјалне заштите треба преусмјерити од пружања новчане и натуралне помоћи на помоћ у стицању и побољшању знања, стручности, способности и мотивисаности.** За већину људи зависност од државне помоћи није задовољавајућа алтернатива запошљавању, ни у смислу психичког задовољства, ни у смислу материјалног благостања.

Пожељно је, гдје год је могуће, наћи запослење које није у зони сиве економије. Такви су послови не само сигурнији, већ нуде и веће могућности оспособљавања и стицања знања и вјештина. Тиме ће се повећати основица за порезе и доприносе, те у одређеној мјери омогућити смањи-

вање посредних трошкова рада. Појачану пажњу потребно је усмјерити на побољшање положаја и могућност запошљавања особа из *чврсте језгре сиромаштва*, којима је помоћ најпотребнија.

Знатно смањивање сиромаштва у Српској може се остварити пажљивим преусмјеравањем расхода и побољшањем координације међу постојећим социјалним програмима. Кључне су претпоставке: а) усвојити модел свеобухватне улоге невладиних организација у пружању услуга сиромашнима подуговарањем и б) осигурати уску сарадњу између система програма социјалне помоћи, образовања и службе за запошљавање како би се побољшале могућности враћања сиромашних и незапослених у свијет рада. Подстицаји у том подручју требали би током времена побољшати ефикасност расхода за социјалне намјене.

За остваривање ефикасније додјеле средстава пресудни су механизми слободног тржишта, али и механизми који се односе на социјалну праведност. Прикупљање показатеља о сиромаштву и провођење одговарајућих анализа сиромаштва нужно је ради стицања свеобухватног и детаљног увида у социјално стање. Непристрасне анализе сиромаштва требале би помоћи томе да питања сиромаштва добију одговарајуће мјесто на листи политичких приоритета на националном и локалном нивоу. Показатељи сиромаштва могу бити добра основица за утврђивање и обликовање различитих мјера социјалне политике. Једна од сврха тих показатеља јест и праћење учинака социјалног програма.

Много је већ учињено, али и даље треба побољшавати квалитет, обим и учесталост статистике која обухвата систем социјалне заштите, те подстицати истраживања о сиромаштву, економској неједнакости и социјалној искључености. Информације и истраживања о томе нужни су за социјално планирање, те за одређивање одговарајуће политике. Ако је циљ државне политике да социјалне сигурносне мреже буду доступне сиромашнима, потребно је прикупити спознаје о томе ко су сиромашни, гдје они живе, те колики дио помоћи стиже до циљане групе.

У већини случајева земље (поготово транзиционе) троше значајна средства на социјалне сигурносне мреже, али не прикупљају податке и не прате довољно ко прима помоћ, те колика је корист од ње. Те би информације требале бити доступне истраживачкој заједници и јавности. Та би два корака повећала одговорност државне власти на свим нивоима према изборном тијелу, а бирачи би добили више информација о државној политици, што би такође побољшало квалитет јавне расправе и повећало учествовање грађана у доношењу политичких одлука. То би можда придонијело и јаснијем утврђивању циљева државе у сузбијању сиромаштва, бољем циљању у провођењу мјера и активнијем учествовању тијела и појединаца на различитим нивоима власти.

Закључак

На основу искустава многих земаља у стварању економије знања, потпуно је јасно да је, за ублажавање сиромаштва, потребна уска сарадња образовног система, те јавног и приватног сектора, јер ниједан од њих сам за себе не може то учинити дјелотворно и у потпуности. Важна је јасна подјела овлаштења и одговорности установа, те побољшање цјелокупног система. У успјешности провођења програма нужна је јака одлучност и воља, остваривање широког консензуса, при чему треба бити јасно да је то процес који не завршава у кратком року, него је то дуг и тежак пут који захтијева упорност и стрпљивост учесника.

За побољшање информисаности јавности и бољи приступ сиромашних образовним и социјалним програмима потребне су двије врсте активности. Прво, у подршци реформи образовног система и система социјалне заштите, надлежна министарства требају јавности и свим нивоима власти осигуравати приступ информацијама о могућностима образовања, социјалним правима, програмима и политикама. Грађани и могући корисници требају имати јасне информације о постојећим образовним и социјалним програмима који се нуде од стране јавних институција, на ентитетском и локалном нивоу. Доступност информација требала би се остварити путем различитих медија, с тим да се у њима јасно мора знати која је врста програма доступна у појединој институцији. На овај начин створио би се свеобухватан систем који не само да би побољшавао ниво знања и продуктивност становништва, већ би допринио смањењу сиромаштва у нашој земљи. Реформе за изградњу напредне и одрживе тржишне привреде успјеће само ако прате и успјешна улагања у људе.

ECONOMY AND SOCIETY BASED ON THE KNOWLEDGE AS A WAY OF POVERTY REDUCTION

Stevo Pucar²
M.Sc. in Economics
Faculty of Economics
University of Banja Luka

Summary

Almost all countries in transition, including the Republic of Srpska and Bosnia and Herzegovina, are burdened, to a greater or lesser extent, with the problem of poverty. One of the most important causes of unemployment, employment with low incomes and exclusion from social and democratic life of the community, as the appearance of poverty, is the insufficient and inadequate education level of the poor. The paper considers the possibility that raising the level of education, as well as its structural adjustment of the actual needs of the economy, effectively and essentially reduce the present poverty. Thus, a key pillar of economic and social policy should be an appropriate program of education. This would not only achieve a direct effect of reducing unemployment, but would increase overall productivity and structural quality of the total economy. In fact, modern developed economies are based on knowledge, ideas and mentality of creativity culture. Because of efficiency of scarce resources, the above-mentioned task of spreading the knowledge needs an engagement of all social forces, and participants - government, NGO and private sector.

² Contact: Make Jugovica 4, Banja Luka, E-mail: stevo.pucar @ efbl.org

КАРАКТЕРИСТИКЕ И ПОСЛЕДИЦЕ СИРОМАШТВА У БиХ И РС1

Др Миле Ракић
Београд

Апстракт: У последњих петнаестак година сиромаштво систематски притишће све државе света, а настало је као последица ефеката светске привредне кризе. Последице таквог стања нису мимоишле ни Републику Српску и Босну и Херцеговину. У настојањима да се превазиђе ова проблематика и да би развој БиХ и даље био усмерен ка модерној демократској држави, чланици Европске уније, примењују се различити начини превазилажења настале проблематике. Многе предузете активности дају позитивне резултате, али је очигледно да унутар БиХ и Републике Српске постоји у извесном смислу квантум специфичне (иманентне) проблематике, која додатно отежава бржи излазак државе из стања привредне кризе и њено брзо учлањивање у групу савремених демократских земаља.

Уводна разматрања

Историјски посматрано, Република Босна и Херцеговина је пролазила и још увек пролази, кроз различите облике привредног развоја. На том путу до настанка данашње БиХ наилазило се на преплитања различитих друштвено-економских система као и на различите спољне и унутрашње факторе који су остварили различит интензитет утицајности на стање привреде земље.

¹ Овај текст је рађен у оквиру Пројекта “Друштвене и политичке претпоставке изградње демократских институција у Србији” (149057Д), финансираног од Министарства за науку и технолошки развој Републике Србије.

Иако БиХ данас подразумева модерну државу насталу распадом СФРЈ, са аспекта развоја привреде, као и у погледу богатства њеног становништва, поредећи је са другим државама насталим на тлу бивше СФРЈ, може се казати да припада доњој половини лествице развијености. Безмало је заостала у односу на друге државе бивше СФРЈ, а готово да и не може да се пореди са многим средње развијеним земљама Европске уније.

Ово стање је донекле релативно лако објаснити обзиром на протекле догађаје након распада СФРЈ, а данас свакако обзиром на настанак и утицање глобализације на њен привредни развој, уосталом као и на исте утицаје на друге државе широм света. Утицај глобализације је свакако данас најупечатљивији обзиром да је сасвим јасно да је пропао концепт западног организовања привреде, односно концепт либералног капитализма. Ово се јасно уочава настанком рецесије у привредно најразвијенијим и водећим државама света, попут САД, Велике Британије, Немачке итд.

Глобализација и сиромашење

Чињеница је да су многе државе, па тако и БиХ, осамостаљивањем од СФРЈ, привредно биле оријентисане ка западном моделу организовања привреде. Ова нагла инклинација, односно привредна преоријентација ка западном моделу организовања привреде се донекле може и разумети (иако смо мишљења да овај нагли заокрет недвосмислено захтева детаљну и дубоку анализу као и сагледавање многих чињеница због којих је и дошло до овакве преоријентације) јер су на власт дошле политичке партије најчешће прозападно оријентисане, а највише због сиромашења становништва изазваним унутрашњим грађанским ратом, као и агресијом САД, односно НАТО-а на Републику Српску.

Све то је омогућило да се страни капитал (западни) импутира и релативно брзо продре у БиХ и Републику Српску., прихваћен од домаћих политичара. Ова инпутација страног капитала је, наравно, одговарала страним улагачима, пре свега, због стварања великог профита. У том смислу су индикативни кредити односно камате под којима се издају (задужују) грађанима, а које су међу највећим каматама у Европи и у овом региону. Зато се, ваљда, знатно брже оснивају банке него производна предузећа код нас. Ипак у обзир се мора узети и „чињеница да државе у транзицији нису имале јединствено трасиран пут преласка из једног у друго уређење, па се због тога односи према економији и њеном значењу приступало на различите начине“.²

² Ђурић Ж. Јовашевић Д. Ракић М.: Корупција изазов демократији, ИПС, Београд, 2007, стр. 57.

Нарочито је интересантна заинтерсованост страних улагача (профитера) у области саобраћаја како би се омогућио приступ и коришћење постојећих сировинских база са јефтином радном снагом.³

Такође, пољопривредна производња иако је у структури националне добити износила висок проценат, нашла се данас у веома тешком положају. Сиромаштво систематски притишће све привредне области, али и ванпривредне области, односно долази до настанка социјалне кризе у држави.

Посебан је проблем сиромашење индустрије, али и пољопривреде услед чега се пољопривредна газдинства, а нарочито она ситна у приватном власништву, задужују, најчешће не ради произвођачких циљева, интензивирања газдинства, већ ради попуне дефицита који су у газдинствима стални, а допуњују се само продајом земље по багателно ниским ценама и отпуштањем радне снаге.

„На ова газдинства утиче тржиште рада и најамнине много више него тржиште пољопривредних производа.....кредит је ту, дакле средство одржавања физичког живота породице“.⁴

Страни капитал се још више ангажовао у БиХ и не само у њој, кроз успостављање глобалног поретка у свету тако да мало која нпр. банка није власништво или под директном контролом иностраних власника. Такође, страни капитал и стране банке „држе“ кључне индустријске гране под својом контролом, најчешће у односу 51 % страног власништва према 49 % домаћег капитала у предузећима, банкама и другим важних привредним институцијама и установама. На тај начин страни капитал под „уверљивим“ изговорима и уз примену различите методологије све више задужује привреду БиХ и Републике Српске. Државни дугови су неколико пута већи данас у односу на период бивше СФРЈ, а национални бруто производ је такође неколико пута мањи у односу на период постојања СФРЈ.

У жељи за стварањем што већег профита улагачи тако одлучују и о судбини великог броја запослених у приватном сектору. Тако је данас на списку Републичког завода за запошљавање евидентирано преко 900 000 незапослених лица која траже посао. Овоме свакако треба додати бар још 10 % оних лица која се нису пријавила заводу за запошљавање јер не очекују да се уопште могу запослити из разних разлога (старости, неадекватна школска спрема итд.). Међутим, ако се овом броју регистрованих на бироима за запошљавање дода број особа које не раде у својој струци, а за коју су се школовали (нпр. дипломирани економиста ради као кондуктер, дипломирани грађевинци раде у приватним безбедносним службама, рад пензионисаних лица итд.) онда број незапослених прелази цифру од 2,5 милиона лица без посла или са неадекватним послом. Осим

³ Индикативан је случај бивше железаре у Смедереву где радници за 1 час рада данас добијају око 2 долара, док за исти посао садашњи власник *Yuesstil* у САД раднике плаћа преко 15 долара на час.

⁴ А Вучо: Аграрна криза у Југославији стр. 17.

тога, у Србији нпр. сваког месеца без посла остаје око 2.500 запослених особа због „гашења“ предузећа. Осим тога, познато је да је у 2008. години српска привреда забележила губитак од 37 милијарди динара што додатно утиче на стање социјалне угрожености и несигурности становништва. Сличан случај по овим питањима је и у БиХ и Републици Српској што све резултира социјалном кризом и несигурношћу становништва у ширем региону.

Сажето представљање карактеристика привредног стања у БиХ и РС, али и у другим државама попут Србије, Црне Горе, Македоније... би се могло представити кроз неколико уопштених карактеристика:

- Утицај западног (приватног) модела привреде је стартовао у веома различитом степену стања привреде у појединим државама насталим након распада бивше СФРЈ;
- Повезана са страним капиталом (уплив страног капитала) национална привреда БиХ и Републике Српске постала је зависна тако да није могла, а нити ће моћи, у неком краћем временском периоду, да искористи све своје предности, а нарочито оне које се огледају у богатству сировинама;
- Начин производње и стварање (акумулација) капитала све више се ради максималним коришћењем радне снаге, односно максимализује се ефикасност искоришћења јефтине радне снаге;⁵
- Сплет међународних околности и односа, а нарочито настојање успостављања глобализације (поробљавања) доводи до заоштравања односа на међународној сцени између привредно најразвијенијих држава што се најчешће манифестује кроз борбу за обезбеђивањем преко потребних сировина, а нарочито погонског горива. Ова заоштравања директно се одражавају на привреду па чак и безбедност мањих и привредно слабије развијених држава. Данас светска рецесија не даје шансе развоју домаће привреде. Овде се не ради о неспособности нпр. БиХ и Републике Српске да развијају сопствену привреду и јачају сопствене производне снаге већ је то последица прекомпоновања светске привреде под утицајем глобализације која се сада нашла у рецесији и повукла све привреде у тај понор које су желеле да се поистовете са трендом глобализма и глобализације.
- Безобзирност доласка до енергетских извора и коришћења рудних богатстава у неким државама или регионима се перманентно поопштрава чак и уз перфидну примену војске или других снага безбедности под различитим изговорима и најчешће неуверљивим оправдањима њихове употребе.
 - Управљање привредом данас се врши уз велики утицај страних

⁵ У том смислу су индикативни показатељи о смањењу коришћења боловања од стране запослених и када се ради о заиста болесним особама, а све из страха да се не остане без посла. Такође и поред постојања одредби о 42- часовној радној седмици многи приватници то не признају, а на сличне случајеве непоштовања закона се може наћи и када су у питању дани годишњих одмора или нерадни дани за време државних празника итд.

лобиста тако да се с правом може поставити питање о независном одлучивању домаћих политичара у складу са општим добром.

У целини посматрано привреда БиХ и Републике Српске данас је под јаким утицајем ино фактора (глобализације) због чега постоји страх да се њено пропадање неће зауставити у скоро време. Садашње привредно стање бременито је и настанком антагонизма у друштву, а најочљивији су између власника капитала (приватника) и средстава за производњу (која су некада била у власништву државе и друштва) и радника. Осим тога могу се уочити и разлике између села и града, односно града и локалне самоуправе, као и проблематика тј. нарасли проблеми у аграру, у егзистирању још увек у потпуности нерешене проблематике по националним питањима, али и опстајању институције Високог представника ЕУ. Посматрано са аспекта достигнутог степена демократије и концепта савремених успостављених држава и власти у њима, па тако и у БиХ данас, улога високог представника је увелико превазиђена, односно његова улога у БиХ је, може се казати, сада заиста наметнута и превазиђена.

Унутрашња проблематика и продукција сиромаштва

Дати политички односи у БиХ и Републици Српској су настали као последица различитих утицања и настојања како оних споља тако и оних изнутра, са циљем да БиХ постане модерна демократска држава. У овим настојањима се углавном успело али је очигледно да постоји „лебдећа“ проблематика коју је потребно у најскорије време превазићи како би БиХ и практично постала модерна демократска држава. При томе ваља поћи, пре свега, од уважавања појма демократије, а то значи „да се демократија заснива на одредницама једнакости и слободе, и да је демократија облик владавине који најмање угрожава слободу грађана“.⁶

Поредити стање демократије у БиХ са изнетим ставом лако се уочавају одређене инклинације од схватања и примене демократије у БиХ, па и у Републици Српској. Рекло би се да капитал и у овом случају има одређена „национална“ обележја, испољавана у виду настојања инаугурисања „националних економија“ у БиХ како би се учврстила политичка моћ у циљу елиминисања „страха“ од друге нације, па и ентитета, итд., при чему се, не ретко, примењује стално тактизирање са циљем што обимније и што чвршће унитаризације. На тај начин се, намерно или не намерно, врши блокирање друштвених промена и слаби привредно стање у држави.

Успостављање владавине профита и његових власника је очигледно циљ оних на власти који такво стање желе да задрже трајно. Многе промене које је неопходно извршити тако остају по страни јер владајућој елити одговарају само оне промене које воде јачању њиховог опстанка и репродуковању профита (увећању капитала). Истине ради, данас, „профит

⁶ Bendžamin Barber: „Strong democracy“, New York, 2005.

је основни покретач и циљ пословања, али није његова коначна сврха већ су то задовољства и срећа као и у другим личним и друштвеним делатностима. Концепција према којој су новац и профит сврха сами себи довела је до дубоке системске кризе која није само финансијска“.⁷

Дакле, материјални успех не треба схватити у нужној корелацији са срећом па отуда се може поставити питање стварне улоге националног бруто производа као индикатора општег стања грађана и напретка државе.

Истине ради мора се признати да је ипак најбољи начин за превазилажење сиромаштва у ствари привредни раст, односно од важности су сви они фактори који утичу на раст привреде и тиме омогућавају бољи живот.

Када се говори о унутрашњим проблемима који доводе до слабљења привредног раста па отуда и директног утицаја на сиромаштво становништва, мора се нагласити да на простору бивше СФРЈ постоји неправедна подела узрока сиромаштва. Свака прерасподела је у суштини проблематична, а нарочито прерасподела друштвеног богатства. У БиХ данас егзистира огроман државни апарат чије учешће у трошењу буџета није мало, а уз то је и објективно говорећи, у многим сегментима и нерационално (неоправдано). Ово је нарочито значајно када се зна да је проблем и када је држава богата и нерационално троши, али кад је држава економски слаба и нерационално троши онда то свакако представља озбиљан проблем. Буџет кроз који се врши прерасподела пуни се тако што сви учествују у његовом пуњењу, а то је потреба за уједначавањем између сиромашних и богатих. Ту се такође може разматрати и питање од кога се узима и коме се даје из тог буџета што директно указује да је друга важна ствар у борби против сиромаштва управо управљање буџетом, а не само његово пуњење.

У том смислу пре пет година је нпр. у Републици Србији урађена Стратегија за смањење сиромаштва која је имплементирана брже него неке друге стратегије урађене знатно пре ове стратегије. Чињеница је да је израда разних стратегија у БиХ и Републици Српској, као и других аката од изузетног значаја за њихово функционисање, и данас, недвосмислено, иде веома споро. Дакле, уочава се мањак закона и др. прописа, а може се закључити да се ради о инертности (неефикасности) државе по питању доношења и усвајања многих недостајућих закона.

Улагање у привреду у многим државама представља ризик при чему се овде не мисли само на земље са слабије развијеном привредом већ и на оне најразвијеније. Када финансијски посредници купују финансијске производе са једном групом карактеристика, а продају их са другом врстом или групом карактеристика, та разлика у карактеристикама излаже финансијске посреднике различитим ризицима. Да би минимизирале ризике, финансијске институције морају да узму у обзир: кредитни ризик, ризик промене каматних стопа, ризик ликвидности, ризик извоза

⁷ Питер Сенге: „Криза – претња и шанса“ Међународно саветовање, Загреб 2009.

(девизног курса) и политички ризик“,⁸ односно страни улагачи желе да обезбеде своја улагања у земље које имају развијену економску безбедност која обухвата мере и поступке државних органа и институција којима се целокупни економски, природни, људски, научно-технолошки и др. потенцијали и ресурси земље ангажују и рационално користе за потребе безбедносне политике и стратегије.

Такође, да се уочити и успоравање интеграције (намерно или ненамерно) од стране Федерације кроз наметање различитих закона и Уставних одредби које не могу бити прихваћене од стране Скупштине Републике Српске. Може се уочити и непоштовање закона и Устава о запошљавању. Тако нпр. на неке од расписаних конкурса у Републици Српској се често не јављају особе других националности и обрнуто. Ови случајеви се често користе у политичке сврхе кроз тврдње о „намештеним конкурсима“ за особе одређене националности и сл. а у ствари, се често ради о томе да евентуално пријављене особе не испуњавају услове по расписаном конкурс у сл.

Несумњиво је да су странке лидерски организоване олигархије које се суштински не боре за остварење прокламованих циљева у изборним надметањима. Партије су монолитне и готово диктаторски уређене, јер све зависе од својих лидера који траже послушност од чланова своје партије. Често је на сцени и иза сцене међусобно међустранично „препуцавање“ у оквиру политике, а не очекивана борба за нпр. стварање услова за социјалну једнакост превазилажење сиромаштва. Дакле, на сцени је менталитет и карактер послушности. У суштини ми смо увек били нека врста слушкиње (Истока или Запада).

Лако се могу уочити настојања да се читав државни систем томе прилагоди почевши од медија, економије, образовања, безбедности, правосуђа итд. Свако ко покреће питања у вези са овим, односно даје критике или своје предлоге, проглашава се недемократом, догматичарем, носталгичарем. Нема му напредовања у каријери или се то дешава са веома много труда и муке.

Чињеница је такође да је перспектива БиХ и Републике Српске у интеграцији у Европску унију, али се често не поштују одређења у преамбули Устава БиХ (суверена, демократска држава њених грађана итд.). Чак се може говорити о различитим стратегијским интересима и циљевима грађана још увек подељених по националној, верској и др. припадности.

Не ретко се као модерно и једино исправно решење за многе проблеме у БиХ, а нарочито за оне који се односе на област привреде, намећу туђа решења. Интересантно је рећи да и поред тога што представници институција дозвољавају да им „помажу“ страни „експерти“, многи од њих желе и да личе на оне из високоразвијених западних земаља. Да би

⁸ Ракић Миле: Финансијске институције и тржиште хартија од вредности, , Пословна економија бр. 1, ФАБУС, Нови Сад, 2009 стр. 91

ту сличност постигле, домаће институције ангажују нпр. америчке ПР агенције. Објективно говорећи пожељно је нека решења у другим државама барем селективно применити у БиХ, али је сасвим сигурно да је сва решења немогуће (често и деструктивно) фотокопирати и применити за све случајеве и проблеме везане нпр. за привреду. Да је то тако, у прилог говори чињеница да је Федерација ушла у дубљу привредну кризу него нпр. Република Српска управо због неселективне примене страних искустава и решења, у осталом као и извођењем разних послова препоручених из иностранства. Данас предвиђени и остварени „послови треба да помажу остварењу људских права, образовању, благостању и оживљавању земаља у којима се реализују. Послови треба да доприносе економском и социјалном развоју, и у светској заједници у целини, кроз ефективно и мудро коришћење извора, слободно и поштено такмичење и нагласак иновације и технологије, методима производње, маркетингу и комуникацијама“.⁹

Прошле године (2008) је у Федерацији запослено 3.078 особа од којих је свега 1% српске националности. Ако се посматра ситуација запошљавања на локалном нивоу ситуација је много израженија по питању запошљавања особа друге националности.

Ипак, међу најважније проблеме у области привреде, а који директно утичу на сиромаштво могу се убројати:

- Чињеница да нема (довољно честе) процене стања у привреди нпр. на свака 3 месеца, а ако се нека процена уради ради се о непрецизној и краткорочној процени;
- Чињеница је да се ради о ниској покривености увоза извозом;
- На сцени је пад друштвеног производа;
- Нема јасно одређених тржишта нпр. Индија, Кина, Русија су заборављени или се према тим државама нерадо врши оријентација, а форсирају се западна тржишта
- Против рецесијске мере које се предузимају у условима акутне рецесије светске привреде су најчешће са ефектима на кратак период итд.

Влада Федерације и ентитета једно од решења за побољшање материјалног стања грађана виде у приватизацији и отварању малих приватних фирми. Међутим, на сцени је велика ликвидност тих приватних фирми, како оних великих тако и оних малих, што доводи до отпуштања великог броја радника што се опет одражава на стање других области у држави (безбедност, културу, морал, социјално стање грађана итд.).

⁹ Суботић Драган: Примењена корпоративна пословна етика, Пословна економија бр. 1, ФАБУС, Нови Сад, 2009 стр.307-308

Уместо закључка

Стратегија привредног развоја земље треба, на првом месту, да омогући излазак из сиромаштва највећег броја људи и становника. Дакле, сиромаштво је директно везано за привредни раст у држави, а уназад гледајући закључак би био да је смањено сиромаштво. Чињеница је да данас постоје различите дефиниције мерења сиромаштва и да је данас негде око 6 % људи сиромашно. Апсолутно сиромаштво представља сиромаштво где човек, породица не могу да задовоље своје основне потребе.

Ови критеријуми су различити нпр. у Европској унији, Шведској, Немачкој, САД-у, Јапану, Русији итд. па о томе треба водити рачуна јер се ово мерење сиромаштва не може мерити објективним (универзалним) методама.

Проблем схватања субјективног сиромаштва се може представити кроз случај када се једној особи постави питање колико јој новца треба за нешто што намерава да оствари (купи), а исту особу се избегава директно питати да ли је сиромашна или богата. Примењујући овај релативно једноставан методолошки поступак долази се до закључка да је субјективно сиромаштво код нас на високом нивоу, али то није искључиво за нашу државу иманентан феномен. То исто субјективно сиромаштво је веома високо и у другим земљама а нарочито балканским земљама. Објективно говорећи, становништво је дошло у ситуацију да након прошлог периода изобиља данас не може да задовољи разне потребе због прошлог рата, подела, светске економске кризе итд.

Величина сиромаштва грађана БиХ и Републике Српске, изражена у процентима, креће се од 10 – 20 % уз услов да се да се у обзир узме заједно релативно, апсолутно и субјективно сиромаштво. При томе је релативно сиромаштво једино валидно и оно у ствари указује колико људи живи лошије у односу на просек у земљи.

Овде се одмах намеће и питање и улога државе по питању сиромаштва, односно да ли држава треба да се бори против апсолутног или релативног сиромаштва. Такође се релативно једноставном методологијом долази до закључка да и у БиХ и Републици Српској има категорија становништва различитог степена сиромаштва. Тако код нас категорији најсиромашнијих припадају Роми. Међутим, овај случај није карактеристичан само за БиХ, Републику Српску или Србију нпр. Овај проблем сиромаштва Рома такође је присутан и у Мађарској, Румунији, али и у другим државама не само на Балкану.

Стање сиромаштва може постати и својеврстан безбедносни изазов. Често услед сиромаштва долази до протеста, штрајкова па и грађанске непослушности који се могу под одређеним ситуацијама и погрешно протумачити. Тако нпр. проблем унутрашње безбедности у држави се знатно усложњава ако би протествовали само Роми, Срби или Муслимани нпр. У сваком случају када би дошло и до ових „селективних“ протеста

држава мора да одговара и за ову врсту проблема. Осим тога ако већ долази до ових протеста иницираних стањем и незадовољством становништва лако се може закључити да у држави постоји проблем комуникације, односно да грађани немају други начин да искажу своје незадовољство и своју проблематику. Ово опет сасвим поуздано указује да је држава неорганизована на начин на који би требала да буде организована и да не функционише тако да може да уочава и решава проблеме везане за сиромаштво.

Такође, запажа се да „слабост и дубока криза институција омогућава да лидерске партије узимају незаслужено део политичког колача, чиме се омогућава остваривање личних интереса лидера партија који су изнад свега и највише воле власт, моћ и новац“.¹⁰

Данас се веома осећа присуство тежњи ка остваривању добити појединачних предузећа која најчешће нису подређена општем интересу. Ово указује на потребу јачања и изградње здраве свести о сопственом идентитету и националним циљевима. Само онда када тако нешто постоји, онда се може размишљати и тврдити како економија служи заједничком идентитету и заједничким интересима. У супротном може доћи до појаве разних девијантних одступања у привреди које су често криминалног карактера.

У друштвеном, политичком и економском животу БиХ и Републике Српске нема интегративних процеса и процедура. Готово све се своди на супротстављање, опонирање и деструкцију. Због тога се догађа да профитабилни економски системи постају највећи губиташи, да се много година потроши на изради Устава, да је свака друга приватизација проблематична. О модернизацији институција нема ни говора иако је овог тренутка најважније пронаћи моделе институционалног организовања који ће омогућити да „коезистирају стабилна комплементарност и равнотежа разноликих нивоа политичких опција и узајамне егзистенције политичких, економских, културних и верских потреба“.¹¹

Осим тога „рекло би се да данас веома често егзистира погрешно мишљење кроз које се покушава наметнути став или се децидно тврди да је само апсолутна слобода економије довољан услов за демократски развој друштва. ... објективности ради мора се указати и на чињеницу да слободна економија као нужан услов демократског развоја друштва, сама по себи (изворно као таква) поседује и низ проблема“.¹²

Овоме треба додати да „Судбина земље није никада у потпуности у рукама њеног народа. У неким случајевима, доминација коју намећу странци може бити толико пресудна, да надвлада учинак свих других услова...“ Овако Роберт Дал¹³ указује на један од дестабилизирајућих

¹⁰ Ђурић В. Криза институција у Србији, Српска политичка мисао бр.1-4, ИПС, Београд, 2004. стр. 226

¹¹ Ђурић Ж: Српска политичка мисао 1-4 2000/2002 у Политичке институције у процесу модернизације, стр. 46.

¹² Ђурић Ж. Ловашевић Д. Ракић М.: Корупција изазов демократији, ИПС, Београд, 2007, стр. 55-56.

¹³ Роберт Дал: „Полиархија“, Филип Вишњић, Београд, 1997. стр. 199.

фактора који је посебно присутан на простору Србије и БиХ. Ова врста проблема постаје готово по аутоматизму извор многих других група проблема у држави везаних не само за привреду већ и ванпривредне делатности.

Тако, на пример, због неефикасности или немогућности да држава реши проблем сиромаштва становништва или неких његових категорија може доћи до миграције становништва из нпр. села у град, из државе у државу, из регије у регију што излази ван граница једне државе. Управо због могућности настанка међудржавне миграције може доћи и до погоршања односа међу државама што опет представља нову димензију проблема изазвану сиромаштвом становништва. Истине ради неопходно за неопходним нам се чини овом приликом истаћи да светска економска криза данас угрожава правду и мир у свету, Европи, али и код нас. Егзистирајућа светска економска криза има огроман утицај са негативним ефектима по привреду земаља, а производ је неолибералног капитала и може се закључити да се ради о кризи антрополошке и етичке нарави. При томе се јасно уочава да је јавну етику прогутала политика, државну политику слободна економија, економију глобалне финансије, користољубље које је прогутао егоизам лични, партијски....., а егоизам сада продукује кризу и сиромаштво. Државна власт преко својих субјеката (правосудних органа, полиције...) требала би стати на пут привредном и организованом криминалу као и корупцији, што је најмање што треба да учини у условима егзистирања привредне кризе и сиромашења становништва.

У циљу превазилажења проблематике везане за сиромашење становништва у БиХ и Републици Српској, треба имати на уму и економске прогнозе еминентних америчких, као и других светских аналитичара у погледу дубине и трајања кризе које су објективно сада веома неизвесне. Најчешће се заступају мишљења да онолико времена колико је било потребно да се уђе у кризу и осете њене последице, толико времена треба и да се из ње изађе. Многи сматрају да је криза почела пре 19 година, али да још нисмо осетили њен најјачи утицај.

**CHARACTERISTICS AND
CONSEQUENCES OF POVERTY IN BOSNIA
AND HERZEGOVINA AND
REPUBLIKA SRPSKA**

**Mile Rakić, Ph.D.
Beograd**

Summary

Poverty has systematically burdened all states in the world for last fifteen years, having emerged as a consequence of the world economic crisis. The consequences of such situation have been evident in Republika Srpska and Bosnia and Herzegovina, too. Various ways for overcoming the existing problematics have been implemented so far, through efforts for overcoming the poverty and directing Bosnia and Herzegovina's development on route to become a modern democratic member-state of the European Union. Many undertaken activities have produced positive results so far, but it is obvious that within Bosnia and Herzegovina and Republika Srpska there has been in certain sense a quantum of specific (immanent) problematics, that has been additionally slowing down the overcoming of economic crisis in the state and its progression to the membership of the group of modern democratic states.

СЕОСКИ ТУРИЗАМ КАО ПРОСТОР ЗА ЗАПОШЉАВАЊЕ СИРОМАШНИХ

Др Марија Кнежевић
Бања Лука

Апстракт: *Босна и Херцеговина (и Република Српска) су мале транзицијске земље у региону, те их у развоју прате сви проблеми осталих земаља, што олакшава њихову препознатљивост и скраћује израду стратегија развоја. Глобализација и транзиција су процеси које је нужно узети у обзир при креирању путева даљег друштвеног развоја. Само један од њих је развој сеоског (руралног туризма), који отвара широке просторе запошљавања незапослених, младих и сиромашних категорија становништва. Сеоски туризам је, сигурно, једна од најсвјетлијих тачака будућности ових простора, јер они посједују конкурентске предности за туризам тог типа, бар из три разлога:*

- Интересовања и жеље савременог туристе, који постепено напушта „масовни туризам“ који га је фасцинирао у 20. вијеку и окреће се сеоском туризму;

- Посједовање сировог туристичког производа - нетакнуте природе, којег савремени туристи траже;

- Посједовање здраве (релативно!) животне средине, погодне за развој агротуризма, а здравље је постао, врло битан фактор при одређењу туриста за одређену дестинацију.

По правилу у селу и живе и раде сиромашније категорије становништва, било да су у слоју радника или послодаваца, јер је природа тог посла таква да не привлачи богатије категорије становништва. Начин обраде земље, инфраструктура, механизација, амбијент и приступ изворима забаве и доколице су такви да не погодују ни „градској популацији“, ни популацији која има јачу материјалну залеђину. И неправедно, као остатак претходног система, имамо идеологију негативног односа према овом мјесту живљења и рада, што и није чудо када смо пола деценије живјели по систему „бијега са села“.

1. Глобализација, транзиција, свјетска економска криза и друштвена криза у БиХ

Глобализација је најчешће помињани процес у научним круговима, јер је захватила све облике егзистенције човјека. Потекла је из потребе за међународним отварањем пословања у свим фазама креирања нове вриједности и продаје, а довела је до два супростављена тока развоја глобалног амбијента пословања: заострене међународне конкурентске борбе и супарништва, те уједињавања крупних мултинационалних компанија које доминирају свјетском привредном и друштвеном сценом.

Основне *глобалне промјене* у времену у којем живимо, чије предности користимо или трпимо због њихових слабости¹, су :

- *Територијална дистрибуција социјалних обиљежја опште глобализације*. Амбијент живота и рада се дијели на: копно, воду и ваздух, па чак и друге планете. Појавни облик организације живота остају државе, али државе које нису више аутоктоне, немају самосталност која је карактерисала државе прошлости. Оне се све више морају покоравати међународним правилима понашања, правилима која успоставља међународно тржиште, свјетска подјела рада и свјетска политика;

- *Свјетска економија као основно подручје глобализације*. Основна карактеристика свјетских кретања, данас, је у географском помјерању у погледу тражења органских и неорганских ресурса, нарочито на области мора, океана, ваздуха, а биће још важнијих кретања, узрокованих трагањем за изворима: нафте, хране и питке воде, гдје се припремају освајања других планета;

- *Еколошки аспект*. Човјек је толико овладао природом, вођен пуким интересом и трком за већим профитом, да је довео у питање амбијент у коме треба да опстане. Заштита природних ресурса од нерационалног и неадекватног кориштења постаје задатак број један, баш са туристичког аспекта, јер, данас, туристи, бјежећи из урбанизованих средина, преферирају дестинације „нетакнуте природе“, у чему видимо стратешку предност и стратешки значај наше земље и нашег региона;

- *Техничко-технолошка и информациона револуција*. Двадесети вијек, с правом зову „**вијек технике**“, док 21. вијек зову „**вијек науке**“. Стога је немогуће и замислити гдје ће нас у времену пред нама, одвести експлозија електронских, техничких, научних и свих осталих достигнућа и информационих технологија, ако наука не повуче неки радикалан потез.

- *Транзициони процеси у земљама бившег „социјалистичког блока“*. Ови процеси су довели до новог облика друштвеног раслојавања, до појаве нове финансијске и материјалне олигархије, до пропадања средњег слоја и поларизације друштвених система који воде катастрофалној дихотомији: *све већи проценат капитала је у све мање руку*. Ово је процес који избацује на површину друштва сиромаштво свих социјалних слојеве (осим те олигархије!), који детерминишу даље друштвене процесе и

¹ Асен. Т. – Виденов, С., 2007., Социологија у бизнису, „Београдска пословна школа“, Београд, одјељак: Глобализација свијета у социолошкој имагинацији и апликацијама, страна 163-211.

промјене и са којима се тешко боре владајуће структуре, вођене јединим циљем: да одрже своје позиције;

- *Недостатак адекватног приступа и проучавања ових друштвених промјена.* Претходни систем је занемарио важност наука које се баве друштвеним промјенама, друштвеним развојем, процесима и структурама, међу којима је на првом мјесту *социологија* и њене дисциплине;

- *кидање баријера које су раздвајале поједине државе.* Данашњи бизниси и пословне активности не обраћајући пажњу на границе. Кидање подјеле на „домаће“ и „инострано“, је процес који је довео до сасвим другачије позиције појединих предузећа на тржишту. Тржиште је постало „свјетско“ у сваком погледу и за све врсте дјелатности, а посебно у области туризма, јер је он сам по себи дјелатност усмјерена на иностранство. Дакле, основна промјена је у „*постајању свјетским*“, у уопштениости и глобалности у пословању, наступу на тржишту и унутрашњој организацији. Ова интернационализација у пословању је довела до интернационализације у структури и организацији пословања туристичких предузећа, која су се све више формирала као системи, „ланци“, познати по читавом свијету: *Holiday in, Genex, Plaza, Intercontinental* и сл.²

Да би туристичка предузећа одговорила овој тенденцији, било је нужно прилагођавање постојећих активности овим промјенама, као и проширивање асортимана услуга и понуде, те побољшање технологије пословања и квалитета услуга.

Како су се поједине регије прилагођавале савременим кретањима показује следећа табела.

Табела 1.1. Ток просторне расподеле међународног туристичког промета³

Регион	% учешћа у туристичким доласцима				Разлика 1990/2005.
	1990.	1995.	2000.	2005.	
Свијет (укупно)	100	100	100	100	
Европа	61,8	58,6	57,8	52,6	- 9,2
Америка	20,3	19,5	18,6	15,8	- 4,5
Источна Азија и Пацифик	11,9	14,5	15,7	16,3	+ 4,4
Африка	3,3	3,6	3,9	3,7	+ 0,4
Аустралија и остатак Свијета	0,2	3,8	6,9	11,5	+11,3

² Такву орјетацију и потребу стварања система потврђује податак да је од 1950. године, до краја 20. вијека (дакле за 50 година!) број међународних путовања порастао за 20 пута, док се приход од иностраног туризма повећао за око 140 пута (Извјештај међународне туристичке организације).

³ Преузето из књиге: Марић, Р. 2007., Менаџмент туризма и угоститељства, „Београдска пословна школа, Висока школа пословних студија“, Београд, стр. 81.

Табела показује неколико детаља, битних за наш контекст:

- Европа и Америка су имале приоритет у туристичкој потражњи до краја деведесетих, али се, очигледно нису прилагодиле новим туристичким кретањима, па су их „презеле“ Источна Азија и Аустралија;

- дизајнери менаџмент процеса Европе очигледно заостају у развоју менаџмента;

- европски менаџери требају проучавати шта је то ново у менаџменту Аустралије (+11,3) или Источне Азије (+ 4,4) али и зашто је Европа (-9,2) и тако усмјерити свој менаџмент који се бави развојем туризма будућности!

Стање развијености, привреде и социјална слика РС и БиХ је видљива из податка да је у 2008. години вањскотрговински дефицит износио 8,843 милијарде КМ, или да је увоз покривен извозом износио тек 43,5%, или да је у 2008. години увезено роба у вриједности 1.230 милиона, а извезено 538 милион КМ робе.⁴

Годину, 2008. БиХ је завршила са око 710.000 запослених, док је број незапослених био скоро пола милиона. Просјечна нето исплаћена плата је била око 800 КМ, док је бруто плата износила око 1.200 КМ. Подаци говоре да се око 700 хиљада грађана БиХ налазе испод линије сиромаштва, односно да толико људи нема довољно прихода који би омогућио задовољавање минималних животних потреба. У БиХ око 400 хиљада људи прима неки вид социјалне заштите кроз државни, ентитески или кантонални вид владиних програма социјалне заштите, али исто толико људи не прима никакву социјалну помоћ, а налазе се испод линије сиромаштва. Неколико невладиних организација ради на имплементацији Програма социјалне заштите из 2005. године, расподјелујући добијена средства на неколико фронтова: побољшање система социјалне заштите, помоћ младим брачним паровима с малом дјецом, помоћ особама преко 65 година, уједначавање висина социјалне заштите на нивоу БиХ.⁵

И истраживање “*Живјети у БиХ*” је дало много резултата који требају бити основа за даље креирање социјалне политике. То истраживање је актуелизовало проблематику и утицало на прављење извјесних помака у областима: реформа социјалног сектора, реформа пензионог система, фискалног и банковног система. Али није много учињено на плану отварања нових радних мјеста и подручја запошљавања постојећих категорија сиромашних, као ни нових које сваке године стасају. Дакле, 20% становника БиХ спада у категорију сиромашних. С обзиром на проблеме: глобализације, транзиције и присутне економске свјетске кризе, може се очекивати, да ће се већ тешка ситуација сиромашних, још погоршати. Сиромаштво се повећава у породицама са више дјеце, дјеца падају у сиромаштво и то се преноси на нове генерације, а управо то може имати далекосежне посљедице. Тај процес морају социолози и остали

⁴ Агенција за статистику, 24.06.2009. [http://www.dep.gov . ba/content/view/331/90/](http://www.dep.gov.ba/content/view/331/90/).

⁵ <http://www.dw-world.de/dw/article/0,,2505386,00.html>.

који се баве друштвеним кретањима, друштвеним промјенама и посљедицама истих, свеобухватно сагледати и радити на генералној стратегији спречавања тог процеса или рјешења проблема, како он не би изазвао друштвено-патолошке процесе.

Дакле, нужно је имати или правити генералну стратегију превазилажења повећања сиромаштва и тражити нова подручја запошљавања и образовања, посебно младих.

2. Сеоски туризам као перспектива

Туризам је у свим државама свијета важан сектор подизања квалитета живота, сектор производње и запослености, сектор уравнотежавања платног биланса. Туризам је сектор развоја регионалних подручја на којима се налазе важне туристичке дестинације, нарочито атрактивне, то је сектор развоја малих породичних предузећа, подручје валоризације природних и културних ресурса, односно укупно: врло важан стратешки правац развоја сваке земље. Ово је сектор у који треба улагати и који је у БиХ и РС сектор будућности.

Анализа привредних потенцијала РС и БиХ говори да је сеоски туризам потенцијал који је врло широких и неискориштених могућности, сектор у који треба усмјерити будућа улагања, и то прво изградња, па онда реконструкција постојећих туристичких капацитета, уз помоћ страних улагања. Наравно да ће страни инвеститори ту видјети своју добит, али сама БиХ није у стању ништа направити. Бачена уназад дугогодишњим ратом, диригованим претходним системом развоја, поприште вјерских, националних и других препуцавања великих сила, она није у могућности сачувати своју самосталност и интегритет. Пут у будућност мора бити пут „зависног“ развоја од кога ће имати користи човјек, грађанин, радник и сваки субјект. Страна улагања ће донијети свјеж капитал који ће покренути инфраструктуру, привреду, експлоатацију природних ресурса, али то све ће радити наш човјек, он ће „уживати“ новине и напредак, а зависност ће трпити само властодршци који неће моћи радити шта и како желе, и управљати државом као да је њихово приватно власништво. Зато је нужно радити програме развоја сеоског туризма и стално аплицирати на међународне финансијске институције које нуде средства за профитабилне програме.⁶ Међутим, у РС и БиХ је тих програма мало, мало је људи који се баве изработом стратегија развоја, због чега велика средства обилазе наша подручја или остају неискориштена, због недостатка програма.

Једна плодна сарадња социолога, (који се баве друштвеним структурама, друштвеним промјенама и развојем), демографа (који се баве

⁶ На недавној конференцији Свјетске банке и изнесен податак да се БиХ налази на самом дну по кориштењу средстава за Развој које нуде европске инвестиционе банке и разне друге асоцијације за развој.

друштвеним стратификацијама), те људи који се баве туризмом, развојних агенција и сличних, дала би потребне резултате и створила ново подручје апсорпције незапослених, нарочито из нижих слојева којима је ближи рад у областима: село, туризам, агротуризам, туристичке услуге итд.

Предиспозиције за развој сеоског туризма, код нас, су далекосежне, а могу се актуелизовати истицањем многих предности укупног друштвеног амбијента који ће постати квалитетнији као, на примјер:

- побољшање квалитета живота на селу и приградским насељима;
- истицање значаја историјског наслеђа и повећање вриједности наслеђа и културе;
- побољшање стила живота, продирање урбане естетике, културе и градских навика у село;
- потенцирања осјећаја припадности мјесту и изградња локалног патриотизма из кога ће јачати квалитетан и користан и ентитетски и државни патриотизам;
- укључивање локалних заједница у развој дестинације, која би постајала све више туристичка, или агротуристичка;
- стварање нових могућности развоја и запошљавања које иду уз наведено: нове производне фирме, услужне дјелатности, производња ситних запостављених потрештина које имају и употребну и туристичку вриједност;
- јачање позитивног става према природи, имајући стално на уму да смо и сами дио природе и да с њом морамо бити у љубави, да је екологија и заштита животне средине простор будућности, како за запошљавање тако и за развој;
- у очување здраве и нетакнуте природе спадају и многобројне дјелатности око рјешавања питања отпада, сортирања и рециклажа отпадних материјала, производња нових енергената од отпада, што је велико подручје запошљавања, опет, нижих слојева друштва.

Планирање развоја сеоског туризма мора ићи упоредо на свим равнима: интернационалној, националној, регионалној и локалној. Сви нивои су важни, произилазе једни из других, дефинишу један други и условљавају се. У шире програме развоја треба укључити и још неке програме, као што су: туризам забаве и паркова, (излетишта, паркови, сафари) рекреативни туризма урбаних подручја из околине, (изградња спортских терена, базена, спортови на ријекама, језерима, планинама), културни програми (реновирање старих аутентичних постојећих капацитета и изградња нових који би били у функцији новог туристичког производа), резиденцијални туризам (адаптација постојећих или изградња нових за ту намјену), одморишни туризам (прилагођавање и адаптација постојећих, или напуштених капацитета, или изградња нових). Све су ови важни простори апсорпције незапослене омладине, нарочито сиромашне.

Сваки од наведених задатака је посебна туристичка политика, стратегија и планирање, који треба разрађивати и проводити на

одређеној територији, водећи посебно рачуна о одрживом развоју, очувању природе, међународним еколошким стандардима, атрактивности дестинације, ријешавању питања отпада.

Треба нагласити да је будућност развоја сеоског туризма код нас у повезивању са познатим, већи и јачим на европском и свјетско тржишту. Многи се боје ниске продуктивности и економске и политичке несигурности, те је потребно анимирати креаторе глобалне политике да стварају стабилно и сигурно привредно окружење, како би страни инвеститори храбрије уносили капитал у нашу земљу. Сви облици удруживања су добри и могу код нас донијети напредак: уговорни аранжмани за руковођење, франшизинг, директна улагања, подуговарања, тајмшеринг и слични аранжмани. Важно је само да домаћи производ иде у свијет, да се за њега чује, да туристи дођу и виде и да нас препоруче другима, пошто су били задовољни или да имају жељу да поново дођу и још некога доведу.

Да би се страни капитал привукао, нужно је разрадити стратегију привлачења страних компанија, полазећи од циљева које желимо постићи на државном или ентитетском нивоу па до подстицања конкурентске предности, истицања посебности и атрактивности.

Посматрати РС одвојено од БиХ, када је туристичка понуда у питању, је тешко и непотребно, јер је њен, прије свега, географски положај такав да се не може изоловати. Зато је треба третирати као јединствену цјелину, а као посебну само када су у питању разни уговорни аранжмани, дакле, управљање и расподјела добити. У свим осталим сегментима туризма, БиХ тржиште је цјелина и као цјелина има низ предности у наступу на глобалном тржишту, и то треба користити као важну конкурентску предност.

Развојни циљеви туристичког сектора једне земље увијек су у функцији циљева који морају бити претходно јасно утврђени на на локалном, ентитетском па онда нивоу државе.

Јасно је да се циљеви страних улагања и циљеви наших носиоца власти никада и не могу подударати, али је битно да су им јединствени економски циљеви, циљеви развоја и укључивања БиХ у свјетску групу земаља сличног степена развоја. На европском и свјетском тржишту БиХ мора доћи у приоритет због осталих предности: нижа цијена смјештаја, јефтина радна снага на сопственим имањима или у самој околини, егзотичност локација, тоталну сједињеност с природом, домаћом културом и истински „бијег од урбаног живота“.⁷ Један од тих приоритета је *екотуризам* који даје широке могућности зависно од тога шта је циљ туриста: да ли желе контакт с вршњацима у изолованом подручју, бијег од урбаног начина живота, контакт са самим собом, ходочашће, контакт с

⁷ Екотуристи траже задовољавање неколико специфичних потреба: смјештај у оригиналне објекте, превоз посебне врсте (бицикл, јахање, кочије), активности у природи (шетња, проучавање природе, комуникација с локалним становништвом, учешће у пољопривредним радовима), еколошку околину, бављене умјетношћу и слично.

Богом или природом.⁸ Како *масовни туризам* није прихваћен у земљама Трећег свијета, сматра се деструктивним и новим обликом колонијализма, који уништава њихове културе и вриједности, екотуризам може бити једина и права алтернатива. Најважније је да људи схвате да овај туризам мора бити мањег обима и са мањим и ограниченим користима. Он може бити додатни извор прихода, али је далеко од тога да буде доминантна привредна активност, што ће га, можда, сачувати од велесила које све претварају у „масовно“ и „глобално“.

3. Агротуризам ка простор за запошљавање сиромашних

Посматрано са становишта послодаваца и човјека појединца, у оваквом политичком и економском окружењу је најсигурније бавити се ситним бизнисима у малим породичним предузећима и на сопственим сеоским имањима. То је начин да човјек и послодавац задрже што више и што дуже аутономност, а ако грађани имају већинску аутономност вјероватност је да ће и држава која има такве грађане, бити нешто аутономнија од других које бивају увучене у Европску или Свјетску подјелу рада. Исто тако, ако смо у систему функционисања једне мултинационалне компаније наш сан о аутохтоности и самосталности има мало изгледа, јер ћемо зависити од банака, кредита, камата, увозних и извозних прописа, а њих ће креирати свјетске организације у свом интересу. Неоколонијализам у смислу финансијског и економског монопола ће мање допирати до нас, ако се бавимо својим малим бизнисом, на свом сеоском имању, на постојбини наших дједова, међу познатим људима, у познатој средини, надамак сировина и сл.

Оно што наше људе мучи је чиме да се баве у селу (осим пољопривредом) коју не воле?

Извора идеја и природних ресурса је много и чудно је да то људи не виде, а наша села овим ресурсима обилују. Ево само неких идеја, приједлога, простора или области:

- Пола Свијета има проблем са *питком водом*, а код нас је вода питка свуда око нас, а имамо само 2 фабрике воде, а подаци говоре да смо 2008. године у РС увезли флаширане питке воде око 30 милиона марака, а извезли око 250 хиљада марака;

- *Рудна богаства* се тек задњих година оживљавају, а то је чист производ природе (примјер оживљавања рудника “Бирач” Зворник, или “Љубија”);

- *Производња електричне енергије*, је подручје у власништву државе. Али, чудно је да наша Електродистрибуција, једва послује, а и ово је

⁸ Неки модели понашања се помињу у литератури као: „Оперативни приручник за алтернативни туризам у јужној Индији“ 1987., „10 заповједи екотуризма Америчког удружења путничких агенција“, „Туристички кодекс Хималаја“ 1994., „Кодекс посјетилаца Арктика“ 1996.-2000., Травис, А. 2000. чланак: „Екотуризма или одрживи рурални туризам“, часопис: Туризам, Vol. 48, 4/2000. страна 365-370.

чист производ природе. Неки тврде да је то због државног власништва, мада Телеком Српске потврђује да се може добро пословати без обзира на тип власништва. Мислим да је власништво код нас постало и изговор за нерад и разне облике малверзација, јер ако се менаџмент предузећа понаша људски и газдински облик власништва постаје небитан, за крајњи успех пословања;

- *Разни облици ситних производњи у селу*: кућна радиност, производња здраве хране, производња биља, сакупљање љековитих трава по нашим чистим и здравим брдима и висоравнима, справљање чајева, сакупљање шумских плодова и украсних елемената: шишарки, борових декорација и слично. Дакле, **производња, производња**. Неће се моћи живјети у садашњости коју карактерише масовна појава да је у некадашњим производним халама трговачко складиште, а у свакој кући трговина. А трговачки биланс поражавајући!;

- *Дрвно-прерађивачка индустрија*, јер смо богати дрветом и то високог квалитета, али ми увозимо и дрво и намјештај;

- *Производња пива*, једва се одржава, јер 70% потрошње пива увозимо, умјесто да дамо олакшице за увоз хмеља и јечма, (којег немамо, а можемо и њега производити!), а да пиво производимо код нас, упошљавајући велики број радника.

Ево још неких од могућих малих породичних бизниса, а за које постоје изражени потенцијали код нас:

- *Сточарство и производња сточарских производа*: меса, млијека, сира, кајмака, тканина, вуне (ручно и машински);

- *Производња рибе, сладоледа, кандираног воћа*, (надморска висина је погодна!);

- *Производња пужева, гљива, љековитог биља, чајева, туришје, сокова (ружа, зова, воће)*;

- *Прехрамбена индустрија*: производња поврћа у стакленицима и пластеницима, тјестенина, пецива, хљеба, меса (говеђе, коњско, кокошје, јагњетина, јаретина);

- *Производња новог енергента* од кокошјег измета (гдје би јаја и месо били нус производ), производња јаја (кокошијих, голубијих, нојевих), производња меда и производа од меда, мале сеоске фарме (зечева, коња, говеда, оваца, пилића), мале винарије, пиваре, пунионице воде и сл.

- *Хемијска индустрија*: производња гипса, гумене и пвц галантерије, стиропора и производа о стиропора, производња течних средстава за чишћења у домаћинству, малтера за грађевинарство, производња блокава за градњу.

- *Текстилна индустрија*: кројачки салони (мушки, женски, дјечији), производња крпених луткица у народној ношњи, производња чарапа, кошуља, услуге шивања, ткање и сл.

- *Кожарска производња*: рукавица, штитника, кожне галантерије, уложака, производња крзна од зеца, лисице и других животиња, свих дијелова обуће, ХТЗ опреме;

- *Дрвна производња*: дрвене кућице за кућне љубимце, кавези, столице и сточићи, дрвени алат за пољопривреду, рамови и угаоне летвице, дрвена ламперија, подови;

- *Занатство*: вјештачко цвијеће, бачварија, буради, предмети од кукурузовине, сламе;

- *Разни облици угоститељства и услуге које прате наведене агротуристичке садржаје*: услуге смјештаја у адаптираним собама, агенције, барови, ресторани сеоске хране и домаће кухиње, продавнице здраве хране и сеоских производа, крстарење по селу: јахање, возање санкама, коњским колима, спортско-рекреативни садржаји: тениски терени, фудбалски терени, бањски туризам, здравствени туризам, зимски туризам.

Присутно је неколико програма развоја руралних подручја који имају за циљ: снимати ситуацију на терену како би се што прецизније одредио правац развоја и акције, затим унапређење одрживог развоја руралних подручја проводећи властити развојни модел утемељен на сертификованом “зеленом” предузетништву и сличним искуствима у ЕУ.

Специфични циљ ових програма је: *повећати број економски профитабилних, еколошки прихватљивих и социјално праведних малих и средњих предузећа у руралним подручјима.*

Вриједна помена и анализе је једна студија развоја регије Бањалука, која има за циљ валоризацију природних и новостворених ресурса на руралном подручју Бањалуке и покретање позитивних економских и социјалних учинака од развоја пољопривредних прерађивачких и туристичких предузећа. Тим стручњака Урбанистичког завода РС је носилац израде студије и он ће реализовати неопходне активности у области: туризма, пољопривреде, привреде, просторног планирања, шумарства, екологије, урбанизма, хидротехнике, саобраћаја, електро енергетике и телекомуникација, геологије, геодезије, права и информатике. Приоритети у студији су распоређени по групама:

- *Прва група приоритета*: прилагођавање пољопривредних структура, улагања у пољопривредна домаћинства, пољопривредна производња усмјерена на очување околине и сеоског крајолика, подршка успостављању и управљању пољопривредним газдинствима, побољшање обрадивих површина и парцелисање, те успостављање катастра пољопривредних имања, побољшање стручног школовања, управљање водним потенцијалима, шумарство, пошумљавање и улагање у приватне шуме;

- *Друга група приоритета*: развој индустрија хране, улагање у квалитет, здравље и улазак на европско тржиште, прерада и трговање пољопривредним производима, контрола квалитета, ветеринарско-санитарна контрола, граничне контроле, успостављање и организација произвођача, кооператива, задруге, удружења, мрежа;

- *Трећа група приоритета*: развој сеоског простора, развој и увођење нових привредних активности ради додатних извора прихода, обнова и развој села и очување руралне баштине, развој и побољшање руралне

инфраструктуре, кућна радиност у руралним просторима ради додатног извора прихода;

- *Четврта група приоритета*: развој сеоског еко-туризма, могућност развоја пунктова еко-туризма, развој амбијенталне екологије и архитектуре, развој туристичке компоненте сеоских домаћинстава, развој туристичке инфраструктуре у руралном подручју, стандардизација, класификација и означавање сеоских домаћинстава.

Треба споменути и *пилот пројекте* који су у току у бањалучкој регији, а сви су усмјерени на улагања у рурална подручја и актуелизовање овог простора за привређивање и живот, као што су: Интернационални центар “**Крупа на Врбасу**”, Туристичко угоститељски комплекс “**Камени Мост**”-Крупа на Врбасу, Спортско рекреативни комплекс “**Стричићи**”, Пољопривредно - едукативни Центар и ранчерско насеље “**Добрња**”, Туристичко рекреативни центар етно село “**Чокорска поља**”.

Јасно је да је имплементација ових програма простор за запошљавање великог броја стручног особља, нарочито из области агротуризма, пољопривреде, али и великог броја обичних радника, сиромашних и нижих слојева друштва. БиХ и РС су пољопривредна, сеоска, планинска земља и ове области морају заузимати већински дио друштвеног производа. Јасно је да су то увијек биле нижепордуктивне области, са становишта капитала, и занемарене области, са становишта интересовања младих, али вријеме налаже да се ова подручја промовишу ради дуготрајности, сигурности и опредјељења свијетског туризма, која можемо окренути у своју корист.

Даљи развој БиХ и РС мора бити заснован на низу конкурентских предности за развој агротуризма:

- *Простор*: наша земља је водећа у Европи по власништву над земљом по глави становника, те стамбеном фонду у селу: дакле то су велики простори земљишта, као и стамбеног фонда који већ стоје на располагању, било да се могу користити у власништву или да се могу повољно изнајмљивати, што смањује удио почетних капитала за више од 50%;

- *Клима*: на овим просторима је изузетно повољна за све наведене производње; разноврсност годишњих доба, близина мора и утицај медитеранске климе;

- *Искуство*: људи са ових простора имају велико искуство протеклог периода развоја капитализма по земљама западне и средње Европе. Скоро да нема куће или посједа да по неколико чланова нису били, остали, зарадили пензије, или родили дјецу као најамни радници градећи предузећа Швајцарске, Њемачке, Аустралије, Америке, Аустрије или Француске. Евентуални повратници, млади нараштаји, и пензионери са дебелим искуством су велика покретачка снага развоја ових врста бизниса на овим подручјима;

- *Материјална подлога*: поред искуства ови људи имају и почетни капитал, од кога је велики дио остао као “стара девизна штедња”, а она је исто посљедица лоше државне политике, која није нашла програме којима

би усмјерила та средства у развој. Ни данас није касно, а велики подстицај су многа инострана предузећа и појединци који из тих истих земаља долазе тражећи погодно мјесто и простор за оплодњу сопственог капитала. Програми, маркетинг и едукација су дјелатности којима се може мртви капитал из банака (наших или иностраних!) повући и квалитетно уложити на свестрано задовољство: власника новца, државе и незапослене омладине, којој сеоски амбијент треба промовисати као амбијент будућности, што он и јесте: било да се промовише пољопривредна производња, сеоски туризам или менаџмент тих дјелатности;

- *Инфраструктура*: је, мислим, главни разлог што су ова подручја била занемарена и претежно напуштана. Неко је донио паметну одлуку да се више улаже у инфраструктуру, тако да су то сада услови достојни “урбаних села”, како бисмо их звали у перспективи;

- *Постојање програма*: Развојне агенције града, регионалне агенције, туристичке организације и слични, имају програма и раде на њима и тиме потпомажу цијелу ову стратегију, што је охрабрујуће и што ће довести до коначног циља, а он је: *Насељавање ових крајева и развој малих предузећа и малих бизниса по њима, што је једини начин да данашњи наши велепосједници (земље и објеката!), а најамни радници по туђим фирмама или земљама, постану власници својих фирми на својим имањима.*

Сеоски туризам је туризам будућности РС због наведених предности о којима је било ријечи: здрава животна средина, повољан географски положај, разноликост климатских услова, надморске висине- ваздушне бање (Мањача, Борја, Козара), мноштво изворишта бањске воде (Телић, Кулаши, Слатина, Мљечаница) и сл.

4. Кластери и социјално предузетништво као нужан облик пословања

У РС се мора извршити квалитетно умрежавање приватног сектора пословања, који је концентрисан на мале породичне фирме, било да је то приватни смјештај по кућама или пансионима, мноштво ресторана и других облика угоститељске понуде, или је у питању пољопривредна производња или занатство. Сви они послују изоловано, усамљено и без могућности да се укључе у савремене токове, јер им је то скупо. Зато је потребно веће ангажовање државних и туристичких институција, којих има довољно, који би радили стратегије развоја, креирали туристичку или агрополитику и тако осавременили пословање изградњом савремених концепата пословања и професионализацијом њихових изолованих менаџмената.

Предности увезивања, или умрежавања су: јефтиније креирање циљне групе, побољшање продуктивности и мањи трошкови промоције,

рекламе, бренда, подјела рада између организација које се баве соским туризмом, и боља расподјела људских ресурса по питању стручности и оспособљености. Кластери су у могућности да потпомогну: лобирање у органима власти на локалном нивоу и нивоу државе, у међународним организацијама и финансијским институцијама, могу олашати приступ савременим знањима и искуствима, да се не истражује већ истражено и да се користе искуства из окружења.

Не треба се бојати конкуренције, јер она је у систему кластера специфична и представља квалитетну мјешавину ривалства и сарадње, а темељне вриједности сарадње су: повјерење, тимски дух, транспарентност и сарадња у интересу веће зараде, без обзира на конкуренцију. Квалитетна сарадња предузећа унутар кластера редукује трансакцијске трошкове и повећава даљу компетитивност. Кластери су најбољи модел и примјер како конкуренција може успјешно сарађивати, а **најбољи модел кластеризације је сеоски туризам**. Атмосфера кластера је кооперативна, а конкуренција и сарадња могу егзистирати заједно, јер се појављују у различитим димензијама и међу различитим субјектима. Конкуренција остаје на хоризонталној равни, а кооперација се јавља као нужност на вертикалној равни, тако да конкуренција и сарадња, у ствари, представљају основу динамичности самог кластера.

“**Агротуристички кластер**” је нешто ново и нема модела који се може узети за примјер. Не постоје ни разрађена правила у процесу увезивања сеоских туристичких произвођача у агротуристички кластер. Једини примјер се може узети из Републике Словеније која је прва увела модел кластера као облик оперативног повезивања туристичких и других субјеката у циљу јачања сеоског туризма.

Социјално предузетништво је неазобилазно када су у питању све дјелатности на селу, те га је нужно користити у овој области. Предузетништво коме није искључиви циљ профит, него ширење дјелатности и запошљавање нове радне снаге, нарочито магриналних група, ће дуго бити присутно код нас. Оно мора бити потпомогнуто од стране државе, развојних агенција и сличних институција. Њихова је и улога и одговорност за повратак селу и сеоској привреди.

Закључак

Овај вијек је вијек у коме ће доминирати туриста који преферира чисту животну средину, здраву храну, нетакнуту природу, здравствени туризам, авантуризам и спој са природом. Та категорија туриста је циљна група којој треба посветити пажњу када су у питању стратегије развоја сеоског туризма, с једне стране и могућности запошљавања, с друге стране. Како је ријеч о дјелатности која је уситњена, по питању власничке структуре и организације у претежно породичним бизнисима, нужно је увезивање како би се смањили трошкови: од израде стратегија развоја, преко организације до доласка до потенцијалних купаца и тржишта. Како је ријеч о неразвијеној земљи, социјално предузетништво, потпомогнуто од стране државе, је од велике важности. Дакле, кључне друштвене дјелатности требају бити: пољопривреда, производња свега и свачега што може бити у функцији сеоског туризма, услуживање у циљу развоја боље туристичке понуде, те разни облици смјештајних капацитета у функцији сеоског туризма, те организација манифестација и атракција за све већи број љубитеља: авантуризма, сафарија, дружења са животињама у селу или учествовању у производњи разних прехранбених намирница: ракије, зимнице, вина, жита, хљеба, млијека и млијечних прерађевина....Ова организација привреде ће се одвијати у облику разних облика удружења ради јефтине промоције, набавке сировина, организације производње, као и организације дистрибуције готових производа на тржиште.

RURAL TOURISM AS SPACE FOR EMPLOYMENT POOR

Phd. Marija Knežević
Banja Luka

Summary

Bosnia and Herzegovina (and the Republic of Srpska) are small transitional countries in the region and their development is followed by all problems of other similar countries, alleviates which makes their recognizability easier and shortens the time for preparation of development strategies. Globalization and transition are the processes which must be taken into consideration in creation of paths for further social development. Only one of them is development of rural tourism which opens wide spaces for employment of the unemployed, young, and poor categories of population.

Rural tourism is, certainly, one of the most brightest points of future of these regions, because they possess competitive advantages for tourism of that type out of the 3 reasons:

- *Interests and wishes of a modern tourist, who gradually abandons „mass tourism“ which fascinated him in the 20th century and turns to rural tourism;*
- *Possession of raw tourist product – intact nature, demanded by modern tourists*
- *Possession of healthy (relatively) environment, favourable for development of agrotourism, and health became very important factor in tourist selection of a specific destination*

As a rule, village is the place where poorer categories of population live and work, whether as workers or employers, because the nature of that business is such that it is not attractive to richer categories of population. Manner of cultivation of the land, infrastructure, mechanization, environment and access to the entertainment sources are such that there are not interesting to the city population or richer population. And unjustly, as a remaining part of the previous system, we have ideology of negative relation toward this place of living and work which is not strange when we have lived for a half of the century according to the system „escape from the village“.

СИРОМАШТВО, НЕЗАПОСЛЕНОСТ И ФИНАНСИЈСКА КРИЗА У БИХ

Мр Дијана Граховац
Универзитет за пословне студије
Бања Лука
Мр Драго Бајић
Универзитет за пословне студије
Бања Лука

Апстракт: *Благостање дефинишемо путем функције: $P(C1, C2, C3, C4, C5, \dots, CN)$, гдје је P растућа функција робе $C1$ до CN , коју је у одређеном периоду конзумирала одређена особа. У идеалном случају, то би требало садржати све што је битно за благостање, укључујући и ствари које, уобичајено, не подразумевамо као “потрошачку робу”, као што су здравље, образовање, одмор, друштвени контакти и сл.*

У нашој земљи, као и у осталим земљама региона, приходи су на ниском нивоу. Приликом анкетања примијећено је да испитаници смањују износе сопствених прихода, јер не желе да у потпуности изложе нелегалне или полулегалне изворе прихода, односно нису вољни да пруже информације о нерегистрованом бизнису. Оваква ситуација је резултат недостатка повјерења у повјерљивост анкете, забринутости због пореских органа и слично.

Категоризација сиромашних, и оних који то нису, се врши калкулацијом тзв. релативне или апсолутне границе сиромаштва. Уколико је потрошња испод границе, појединац се категорисао као сиромашан, а уколико је изнад, онда тај појединац неће бити категорисан као сиромашан. Граница сиромаштва се успоставља на вриједностима потрошње (прихода) испод које је појединац сматран за сиромашног од стране друштва у којем живи. Та граница сиромаштва се утврђује на различите начине у зависности од сврхе и потреба.

Утицај стопе незапослености је у директној вези са степеном сиромаштва. Ниска стопа запослености доводи до ефекта ниског нивоа

укупне потрошње у држави, посматрајући са аспекта односа укупних прихода и броја становника. Друга значајна карактеристика везана за запосленост је да су и запослени радници на ивици границе сиромаштва, јер су им радна мјеста и висина примања несигурни. Привреда је ослабљена и веома слабо конкурентна, па је и опстанак неких привредних субјеката упитан у будућности. Структура незапослених особа је лоша и по квалификационој и по старосној структури и БХ власти морају нужно дјеловати у том правцу да би се промијенила ситуација на тржишту рада.

УВОД

Релативна граница сиромаштва

Вриједност релативне границе сиромаштва је базирана на томе како се једна група у друштву пореди са осталима. Уобичајена пракса је да се граница сиромаштва постави на дијелу прихода. Тако ова граница укључује свеукупно богатство земље и просјечни животни стандард. Особа за коју сматрамо да јој је потрошња испод ове границе, сматра се сиромашном у односу на друге људе у одређеној земљи. Свакако, да се по појединим земљама таква ситуација знатно разликује, па у веома богатим земљама, “сиромашни” би могли имати животни стандард који би се сматрао више него адекватним у неким другим земљама са нижим просјечним приходима.

Апсолутна граница сиромаштва

Род апсолутном границом сиромаштва подразумијевамо тзв. крајњу или прехранбену границу сиромаштва, односно, најчешће кориштена апсолутна граница сиромаштва јесте она која је заснована на потрошњи хране. Најосновнија потреба свих људи је потреба за храном. Свакој особи је потребан одређени број калорија дневно да би се одржала у животу и стекла потребну енергију за рад. Нутриционисти постављају минимум човјекских потреба за калоријама узимајући у обзир године, пол и ниво напора које особа улаже. На основу минималних потреба за калоријама, трошак апсолутне прехранбене границе сиромаштва је постављен на вриједност новца потребног за добијање тог минималног нивоа калорија.

За креирање мјера потпуне потрошње потребни су подаци о укупној потрошњи на микронивоу (ниво домаћинства) као и о саставу домаћинства. Кључне компоненте потрошње су:

1. Потрошња хране
 - а. Купљена
 - б. Произведена у домаћинству

- в. Поклоњена
- г. Потрошена ван домаћинства
- 2. образовање
- 3. Услуге
- 4. Употребна вриједност смјештаја
- 5. Употребна вриједност трајне робе
- 6. Непрехранбена потрошња
 - а. Купљена
 - б. Поклоњена

1. Појам и обиљежја сиромаштва у БиХ

Прва анализа стања сиромаштва у БиХ (након рата) је рађена 2001. год. на основу података из тзв. студијске анкете мјерења животног стандарда - БиХ¹ проведене у јесен 2001. Ова анкета је рађена са циљем да измјери благостање у БиХ и пружи информације о томе како су нивои благостања међусобно повезани са одређеним друштвеним карактеристикама као што су незапосленост, здравље и образовање. Прикупљени су подаци о потрошњи, као и другим аспектима домаћинства који директно или индиректно утичу на животни стандард. Упитник за домаћинство укључивао је укупно 13 модула покривајући демографију, смјештај, образовање, рад, миграцију, здравље, приватизацијске ваучере, кредит, друштвену помоћ, потрошњу, непољопривредне активности и пољопривредне активности samozапослености.

Домаћинства су била укључена у анкету кроз узорак вјероватноће. Узорак је одабран тако да буде репрезентативан на нивоу државе, нивоу ентитета, као и за урбане, руралне и мјешовите општине, а састојао се од 5.400 домаћинстава. Прикупљени су основни подаци о 66 прехранбених артикала или група производа које су трошила домаћинства. Они су укључивали воће и поврће, млијечне производе, житарице, месо, перад и рибу, пића и слаткише, као и основне намирнице као што су шећер, уље и слично.

Резултати су показали да је просјечна потрошња износила 11,571 КМ по домаћинству годишње. Храна и смјештај су биле највеће ставке у буџету, са 37 и 36 % укупног буџета. Сва домаћинства у анкети имала су потрошњу по глави изнад 760 КМ годишње, тј. није било резултата апсолутне границе сиромаштва. Али то не значи да их није било у земљи него да су такви случајеви били ријетки и да нису били обухваћени у узорку анкете. Важно је напоменути да је 18,9 % становништва трошило на храну мање од вриједности минималне прехранбене корпе, што значи да се тај дио становништва није могао назвати сиромашним у прехранбеном смислу (неки појединци су можда имали мање физиолошке потребе него

¹ LSMS-BiH-2001

што је имплицирано просјечним нормама или су намјерно изабрали низак степен конзумирања хране). Расељена лица и избјеглице су биле у значајно већем ризику од сиромаштва него друге групе. Друга група која је са већим ризиком од просјечног су незапослени. И коначно, образовање, или његов недостатак, такођер су повезани са већим ризиком од сиромаштва. Садашња ситуација у БиХ није ништа побољшана у односу на вријеме спровођења анкете. Сиромаштво се повећало, нарочито због повећања стопе незапослености усљед ликвидације многих предузећа.

2. Утицај незарослености на сиромаштво у БиХ

Дефиниције везане за питање незапослености су :

Радно способно становништво чине особе старије од 15 година. Становништво у радној доби је становништво од 15 до 64 године. Младо становништво су особе у доби од 15 до 24 године. Старијим становништвом се сматрају особе у доби од 65 и више година.

Економски активно становништво или радна снага је укупан број запослених и незапослених особа. То су особе које се баве економском активношћу или се њоме желе бавити. *Стопа активности* или стопа партиципације је постотни удио активног становништва (радне снаге) у становништву радне доби (15-64) или у радно способном становништву (15+). *Стопа запослености* је постотни удио запослених у становништву радне доби (15-64) или у радно способном становништву (15+).

Стопа незапослености је постотни удио незапослених у активном становништву (радној снази).

Према подацима Федералног завода за запошљавање, Завода за запошљавање Републике Српске и Завода за запошљавање Брчко Дистрикта Босне и Херцеговине, у Босни и Херцеговини, са 31. 03. 2007. године, у евиденцијама је било пријављено 535.489 незапослена лица, а стопа регистроване незапослености је износила 46,04%.

Циљеви истраживања о стопи незапослености, спроведеног 2007. године, су били усмјерени на анализу ситуације на тржишту рада у БиХ, са акцентом на проблеме везане за високу стопу незапослености, као и на идентификацију потребних мјера, са циљем подршке повећања броја запослених. На повећање стопе запослености могу утицати многобројне макроекономске и структурне политике, вањски фактори и др. Значајно је навести да ће резултати реформе тржишта рада и предузетих мјера показати резултате тек у дугорочном периоду, а с обзиром да је БиХ тек недавно увела већину тих мјера, њихови ефекти се још увијек не могу у потпуности одредити.

Графикон 1: Број незапослених март 2003.- март 2007. (у хиљадама)

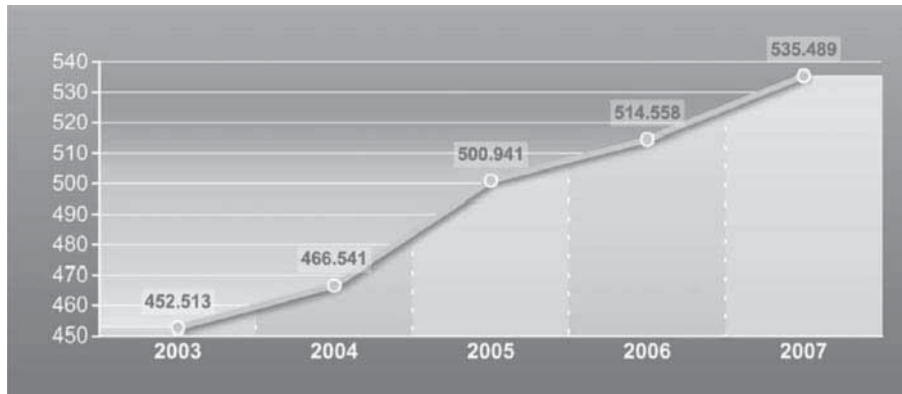

Просјечан раст стопе незапослености у БиХ у 2006. знатно је успорен у поређењу са истим периодом 2005. године, када се стопа незапослености просјечно повећала за 8,5%. На извјесно смањење раста стопе незапослености су утицале одређене мјере власти БиХ у сарадњи са Заводима за запошљавање, као што су субвенције и донације послодавцима, у циљу стимулације запошљавања. Али стопа незапослености је још увијек веома висока у односу на земље окружења. Фактори који негативно утичу су многобројни, али најзначајнији фактор са стране тражње за радницима је врло неповољна ситуација привреде БиХ, која је на ниском степену развијености. Многа предузећа пропадају, одређене привредне гране и дјелатности се гасе и свакодневно долази до отпуштања радника, што усљед ликвидације предузећа, што због пада обима пословања. Оваква ситуација се, свакако, одражава на животни стандард у БиХ, јер је укупан приход низак и има тренд опадања на број становника.

Од 2,7 милиона радно способних лица, око 1,2 милиона се класификује као економски активно, чиме је стопа активности 43%, врло ниска по међународним стандардима. Потребно је истаћи да је ту значајан дио обесхрабrenих радника, који често одустају од потраге за послом због нефлексибилног тржишта рада у БиХ, као и чињеница да је висок проценат незапослених радника који су усљед стечаја предузећа у којима су радили, остали без запослења у познијој доби.

Послодавци нису заинтересовани за такву старосну структуру незапослених особа.²

Друга карактеристика која отежава повећање стопе запослености је ниска квалификованост незапослених лица, која не задовољава потребне критеријуме за запослење.

² Број лица која први пут траже посао на крају посматраног периода износи 246.881 или 49,64% од укупног броја незапослених у Босни и Херцеговини.

Структура незапослених особа

Како би произвели међународно упоредиве податке о тржишту рада, статистички заводи у БиХ провели су Анкету³ о радној снази засновану на стандардима *ILO-a* у периоду од 10. до 16. априла 2006. године. Као што се може видјети из графикана 2, структура активног становништва према старосној доби у БиХ, у 2006. години показује високо учешће младих у стопи незапослености, као и ниску стопу запослености од 46.5% укупно активног становништва, односно радне снаге. Користећи податке из Анкете о радној снази, стопа незапослености – израчуната као однос између незапослених и економски активне популације (збира незапослених и запослених лица) – износи 31,1% у периоду обављања анкете.

Заводи за запошљавање у БиХ су покренули програм сајмова запошљавања, са циљем бољег повезивања понуде и потражње на тржишту рада у одређеним градовима у БиХ који су дали одређене резултате, те се број запослених са евиденције у марту 2007. повећао у односу на децембар 2006. за 2.858 лица. Старосна структура незапослености показује да највише незапослених особа припада најактивнијој групи (15-49 година старости). Стопа незапослености младих особа је висока. Додатни забрињавајући показатељ је да је четвртина лица старих од 15 до 18 година већ напустила школовање. С обзиром да је продуктивност младих радника евидентно нижа од продуктивности радника са искуством (са истим нивоом / квалитетом образовања и осталим карактеристикама), одређивање заједничке најниже плате за обе групе мора довести до одређеног искључења младих из формалног тржишта рада. Постављање одвојене и ниже најниже плате за младе омогућило би њихово запошљавање и такође би повећало укупни обим производње у привреди.⁴

Као што смо већ напоменули, одређене мјере државе, у смислу постизања вишег степена квалификованости радника кроз одређене програме преквалификације могло би дати значајније резултате. Мјере треба да обухвате шире поље дјеловања, као што је и систем образовања, који је неадекватан потребама послодаваца. У графикону 3 су наведене потребне вјештине, на основу потреба послодаваца, за које би незапослена лица требало да буду обучени, да би задовољили критеријуме за запослење. Евидентно је да образовни систем у нашој земљи не оспособљава такве кадрове и у том правцу би требало дјеловати. Тржиште рада се мора прилагодити својом понудом захтјевима послодаваца, да би

³ Агенција за статистику Босне и Херцеговине је, у сарадњи са Федералним заводом за статистику и Републичким заводом за статистику Републике Српске, у априлу 2006. провела Анкету о радној снази. Узорак за провођење Анкете састојао се од 10.000 домаћинстава на нивоу Босне и Херцеговине, од чега 5.943 домаћинства за подручје Федерације БиХ, 3.457 домаћинства за подручје Републике Српске и 600 домаћинства за подручје Брчко Дистрикта БиХ.

⁴ Свјетска банка 2006. година.

се постигли резултати. Мјере држава, као што су додатне обуке, нарочито из, условно речено, новијих области као што је информатичка технологија, менаџмент, савремени маркетинг и сл.

Графикон 2: Активности становништва према старости у БиХ

Анкета за 2006. годину

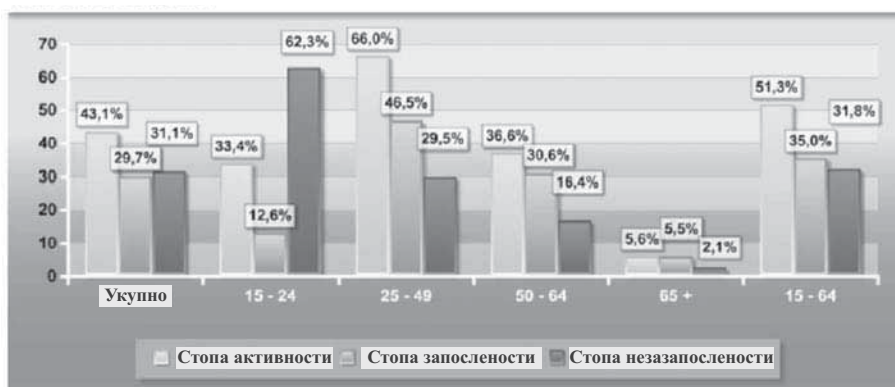

Графикон 3: Потребне вјештине за послодавце



Анализом графикона 4, уочавамо да у структури радне снаге, преовладавају особе са завршеном само основном школом, што је у данашње вријеме веома неадекватно захтјевима тржишта рада, као и врло низак степен високо образованих кадрова. То се нужно треба промијенити да би се ситуација високе стопе незапослености промијенила.

Графикон 4: Радно способно становништво према завршеној школи

Анкетни подаци 2006.

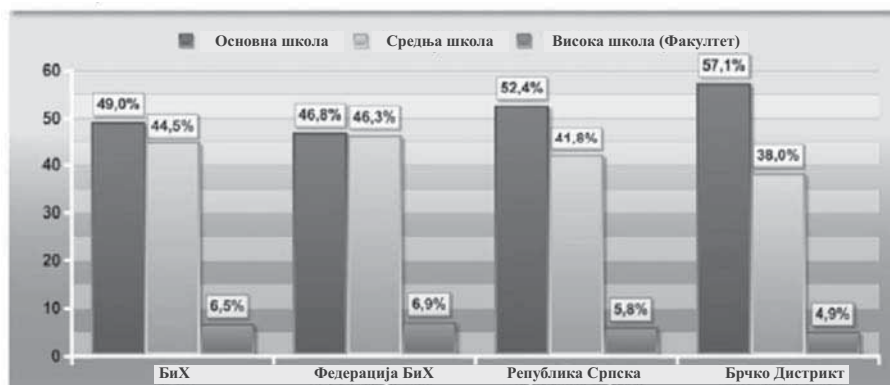

У БиХ постоји снажна веза између образовања и сиромаштва. Подаци из Анкете о радној снази показују да неактивне особе старије од 15 година имају ниску образовну структуру; 66,9% њих има само основно образовање.⁵

Ови подаци указују на озбиљан проблем са структуралном незапосленošћу гдје стручне квалификације и локације становништва не одговарају могућностима запошљавања. То питање требало би се истражити у контексту реформи процеса транзиције БиХ. У глобалној привреди БиХ није способна да конкурише на основу јефтине радне снаге. Радна мјеста предузећа тржишне привреде су са високим захтјевима за знањем, с додатом вриједношћу и с вишим платама, са циљем освајања извозних тржишта и привлачења страних инвестиција. Одлуке о инвестирању у нашу земљу, зависе од мишљења инвеститора о томе да ли локална радна снага има вјештине, знања и способности за искориставање и извлачење користи из нових инвестиција. На овим просторима постоји забрињавајући јаз између оног што траже послодавци и оспособљености свршених средњошколаца.

Компарација стопе незапослености са земљама ЕУ

Ако анализирамо графикон 5 долазимо до закључка да је стопа незапослености у БиХ неупоредиво већа у односу на просјек ЕУ, што говори о веома забрињавајућој ситуацији у БиХ, на низак просјечни стандард становништва. Оваква ситуација ће свакако представљати значајну препреку процесу интеграције БиХ у ЕУ. БиХ власти морају нужно дјеловати у дугорочном правцу ка смањењу сиромаштва у БиХ,

⁵ Анкетни подаци за 2006. год.

односно подизања животног стандарда грађана на виши ниво, као и повећању стопе запослености.

Графикон 5: Стопе незапослености у БиХ у поређењу са ЕУ

Стопе незапослености у БиХ - тенденције у односу на ЕУ

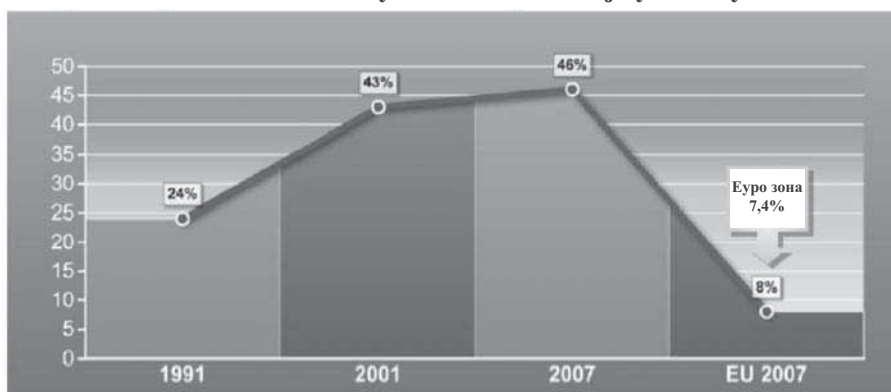

* Извор: Завод за статистику Републике БиХ 1991. ентитетски заводи за запошљавање у БиХ и Еуростат 2007. године

3. Рефлексија савремене финансијске кризе на привреду БиХ

Када се анализирају све могућности, као и ризици са којима се БиХ суочава у тренутно нестабилној ситуацији свјетске економске кризе, готово је немогуће дати неки конкретан путоказ за превазилажење економске кризе и заустављање пада, ионако ниског, животног стандарда у БиХ.

Од есенцијалног значаја је да БХ власти одмах проведу низ мјера којима ће обезбиједити преживљавање БХ привреде и опстанак привредних субјеката у БиХ, односно спријечити пораст, ионако високе, стопе незапослености.

Основни показатељи утицаја свјетске кризе на БиХ

Због глобалне економске кризе, економија Босне и Херцеговине је почела да показује знаке рецесије. Свјетска криза утиче на Босну и Херцеговину вишеструко. Прије свега, смањење спољне тражње је утицало на смањење нивоа извоза Босне и Херцеговине и обима спољне трговине. На примјер, извоз Босне и Херцеговине у марту 2009. према земљама као што су Словенија, Србија и Хрватска је смањен редом за 29,4%, 15,8% и 31,9%.⁶ Банке су подигле нивое каматних стопа.

⁶ Министарство спољне трговине БиХ

Као резултат свега наведеног дошло је до смањења производње у Босни и Херцеговини. На примјер, индустријска производња у ФБиХ је у марту 2009. године смањена за 14,6% у односу на прошлу годину. Све због смањења производње, у периоду од новембра 2008. до фебруара 2009. године без посла је остало 26.683 радника.⁷

Крајем 2008. године проценат незапослености у БиХ је износио 23,4%.⁸

Смањење производње и повећање незапослености је утицало и на смањење плата како у приватном тако и у државном сектору. То само проширује круг сиромаштва у БиХ и доводи до смањења прихода за потрошњу. Примјетно је да становништво које се није сматрало сиромашним, под утицајем финансијске кризе, већ прелази ту границу и већина домаћинстава не може себи приуштити све производе унутар “потрошачке корпе”.

Закључак

Из анализе студије о запошљавању, важност резултата за одређивање правца дјеловања социјалне политике, јесте чињеница да је скоро 50% становништва у БиХ “сиромашно или скоро сиромашно“, као и да је висок проценат становништва подложно сиромаштву, ако њихови приходи опадну и прилике за посао се смање, односно значајан дио становништва се налази у стању ризика од сиромаштва, ако се било која од њихових околности погорша. Главне категорије, угрожене сиромаштвом, су дјеца, избјеглице или интерно расељене особе, незапослене особе или дестимулисани радници, као и радно способна лица са ниским образовањем и становници приградских локација.

Сходно томе, развој ефикасне социјалне политике са дјеловањем и у правцу повећања запослености треба да представља најприоритетнији циљ БХ властима. Радници и популације које су зависне од њих су самим тим у високом ризику од губитка посла, опадања прихода и пропасти њихових стратегија преживљавања. Велики дио становништва у оба ентитета се налази на граници сиромаштва у сваком тренутку. Због тога што економске прилике нису здраве, управо је проблем будуће вјероватноће смањивања могућности за рад, запошљавање и остваривање прихода, које сугеришу приоритет имплементације политика и мјера дјеловања. Ситуација је забрињавајућа са аспекта потенцијалног будућег раста величине и дубине сиромаштва што одређује питања која се хитно морају рјешавати. Постојећи програми на тржишту рада у оба ентитета су ограничени, а акценат је на програмима као што су субвенционирање плата или кредита за предузећа, што постиже само краткорочне, скоро једнократне ефекте. Међународна искуства указују да су те двије врсте

⁷ Завод за статистику БиХ

⁸ Централна банка БиХ

програма међу најмање исплативиим програмима. Знатно једноставнији и исплатљивији програми су савјетовање при избору посла и основне функције спајања послодаваца и незапослених.

Програми са циљем повећања стопе запослености у БиХ би требали дјеловати у правцу:

- Стварања системских услова за заустављање раста незапослености и за пораст запослености радне снаге;
- Унапријеђења ефикасности тржишта рада;
- Приближавање процесима придруживања – интегрисања у Европску унију;
- Брже запошљавање младих незапослених (суфинансирање послодаваца за запошљавање младих лица до 30 година старости путем ослобађања плаћања пореза и доприноса на плате);
- Суфинансирање трошкова запошљавања младих високостручних кадрова на развојним пројектима пословних субјеката и пројектима привредног развоја друштвенополитичких заједница, за вријеме трајања пројекта;
- Имплементације програма образовања и радног оспособљавања у складу са потребама привреде, као и стварање одговарајућих информативних система за праћење образовног процеса и потреба тржишта рада.

POVERTY, UNEMPLOYMENT AND THE FINANCIAL CRISIS IN BIH

Dijana Grahovac, MS
University for Business Studies
Banja Luka

Drago Bajic, MS
University for Business Studies
Banja Luka

Summary

We define poverty through function of $P(C_1, C_2, \dots, C_N)$ where P is increasing function of goods from C_1 to C_N that was consumed some time by some individual. In ideal case that would be all for prosperousness including the things that are not defined as "consumer goods" such as health, education, social activities etc.

In our country, like the other in the region income is very low. Through survey has been noticed that people talk about lower income that really is because they don't want to talk about illegal or quite legal incomes actually they don't want to give information about unregistered business. Reason for that is lack of trustworthy of survey or worries about authority etc.

So-called relative or absolute budget limit categorized poor and those who are not. If the spending is under the limit individual is categorized as poor and if the spending is above limit then it is not. Level of poorness is defined by consumption value and under an individual is defined as poor by society. Establishing the level of poorness depends on cause and needs.

Unemployment rate is in direct liaison with poorness rate. Low employment cause low consumption in country watched in relation between whole income and population.

Second employment characteristic is that workers are on the edge of existence because workplace and income is uncertain. Economy is weak and there is no competition therefore the surviving of some economic subjects is questionable in the future. Unemployment structure is very bad either by profession or by age and B&H authorities must do smoothing to change situation on employment market.

УЛОГА ГРАДСКЕ РАЗВОЈНЕ АГЕНЦИЈЕ У РАЗВОЈУ СОЦИЈАЛНОГ ПРЕДУЗЕТНИШТВА

Мр Ненад Рачић
Градска развојна агенција
Бања Лука

Апстракт: *Приоритет у смањењу сиромаштва је бржи и квалитетнији развој предузетништва, а посебно социјалних предузећа и предузетништва. Социјално предузеће је (предузетничка) организација примарно оријентисана на постизање социјалних циљева, која своју добит (вишак прихода над расходима) реинвестира у даљи развој активности дефинисаних статутом или у заједницу.*

УВОД

Идеја социјалног предузетништва се појавила крајем 18. и почетком 19. вијека у Европи када, развојем индустријског капитализма, настају оштре економске супротности. Спонтаном реакцијом радничких слојева настајале су групе за самопомоћ, а у спрези са синдикалним покретом, развијало се задругарство и други облици кооператива. У модерном смислу овај сектор се развија почетком осамдесетих година 20. вијека у западној "држави благостања", а добија на значају у посткумунистичким друштвима због процеса социјалних реформи. У овој области ради више од шест процената укупно запослених у ЕУ и ствара више од четири одсто националног дохотка. У земљама ЕУ је 2005. године регистровано 240.000 кооператива са 4,7 милиона запослених и 143 милиона чланова, а социјалне и здравствене услуге социјалне економије користило је 12 милиона људи. Усљед недостатка законске регулативе о социјалном предузетништву код нас је тренутно могуће спроводити само експерименталне програме.

Успјешност привредног развоја у великој мјери зависи од подршке локалних власти сектору малих и средњих предузећа. У фокусу треба да је вођење политике економског развоја у корист сиромашних. Локална управа је витални фактор подршке хуманом развоју шире заједнице.

Социјално предузетништво у пројектима Градске развојне агенције Бањалуке

Градска развојна агенција се у склопу својих активности и плана рада у неколико пројеката бавила пројектима социјалног предузетништва, самозапошљавањем и запошљавањем социјално угрожених категорија и даје свој допринос смањењу незапослености и сиромаштва у Граду Бањалуци.

ЕУ фондови и Амбасаде страних држава у БиХ најчешће имају фондове за пројекте који се најчешће баве проблематиком социјално угрожених категорија, а Градска развојна агенција је искористила један такав фонд и тренутно имплементирала пројекат, под називом „Центар за мали бизнис“ који је финансијски био подржан од Данског вијећа за избјегла и расељена лица и Данског миснистартсва спољних послова.

Пројекат је намијењен самозапошљавању социјално угрожених категорија у домаћој радиности. Агенција је организовала тематске радионице на коме су се полазници могли учити вјештинама попут израде накита, дубореза, везења, хеклања, плетења, дизајна итд.. Кроз ове радионице је прошло око 70 учесника који су углавном били из угрожених категорија као што су повратници и избјеглице, а већину су чиниле незапослене жене, домаћице. Градска развојна агенција је поред организовања радионица пружила помоћ при пласману и промоцији њихових производа кроз разне манифестације и сајамску продају. (Слике 1. и 2.).



Друга група са којом ради Градска развојна агенција су и незапослени демобилисани борци, који такође спадају у социјално угрожену категорију. Пружили смо подршку приликом оснивања и регистрације удружења а израдили и пројекат оформљивања кућног сервиса у коме ће

запослење пронаћи 20 незапослених бораца. Пројекат је предат на неколико идентификованих донатора и очекујемо позитивне одговоре како би кренули у реализацију овог пројекта.

Градска развојна агенција је израдила и програм подстицајних грантова који је усвојен од Скупштине Града а у којима су обухваћене и социјално угрожене категорије. Грантови ће бити у висини до 5.000 КМ зависно од потреба апликанта а у програму су поред производних радњи и предузећа и домаће радности, посебно наглашене неке од угрожених категорије:

- Инвалиди,
- Женско предузетништво и
- Омладинско предузетништво

Градска развојна агенција заједно са РАРС-ом и надлежним министарствима учествује у изради Стратегије развоја социјалног предузетништва у РС.

Неки од корака на путу смањења сиромаштва

Да би се смањила стопа незапослености код социјално угрожених категорија и подстакло социјално предузетништво потребно је извршити низ корекција у законодавству и обезбиједити подстицајна средства и олакшице за отварање нових социјалних предузећа.

Градска развојна агенција ће у својим будућим активностима и залагањем код свих релевантних институција радити на оснивању социјалних предузећа, смањењу незапослености и самим тим смањењу сиромаштва у граду Бањалуци. Дакле, да би се горе наведено могло реализовати све релевантне институције би се требале активно укључити у рјешавање проблематике везане за социјално предузетништво

Баријере у законодавству

У свакодневном раду са клијентима који посјећују Градску развојну агенцију и који износе своје проблеме са којима се сусрећу приликом реализовања својих активности, од рјешавања запослења до регистрација дјелатности, навешћемо неке од приједлога које би надлежне институције требале спровести у циљу подршке запошљавању угрожених категорија.

У закону о малим и средњим предузећима нигдје није јасно дефинисан појам о социјалним предузећима и потребно је извршити допуну у којој би били јасно дефинисани појам и суштина социјалног предузећа, такође је неопходно извршити промјене фискалне политике које би требале да подстакну социјалну економију.

Потребно је максимално олакшати процедуру отварања малих породичних фирми и реализовати пореска ослобађања и олакшице за њих.

Такође, је неопходно да се Закон о професионалној рехабилитацији, оспособљавању и запошљавању инвалида примјењује и спроводи у свим јавним установама и предузећима и посебно је потребно појачати инспекцијски надзор код постојећих предузећа како би се утврдило да ли се у пракси примјењују овај закон.

Поред овога потребно је појачати и инспекцијски надзор постојећих приватних фирми у погледу заштите права радника који у великом броју раде непријављени и незаштићени. Закон о удружењима и фондацијама треба прилагодити и употпунити како би се социјално угрожене категорије подстакле да се самоорганизују, да се чује и њихов глас и како би се на ефикасан начин могла реализовати партнерства између јавног и приватног сектора за добробит грађана.

Образовање

Као што каже једна стара кинеска пословица: „Учење је као и веслање уз воду, ако не напредујете значи да се крећете уназад“. Зато је неопходно да се константно врши образовање одраслих кроз алтернативне образовне програме, увести у фирмама могућност и обавезу сталног стручног усавршавања и по завршетку редовног школовања.

Потребно је подстицати обуке из рачунарства и малог бизниса и породичних фирми код угрожених, маргинализованих група које имају смањен приступ новим занимањима, а путем сарадње невладиних организација које окупљају ове групе и релевантних образовних институција и државе, подстицати финансирање заједничких пројеката ових удружења и образовних институција (особе са инвалидитетом, самохрани родитељи, сиромашна и сеоска омладина и жене).

Такође је потребно подићи ниво техничке културе код младих и подстицати програме за младе у којима се осмишљено и конструктивно ангажује њихово слободно вријеме.

У циљу смањења сиромаштва потребно је промовисати концепт доживотног учења и стицање нових знања кроз рад и стицање предузетничких вјештина код социјално угрожених категорија.

Подизање свијести, иницијативе и подстицаји

Локални економски развој је витално повезан са предузетништвом и са борбом против сиромаштва, зато је потребно подићи свијест код локалне заједнице да су одговорне за то да локални амбијент буде привлачан како локалним тако и страним инвеститорима у циљу отварања нових радних мјеста.

Такође, је потребно подићи степен повјерења у локалну управу кроз обезбјеђење јавности рада и доступности података о раду. Реализовати

иницијативе које воде унапређењу рада локалних самоуправа, повећању транспарентности и одговорности у њиховом раду, посебно у погледу стандардизације процедура и квалитета пружања услуга како грађанима тако и предузетницима са посебним акцентом на социјално угрожене категорије.

Потребно је радити на креирању друштвене атмосфере која подстиче партнерства између приватног и јавног сектора, а све институције које се баве овом проблематиком треба да унаприједи сарадњу са Заводом за запошљавање као незаобилазним партнером у акцијама везаним за реализацију политике активног тражења посла за социјално угрожене категорије.

Закључак

Потреба за новом економском парадигмом постаје све очигледнија. Социјално предузетништво све је чешће спомињана синтагма у свијету. Његову важност препознао је Европски парламент који је усвојио Резолуцију под називом „Социјална економија.“ Да би се једна таква економија развила, потребно је повољно политичко, легислативно и оперативно окружење које ће препознати специфичности таквог предузетништва и на њега примијенити посебна, повољнија правила понашања која би осигурала правни оквир за дјеловање одговарајућим специфичним вриједностима на којима почива дјеловање социјалне економије.

Приоритетну улогу у популаризацији социјалне економије требала би одиграти заједно Влада Републике Српске и локална управа, који би требали вриједности таквог начина пословања уградити у своје политике, стратегије и све остале сфере друштвене, економске и предузетничке дјелатности, те остале акте, осигурати алате и средства за мјерење успјешности функционисања и развоја социјалних предузетника. Наравно, ту су још многе друге препоруке, међу којима се истичу подстицаји, умрежавања, осигурање буџета намијењеног развоју социјалне економије, подстицање едукације, тренинга и генерално подизање нивоа свијести о питањима социјалног предузетништва.

**THE ROLE OF THE CITY DEVELOPMENT
AGENCY IN THE DEVELOPMENT OF SOCIAL
ENTREPRENEURSHIP**

Racic Nenad
City Development Agency
Banja Luka

Summary

The priority in the decrease of poverty is faster and more qualitative development of entrepreneurship, and especially social companies and entrepreneurs. A social company is a company (entrepreneur) organization primarily oriented to achieving social goals, which reinvests its profit into further development of activities defined by the statute or the community.

СИРОМАШТВО-РЕФЛЕКСИЈЕ НА НАЦИОНАЛНУ БЕЗБЈЕДНОСТ

**мр Невенко Врањеш, дипл. правник, мајор
Оружане снаге БиХ
Бања Лука**

Апстракт: *Између сиромаштва и националне безбједности постоји значајна интеракција. Данас сиромаштво представља значајан проблем планетарних размјера и немогуће је постићи било који ниво безбједности (национални, регионални или глобални) без сузбијања сиромаштва. С тога, нужно је постојање стратегија за сузбијање сиромаштва на свим нивоима, те одлучна и координирана акција глобалних размјера како би се отклонила, ова по безбједност, све израженија, пријетња.*

Појмовно одређење сиромаштва и националне безбједности

Данас, када се говори о безбједности, користе се бројни придјиви попут “војна”, “спољна”, “унутрашња”, “чврста”, “лабава” и сл. За оружане снаге, безбједност обично има војну конотацију. За становнике великог дијела Европе, безбједност првенствено представља ослобађање од криминала. За планере у министарствима спољних послова и групе задужене за разматрање одређених проблема, безбједност се схвата у ширем контексту и обухвата разне аспекте: војни, политички, економски, еколошки и сл.¹ За потребе овог рада тежиште ће бити на националној безбједности. Национална безбједност је синоним за државну безбједност и у највећем броју случајева она се односи на отклањање спољне опасности. Када је у питању разлика између појмова националне и државне безбједности највећи број аутора не прави разлику између ова

¹ Cameron, F.: *European Security, A Commission Perspective*, RUSI Journal, 142, Aprile 1997, page 52.

два појма. Да ли ће бити детерминанта национална или државна безбједност зависи од самог објекта безбједности, односно предмета који се штити. Као објекат безбједности може се појавити држава па отуд одредница државна безбједност или нација у ком случају безбједност поприма одредницу национална. Ако се говори о државној безбједности као објекат безбједности може бити држава као институција, већински народ или пак сви чланови друштва без обзира на вјеру, нацију, идеологију или неку другу припадност. С тим у вези, логички се намеће питање других врста безбједности које би биле одређене према објекту безбједности. Тако се јављају међународна и глобална безбједност, као и безбједност неких других колективитета.

Појам сиромаштва је тешко дефинисати јер је оно првенствено субјективан и релативан појам. Сиромаштво може бити апсолутно и релативно и последица је неравномјерне расподеле добити. Апсолутно сиромаштво је стање дохода у коме висина прихода не може покрити процијењене трошкове живота на егзистенцијалном минимуму. Релативно сиромаштво је одређено трошковима егзистенцијалног минимума увећаног за трошкове финансирања образовања и других социјалних потреба које улазе у састав животног стандарда.²

Сиромаштво можемо дефинисати као “економску депривацију”. Економска депривација подразумева недостатак економских ресурса (расположива новчана средства или неки други облик ликвидне имовине) појединца или породице, потребних за потрошњу или куповину економских добара као што су храна, становања, одјећа, обућа и слично. Из расположивих економских ресурса породице или њихове стварне потрошње, потребних ради задовољавања минималног животног стандарда, изводи се праг сиромаштва. Појам сиромаштва се, према дефиницији, искључиво односи на уско дефинисану економску депривацију.³

Стратегија за смањење сиромаштва дефинише сиромаштво као вишедимензионални феномен који, поред недовољних прихода за задовољење животних потреба, подразумева и немогућност запошљавања, неодговарајуће стамбене услове и неадекватан приступ социјалној заштити, здравственим, образовним и комуналним услугама. У остале кључне аспекте сиромаштва убројени су и неостваривање права на здраву животну средину и природна богатства, прије свега, на чисту воду и ваздух.⁴

² Половина, С.: *Раздиоба дохода и борба против сиромаштва*, предавања из предмета Основни економије, Свеучилиште у Задру, 2008, стр. 3.

³ Шкаре, М.: *Индикатори сиромаштва у Републици Хрватској*, изворни научни чланак, Факултет економије и туризма, Пула, 1999, стр. 1.

⁴ *Стратегија за смањење сиромаштва*, Влада Републике Србије, Београд, 2003.

Однос сиромаштва и националне безбједности

Готово да је аксиомска веза између сиромаштва и стања националне безбједности. Наиме, уколико је сиромаштво доминантан проблем у некој држави та држава не може постићи адекватну унутрашњу стабилност и безбједност, нити она може на међународном плану постати респектабилан фактор стабилности. Ово посебно добија на значају када држава тежи ка интеграцијским процесима, какав је случај са БиХ. Повезане су и у сталној интеракцији појаве као што су: сиромаштво, корупција, криминал, социјалне девијације и сл. Сиромаштво не долази само по себи, оно је готово увијек исходиште или посљедица неке друге много веће друштвене појаве, односно кризе. Као најзначајнији узрок сиромаштва у Републици Српској и Босни и Херцеговини, сасвим сигурно, се може идентификовати протекли рат. Рат је са собом донио све своје трагичне посљедице и нус појаве међу којима је свакако и сиромаштво. Велике миграције становништва, избјеглиштво, разарање села, градова, насеља, читавих држава, уништавање материјалних добара, фабрика, индустријских постројења, стамбених јединица и сл., довели су до сиромашења великог броја становника на овим просторима. Иако дефиниције сиромаштва већином говоре о неравномјерној расподјели добити, узроци сиромаштва на овим просторима попримају сасвим другу конотацију. Они се огледају у губитку основних животних средстава као што су становање, средства за рад, објекти рада, могућност образовања, културне активности и сл.

Живот на нашим просторима у посљедњој деценији обиљежиле су крупне друштвене промјене у свим областима. Многе од тих промјена биле су изненадне, нагле, обимне и коријените, те су оставиле трагове у свим сферама друштвеног живота. Дугогодишњи једнопартијски друштвени систем социјалистичко-комунистичког типа замијењен је политичким плурализмом и вишестраначким системом. Принцип друштвене производње и друштвеног власништва над средствима за производњу замијењен је системом тржишне економије, а земље настале распарчавањем бивше заједничке државе добијају карактер “транзицијских земаља” са свим пратећим проблемима које са собом носи епитет овог назива.

Најболније промјене су свакако биле у области политике и проузроковале су најтрагичнији могући исход у виду рата чији карактер ни до дан данас није утврђен, мада је неспорно да је он вођен на идеолошкој, вјерској, расној и националној основи. И док историчарима и аналитичарима остаје задатак да утврде тачан узрок, хронологију и карактер свих дешавања, непобитно се може констатовати да је вријеме друштвених промјена донијело драстичан пад животног стандарда, трговински дефицит, технолошке вишкове радника, ниске зараде, суноврат образовног и васпитног система, моралну биједу, повећан криминалитет и делинквенцију сваког другог типа.

У току ратних дејстава и након њих присутни су тзв. трауматски и посттрауматски стресови, ратни синдроми и сл., а знатан дио популације је потпао под дубоко сиромаштво. Кључна детерминанта нације, некадашње СФРЈ, преовлађујући тзв. „средњи слој“ је потпуно избрисан и садашње друштво је издиференцирано биполарно. Наиме, постоје, углавном, два слоја, богати и сиромашни. И та два слоја су у дијаметралној супротности. Тако, или се ради о екстремном сиромаштву или се ради о екстремно богатим категоријама које су атипичне за ове просторе.

Данас, сиромаштво није само проблем ових простора. Наиме, оно је глобалан проблем. У прилог томе говоре сљедећи, рекло би се поражавајући подаци:⁵

- скоро пола свјетске популације (преко 3. милијарде) живи са дневном потрошњом мањом од 2,5 долара;
- око милијарду људи је закорачило у 21 вијек као неписмено;
- према УНИЦЕФ-у, око 25000 дјеце умре сваки дан у свијету од посљедица сиромаштва;
- између 27 и 28 % дјеце у неразвијеним земљама је закржљало или неухрањено;
- око 72 милиона дјеце у неразвијеним земљама не похађа основну школу од чега је 52 % женске популације (дјевојчице).

Проблем сиромаштва захтијева одлучну реакцију друштва како на државном тако и на међудржавном, па и глобалном плану. Тако, свака држава која је захваћена овим проблемом доноси стратегијски документ за борбу против сиромаштва. Стратегијом се дефинише дјеловање на превенцији и сузбијању сиромаштва. С тим у вези Стратегија за сузбијање сиромаштва Републике Србије одређује три стратешка правца и то:

- динамички привредни раст и развој, са нагласком на отварање нових радних мјеста и повећању зарада;
- спречавање настанка новог сиромаштва као посљедица реструктурирања привреде и
- ефикасна примјена постојећих и дефинисање програма, мјера и активности директно усмјерених на најсиромашније и социјално угрожене групе (дјеца, стари, особе са инвалидитетом, избјеглице и интерно расељена лица, роми, рурално сиромашно становништво и необразовани), нарочито у најмање развијеним подручјима.

Може се рећи да је сиромаштво општа појава која се сусреће у свим дијеловима свијета, и његов утицај је опасан по друштво. Као што је већ речено, данас, сиромаштво и безбједност имају међусобног утицаја и додира. Несигурност, појаве рата и немира у свијету доприносе ширењу сиромаштва. Такође, сиромаштво може утицати на појаву несигурности. Многобројни ратови имају коријене у сиромаштву тако да су кроз

⁵ *Poverty Facts and Stats*, Social, Political, Economic and Environmental Issues That Affect Us All, види шире: <http://www.globalissues.org/>

историју многе земље посезале за освајањима туђих природних добара и на тај начин рјешавале своје економске проблеме. Истовремено је гладан народ свједок богаћења појединаца или група те су неријетки примјери дизања устанка против власти. Сиромаштво представља велику пријетњу за безбједност међународне заједнице. Активности различитих терористичких организација обично су повезане са сиромаштвом и неједнакостима у владајућем систему. Стога, сиромаштво представља велику препреку на путу економског развоја земаља у условима када развој и напредак могу допринијети учвршћивању њихове безбједности.

Изазов за 21. вијек је да се схвати да социо-економске пријетње као што су болести и сиромаштво представљају пријетње миру и безбједности. Нема безбједности без развоја, нити развоја без безбједности. Сиромаштво се манифестује на разне начине, било да се ради о несташици воде, незапослености, неписмености итд. Економска независност је кључ за ликвидацију сиромаштва. Социо-економске могућности за ликвидацију сиромаштва су едукација, тренирање и мобилизација како би се побољшао животни стандард, унаприједило планирање породице и здравствено осигурање, већа писменост и укључење жена у предузетништво.

Дакле, видљива је рефлексивна сиромаштва на националну безбједност како спољну тако и унутрашњу. Сиромаштво може знатно дестабилизovati земљу изнутра те довести до унутрашњих немира, нереда, рушења режима и политичких елита, те повећања криминалитета. У структури извршилаца кривичних дјела, значајно мјесто заузимају незапослени делинквенти и они чија је егзистенција угрожена сиромаштвом и биједом. На пољу спољне безбједности, сиромашне земље су у неравноправном партнерском положају са другим земљама самим тим што зависе од економске помоћи других и тиме што су по дефиницији немоћне да пруже отпор јачима. Услјед кредита, сталне финансијске помоћи, знатног негативног трговинског дебаланса, па и сталне хуманитарне помоћи, сиромашне земље увелико слабе свој суверенитет и међународни кредибилитет, те потпадају под снажан утицај давалаца помоћи који се јављају у својству других држава, међународне заједнице, најчешће Међународног монетарног фонда.⁶

Експерти УНДП-а наглашавају да је питање сиромаштва у БиХ готово увијек и питање социјалне искључености, маргинализације и запостављања одређених група људи. Тако према анкетама, у БиХ око 24 % људи живи у сиромаштву и социјално је искључено по некој основи. Притом је незапосленост велики проблем и у директној је вези са сиромаштвом. Међу незапосленима је више жена, а посебан проблем

⁶ *IMF-International Monetary Fund* је основан 27. децембра 1945. године у САД. У тренутку настајања приступило му је 29 држава. Циљеви фонда су: јачање глобалне монетарне сарадње, обезбјеђење финансијске стабилности, олакшање међународне трговине, унапријеђење запослености и одрживог економског развоја, те смањење сиромаштва. Данас има 184 државе чланице. Видид шире: <http://www.imf.org/>

представља висока стопа незапослености међу младим људима. У том погледу, надлежне институције у БиХ требало би да предузму одређене напоре како би приходи били равномјерно распоређени на све категорије становништва и како би се омогућило да у свакој породици барем један члан има сигуран извор прихода. Такође, чињеница је да подаци о проценту незапослених у БиХ не одговарају подацима о броју људи који живе у сиромаштву из разлога што много становништва приходе стиче радећи повремено, те многи примају новчану помоћ од родбине и пријатеља из иностранства. Све препоруке УНДП-а усмјерене ка домаћим властима наглашавају потребу предузимања конкретних корака у виду спровођења практичног истраживања сиромаштва као појаве, доношења стратегијских докумената за сузбијање сиромаштва са тачно утврђеним плановима, програмима, мјерама и акцијама, те временским плановима појединих активности.

На глобалном плану, постоји Миленијумски пројекат УН-а, према којем сиромаштво у свијету треба искоријенити до 2050. године. У случају провођења овог пројекта за очекивати је повећану стабилност и безбједност у свијету.

Закључак

Повезане су и у сталној интеракцији појаве као што су: сиромаштво, корупција, криминал, социјалне девијације и сл. Сиромаштво не долази само по себи, оно је готово увијек исходиште или посљедица неке друге много веће друштвене појаве, односно кризе. Као најзначајнији узрок сиромаштва у Републици Српској и Босни и Херцеговини сасвим сигурно се може идентификовати протекли рат.

Сиромаштво предствља велику пријетњу за безбједност на националном и међународном плану. Активности различитих терористичких организација обично су повезане са сиромаштвом и неједнакостима у владајућем систему. Такође, сиромаштво представља велику препреку на путу економског развоја земаља у условима када развој и напредак могу допринијети учвршћивању њихове безбједности.

Видљива је рефлексија сиромаштва на националну безбједност како спољну тако и унутрашњу. На тај начин, сиромаштво може знатно дестабилизovati земљу изнутра, те довести до унутрашњих немира, нереди, рушења режима и политичких елита те до повећања криминалитета. У структури извршилаца кривичних дјела, значајно мјесто заузимају незапослени деликвенти и они чија је егзистенција угрожена сиромаштвом и биједом. На пољу спољне безбједности, сиромашне земље су у неравноправном партнерском положају са другим земљама самим тим што зависе од економске помоћи других и тиме што су по правилу немоћне да пруже отпор јачима. Усљед кредита, сталне финансијске помоћи, знатног негативног трговинског дебаланса па и

сталне хуманитарне помоћи сиромашне земље увелико слабе свој суверенитет и међународни кредибилитет те потпадају под снажан утицај давалаца помоћи који се јављају у својству других држава, међународне заједнице или међународних финансијских институција као што су Свјетска банка и Међународни монетарни фонд.

На домаћим властима је потреба предузимања конкретних корака у виду спровођења практичног истражвања сиромаштва као појаве, доношења стратегијских докумената за сузбијање сиромаштва са тачно утврђеним плановима, програмима, мјерама и акцијама те временским плановима појединих активности.

**POVERTY- THE REFLECTIONS TO NATIONAL
SAFETY**

**MA Nevenko Vranješ, Graduat Lawyer, major
Armed Forces of BiH
Banja Luka**

Summary

There is a significant interaction between the poverty and the national safety. Present- day the poverty represents the significant problem with the planetary range and it is impossible to reach any level of safety (national, regional or global) without supressing the poverty. Therefore it is necessary to develop strategies to combat the poverty at all levels; and also decisive and coordinated action of global reach in order to remove this for the safety more and more obivious threat.

ЗНАЧАЈ СОЦИЈАЛНЕ ПОЛИТИКЕ ЗА СМАЊЕЊЕ СИРОМАШТВА У БИХ

Мр Валентина Дувњак¹
Универзитет за пословне студије
Бања Лука

Апстракт: *Највећи економски и социјални проблем у БиХ је незапосленост, чије се превазилажење може постићи убрзаним економским растом кроз развој кључних сектора. Социјална политика БиХ није дефинисана на државном нивоу, тако да је недјелотворна. Велика незапосленост утицала је на појаву све већег броја корисника социјалне заштите, а један од проблема запошљавања је и рад на црно. Економски раст може утицати на смањење сиромаштва, тако да је он од пресудног значаја за будућност БиХ. Један од акцелатора економског раста јесте државни капитал у стратешким предузећима и средства која би се добила приватизацијом тих предузећа или њиховом ревитализацијом. Сиромаштво је значајан социјални дестабилизирајући фактор и приоритетна преокупација хуманог развоја. Како је незапосленост највећи проблем БиХ неопходне су реформе тржишта радне снаге кроз повећање њене мобилности, што ће утицати на јачање јединственог тржишта у БиХ, смањење црног тржишта и реорганизацију система посредовања при запошљавању.*

УВОД

У овом раду анализираће се незапосленост и социјална сигурност као највећи економски и друштвени проблеми у БиХ. Посебно ће се анали-

¹ Мр Валентина Дувњак, виши асистент Универзитета за пословне студије, Бања Лука, тел.: 066/223-533, e-mail: duvnjak_v@yahoo.com

зирати поједине социјалне групе које су угрожене у БиХ. Такође, анализираће се појединачни инструменти социјалне политике, те план, начин и могућности њихове примјене у БиХ, као и донети и резултати које поједини инструменти могу дати са аспекта циља социјалне политике за даљи економски и политички развој. Исто тако, указаће се на значај социјалне политике и њених инструмената на смањење сиромаштва у БиХ.

1. Социјални проблеми у БиХ

Социјална политика БиХ није дефинисана на државном нивоу, што негативно утиче на функционисање социјалне заштите на нижим нивоима власти и компликује успостављање социјалних програма на нивоу БиХ. Оваква ситуација се одражава на недјелотворност постојеће политике која је скупа и дискриминише велики број сиромашних.

Социјална политика треба да обезбиједи свим грађанима једнаке услове да уз помоћ државе избјегну сиромаштво и социјалну искљученост. Социјално уређена држава даје грађанима једнаке услове да живе у једнаким могућностима и имају једнака права без дискриминације по било ком основу.

1.1. Анализа запослености у БиХ

Према подацима из 1987. године, у БиХ је било запослено 1, 076. 000 људи, док је у каснијим годинама број запослених стагнирао, те се смањио 1990. године на 1, 054. 000 људи.

Према подацима из 2002. године у БиХ је било запослено 999. 500 грађана, од којих 630. 000 у званичном сектору и 361. 500 у незваничном сектору.²

Према званичним подацима Завода за статистику Републике Српске, и Федералног завода за статистику у БиХ је у 2005. години било запослено 629. 465 лица од чега у Републици Српској 241. 047 радника,³ а у ФБиХ 388. 418 радника.⁴

Према подацима Агенције за статистику БиХ у 2008. години било је запослено 775. 228 лица, а незапослено 531. 035 лица.⁵

Према званичним подацима Завода за статистику Републике Српске, у Републици Српској, у јуну 2008. године, је било незапослено 140. 189.

² Еуроплус, „Стратегија интегрисања БиХ у ЕУ”, Дирекција за европске интеграције БиХ, април 2006, стр.92.

³ Истраживање тржишта рада у РС, Завод за запошљавање РС, јули 2006, стр. 9.

⁴ Анализа остварених резултата пословања субјеката у привреди и друштвеним дјелатностима БиХ у 2005. години, Федерални завод за програмирање и развој, април 2006, стр.5.

⁵ Агенција за статистику БиХ, 2008. год.

лица, док је у ФБиХ у јуну 2008. год било незапослено 373. 519 лица, а у Брчко Дистрикту 17. 327 лица.⁶

Овакви подаци указују да је запосленост један од највећих проблема у БиХ. Процес запошљавања ће бити тежак и дуготрајан процес због ниског степена запослености и недостатка финансијских средстава за обнову и развој привреде.

Један од проблема запошљавања је и рад на црно који директно утиче на оштећење фондова из којих се финансирају угрожене категорије становништва, првенствено незапослени, пензионери и дјеца.

Приликом запошљавања у БиХ још увијек је присутна дискриминација по етничкој припадности, старосној доби и полу.

1. 2. Незапосленост, социјални проблем у БиХ

Незапосленост је највећи економски и социјални проблем у БиХ. Могућност да се превазиђе проблем незапослености је економски раст. Пошто економски раст није постигнут у предвиђеном обиму, незапосленост је кулминирала у броју радника на чекању посла и оних који траже запослење.

Алармантно стање указује на то да је у БиХ око 40% становништва које је радно способно незапослено.⁷

Оваква ситуација би по критеријумима у развијеним земљама била крајње алармантна, јер незапосленост у тим земљама ако прелази преко 10% је забрињавајућа, док код нас изгледа да таква ситуација није довољно забрињавајућа за планере, привреднике економисте и политичаре.

Због негативних тенденција у економији БиХ, а и политичке нестабилности, притицање страног капитала је успорено и неће се побољшати усљед непровођења одлучнијих економских и политичких реформи, што указује на ситуацију: ако не буде дошло до економског развоја и политичке стабилности, неће ни бити отварања нових радних мјеста.

БиХ је додатно оптерећена посљедицама рата и ратних разарања. Завршетком рата, крајем 1995. године и почетком 1996. године, почела се појављивати велика незапосленост у БиХ. Из политичких и социјалних разлога људи су се враћали на посао, али због уништених фабрика и смањеног тржишта за производима није било потребе за великим бројем радника. Већина радника у тим фирмама је вођена на списковима чекања, а ни данас не ради.

Оваква ситуација указује на то да се већина становништва БиХ морала почети бавити сивом економијом да би одржала своју егзистенцију. Процјењује се да у БиХ бар 150. 000 радника ради на црно.⁸

⁶ Агенција за статистику БиХ, 2008. год.

⁷ www.aimpress.org

⁸ www.aimpress.org

Рад на црно подразумијева рад гдје се не плаћају доприноси и порези за плату, тако да и држава има велике новчане губитке. Када би се ови људи легално запослили, незапосленост би се смањила, а држава би попунила фондове и буџете од доприноса и пореза на плату, те би се умањила сива економија. Исто тако, уколико би се смањили порези и доприноси на плату приватним фирмама које имају раднике на црно, тада не би било у интересу крити своје раднике, него би их легално пријавили.

Економски раст представља начин на који би се незапосленост умањила, тако да је провођење економских реформи нужност и потреба БиХ. Ако БиХ не би проводила економске реформе, Свјетска банка и друге финансијске институције смањиле би даљи доток новца, што значи да би било слабије кредитирање и мања могућност отварања нових радних мјеста. Крајње посљедице би биле успорен економски раст и тада би незапосленост из економске сфере прешла у социјалну.

Основу стратегије економског раста и одржања глобалне конкуренције Европске уније представљају мала и средња предузећа која запошљавају 75 милиона људи. Државе чланице имају главну улогу у имплементацији усвојене политике. Европска унија се залаже за јефтинији и бржи почетак бизниса, бољу легислативу и регулативе, опорезивање и јачање технолошких капацитета. У БиХ предузетништво представља фактор привређивања, а обављају га предузећа (мала, средња и велика) и самостални привредници (власници радњи). Од 2006. године предузетници се уписују у јединствен регистар, или повезивањем различитих регистара у којима се третирају као најважнији субјекти у интегрисаном информационом систему БиХ. Унапрјеђење пословне климе од велике је важности за развој предузећа у БиХ, а представља уклањање административних препрека, смањење трошкова администрације, смањење цијена неких ресурса и стимулативне мјере из домена фискалне политике и развој нових технологија. Да би тржиште БиХ било уређено, потребно је успјешно обављање предузетничке функције. Предузетници који успјешно обављају своје функције доприносе повећању богатства, односно смањењу сиромаштва. Успјешни привредници имају велику штету због неефикасног функционисања правосуђа, споре регистрације нових, стечаја и ликвидације неуспјешних фирми чиме се омогућава нерационално коришћење фактора привређивања (земље, рада и капитала).

1. 3. Незапосленост, извор сиромаштва

Сиромаштво представља недостатак прихода за набавку минималне корпе робе и услуга. Сиромаштвом се могу назвати и појаве када недостају основне могућности за достојанствен живот.

Сиромаштво ускраћује адекватан животни стандард и остварење грађанских, економских, политичких, културних и социјалних права.

Линију сиромаштва можемо подијелити на два типа:

- апсолутна линија сиромаштва;
- релативна линија сиромаштва.

Релативна линија сиромаштва се одређује поређењем стандарда једне категорије становништва са другима у истом друштву, а заснива се на проценту просјечних примања или потрошње у датој земљи. Овај метод је лако одредив и аутоматски се помјера са растом животног стандарда.⁹

Ова граница ипак није погодна за праћење промјене стања током времена, јер усљед повећања стандарда у земљи може се повећати стандард свих категорија становништва, а да се релативни положај сиромаштва не промијени или погорша.

Апсолутна линија сиромаштва је најпогоднији инструмент за дефинисање и праћење сиромаштва у БиХ. Она се одређује према вриједности потрошње потребне појединцу, независно о мјесту и времену гдје живи. Апсолутна линија сиромаштва обухвата:

- линија екстремног сиромаштва;
- линија генералног сиромаштва.

Линија екстремног сиромаштва се одређује на основу вриједности прехранбеног пакета који садржи минимум прехранбених калорија и храњивих твари.

У одређивању генералне линије сиромаштва узима се у обзир да појединац има и друге потребе изузев хране за преживљавање. Будући да је готово немогуће објективно одредити јединствену корпу непрехрамбених роба и услуга, која би била репрезентативна за већину становништва, генерална линија сиромаштва за БиХ је укупни износ потрошње домаћинства, чија издвајања за храну омогућавају задовољење минималних нутриционих и калоријских потреба. Односно, генерална линија сиромаштва утврђена је тако што је на монетарну вриједност овог минималног нивоа прехранбених потреба, додана монетарна вриједност непрехрамбених роба и услуга, што се троше у оним домаћинствима које за прехранбене потребе издвајају износ једнак том апсолутном минимуму прехранбених потреба.

У БиХ је утврђено да је око 19,5% становништва испод линије генералног сиромаштва. У урбаним срединама БиХ проценат грађана испод генералне линије сиромаштва износи 14 одсто, док у руралним срединама 20 одсто, те у локалним заједницама мјешовитог типа 24 одсто.¹⁰

Лична несигурност која настаје због опадања утицаја друштва и ауторитета власти довела је до повећања криминала, те онемогућавања мањинама и женама да се равноправно укључе у друштво и привредне активности. Сиромашне погађа осјећај немоћи и немогућности да се њихов глас чује, било да је ријеч о комуникацији са другим члановима заједнице, или са институцијама. Од свих земаља бивше Југославије сиромаштво је највише изражено у БиХ. Преко 20% становништва оскудјева у прихватљивим стамбеним условима, приступа здравственим

⁹ World Bank, Bosnia and Herzegovina: Poverty Assessment, Извјештај бр. 25343-БиХ, стр. 6.

¹⁰ World Bank, Bosnia and Herzegovina: Poverty Assessment, Извјештај бр. 25343-БиХ, стр. 5.

услугама и укључености у друштво. Да стопа сиромаштва не би расла, неопходно је убрзати економски раст у БиХ.

Особе изложене сиромаштву су дјеца, старе и изнемогле особе, особе са ниским нивоом образовања, рурално становништво и класични социјални случајеви, расељена лица, незапослени.

Сиромаштво се не веже искључиво за незапослене, расељене особе и инвалиде, него велики број обухвата запослене особе са породицом и дјецом што указује на ниска примања која не могу домаћинство да задрже изнад линије сиромаштва.

Незапосленост негативно утиче на младе генерације у урбаним и руралним срединама БиХ. Због економске кризе и неријешених стабилних питања млади западају у стања депресије, због чега се лако окрећу дрогама, криминалу, или напуштању земље као једине алтернативе да се осигура достојнија будућност.

Програм социјалне заштите користи 260.000 становника БиХ, док је 125.000 корисника регистровано за програм дјечије заштите. Корисници социјалне заштите БиХ су дјеца без родитеља, инвалиди и особе са тешкоћама у психофизичком развоју, неспособне особе за рад, особе без материјалног осигурања и старе особе без породичног старања. Што се тиче постојећег стања социјалне заштите у БиХ, највећи дио средстава се састоји од издвајања на нивоу ентитета за ратне војне инвалиде и породице погинулих, односно 550 милиона КМ, средства за социјалну заштиту социјално угрожених становника, односно 110 милиона КМ која се исплаћују из ентитетских, кантоналних и општинских буџета, те средства за дјечију заштиту, односно 56 милиона КМ која се исплаћују из буџета различитих нивоа власти.¹¹

Више од половине становништва гдје је носилац породице особа основног образовања је сиромашно, тако да и само средњошколско образовање омогућује да домаћинство избјегне пад у сиромаштво. Већина становништва које има основно образовање ради у неформалној привреди.

Жене чине 44,6% укупног броја незапослених, што је изнад њиховог удјела у укупној запослености. Овакав низак удио жена у укупној запослености БиХ најнижи је међу земљама Југоисточне Европе. Ниска запосленост жена представља проблем због пада реалних плата у односу на предратни период и указује да једна плата тешко може задовољити потребе једне породице.¹²

У БиХ због немогућности запослења много младих емигрира, а становништво убрзано стари због пада природног прираштаја. Пензионери чине више од 80% старих особа, од којих 10% примају накнаду као ратни војни инвалиди, а 5% прима социјалну помоћ.

¹¹ Еуроплус, „Стратегија интегрисања БиХ у ЕУ” Дирекција за европске интеграције БиХ, април, 2006, стр. 139-144.

¹² Цендер осјетљиви буџети, „Могућност за смањење сиромаштва у БиХ” Министарство за људска права и избјеглице БиХ, Агенција за равноправност полова, 2006, стр.47.

Стари људи су, с обзиром на околности, једна од најугроженијих категорија становништва.

У току рата у БиХ много људи је изгубило живот, а више од половине предратног становништва, које је бројало око 4,4 милиона људи, расељено је унутар земље, или је избјегло у иностранство. Рат је нанео велике штете производним и инфраструктурним капацитетима и прекинуо трговачке везе. Директне материјалне штете претрпљене, током рата, процијењене су око 20 милијарди америчких долара. Као резултат рата БиХ је од земаља у развоју, у европским оквирима, постала сиромашна земља.

Незапосленост је највише изражена међу младом популацијом и представља један од најзначајнијих узрока сиромаштва у БиХ. Међутим, сви незапослени нису сиромашни, јер има одређен број њих код којих су остали чланови породице запослени. Многи незапослени раде у неформалном сектору.

Због недостатка фискалних прихода систем социјалне заштите не може да збрине велики број сиромашних, тако да је присутна дискриминација у остваривању права. Такође, присутна је дискриминација и по регионалном основу. Значајни чиниоци у смањењу сиромаштва су социјални трансфери.

Да би смањила сиромаштво, Босна и Херцеговина требало би да:

- осигура раст ГДП-а и уједначи економски развој земље;
- успјешно спроводи фискалну политику, како би приходи државе били већи и на тај начин смањи сиромаштво;
- повећа раст приватног сектора, како би се смањила незапосленост становништва, и повећала равноправна социјална заштита;
- смањи сиву економију и обезбиједи пензију грађанима, равноправно омогући запошљавање мушкараца и жена и
- и свим особама различитог степена образовања омогући даље усавршавање и повећа могућност запошљавања.

1. 4. Остваривање помоћи социјалне заштите у БиХ

У условима недостајућих фискалних прихода, постојећи систем социјалне заштите није у могућности да збрине велики број сиромашних. Присутна је дискриминација у остваривању права, тако да су примања војних инвалида редовнија у односу на друге категорије особа са инвалидитетом.

Неадекватна организација социјалне заштите, уз децентрализацију провођења социјалне политике, при чему се политика утврђује на нивоу ентитета а проводи у кантонима или општинама, отежава активно пружање помоћи. Специфичан проблем су рубне општине, посебно у РС, које често немају ни најосновнију физичку инфраструктуру, а далеко су од могућности да организују социјалну помоћ и збрињавање сиромашних.

Социјални трансфери су значајан чинилац у смањењу сиромаштва:

текући трансфери чине 17% ГДП-а у БиХ. На трансфере домаћинства отпада највећи дио, и то 15% ГДП БиХ. Сваки пети становник је у неком виду прималац социјалних трансфера. Ови трансфери чине око 11% од укупне потрошње домаћинства. Трансфери представљају брану од пада у сиромаштво, јер овој групи, у просјеку, дижу потрошњу за 50%.¹³

Борачко-инвалидска популација суочава се са знатно нижим ризиком од пада у сиромаштво у односу на просјек становништва у БиХ. Борачко-инвалидска популација прима знатно већу материјалну помоћ него друге категорије становништва, тако да је у РС и ФБиХ знатно већа помоћ по основу борачко-инвалидске заштите него издвајање за дјечију заштиту.

2. Реформа социјалне политике БиХ

БиХ, на нивоу државе, нема дефинисану социјалну политику, што узрокује велике проблеме у функционисању социјалне заштите на нижим нивоима власти и компликује успостављање социјалних програма на државном нивоу. Кључна последица таквог стања јесте недјелотворна постојећа политика која дискриминише највећи број сиромашних. У БиХ је неопходно формирати механизам који ће се борити против сиромаштва креирањем социјалних програма доступних свим грађанима, а који ће обезбиједити излазак из сиромаштва и покренути све расположиве ресурсе у борби против сиромаштва и социјалне искључености.

Влада сваке државе треба да се бори за благостање своје земље и народа који живе у њој и који треба да имају једнаке могућности за остваривање прихода и приступе ресурсима, правима, услугама и роби. У земљи благостања сви ризици за падање у сиромаштво треба да буду на најнижем нивоу и сви грађани треба да имају једнаке шансе за перспективу у будућности. Свака држава креира различиту политику која потиче раст социо-економског благостања. Социјална политика земаља Европске уније заснива се на подстицају раста социо-економског благостања кроз економску, образовну и социјалну политику и усмјерена је ка обезбјеђивању средстава потребних за достојан живот и подржава излазак из сиромаштва омогућавањем равноправног положаја свим члановима друштва.

Социјална политика БиХ треба да:

- промовише борбу против сиромаштва и социјалне искључености;
- развије социјални систем за развој друштва кроз социјалну једнакост и промоцију запошљавања;
- смањи ризик од сиромаштва кроз унапређење образовних и здравствених услуга и једнак приступ њима;
- успостави модеран систем социјалне заштите кроз висок степен запошљавања и укључивање сиромашних у тржиште рада;

¹³ World Bank, Bosnia and Herzegovina: Poverty Assessment, наведено дјело, стр.99.

- да обезбиједи подршку женама и мушкарцима који су суочени са трајним сиромаштвом;
- успостави ефикасан и ефикасан механизам за остваривање социјалних циљева и искључујући дискриминацију по било ком основу и
- омогући државну подршку за све програме који доприносе повећању благостања и смањењу сиромаштва у БиХ.

Социјална политика треба да обезбиједи свим грађанима једнаку шансу да уз помоћ државе избјегну сиромаштво и социјалну искљученост. Такође, социјална политика треба да омогући балансиран економски развој, заснован на конкурентској социјално-тржишној економији и социјалном напретку. Социјално уређена држава даје грађанима једнаке шансе да живе у једнаким могућностима и имају једнака права без дискриминације по било ком основу.

Да би се остварили социјални циљеви, БиХ треба да имплементира стратешке мјере:

- Мјере социјалне заштите сиромашних (мјере којима би се обезбиједила социјална заштита сиромашних који нису обухваћени системом социјалне заштите, као што су млади брачни парови, старије особе, породице са дјецом);
- Мјере активне борбе против сиромаштва и социјалне искључености (мјере којима би се кроз промоцију запошљавања и samozapoшљавања обезбиједила активна радна политика за све сиромашне);
- Мјере за покретање програма за елиминисање узроке сиромаштва и социјалне искључености (мјере којима би се кроз потицање економског развоја и добре управе омогућио развој подручја у којем живи велики проценат сиромашних);
- Мјере за развој капацитета за борбу против сиромаштва и социјалне искључености (мјере којима би се обезбиједило ефикасно управљање и развој капацитета јавне администрације у борби против сиромаштва).

Држава треба да издвоји финансијска средства за подстицај социјалног развоја и елиминацију узрока социјалне неједнакости и искључености. За спровођење социјалног програма износ средстава зависи од политичких циљева, друштвеног поимања социјалног благостања, неједнакости и сиромаштва и обавеза које проистичу из међународних уговора и споразума. За БиХ су од велике важности обавезе које проистичу из процеса приближавања Европској унији.

У БиХ се на државном, ентитетском/кантоналном и локалном нивоу издваја годишње око 700 милиона КМ на социјалну заштиту (око 6% БДП). На овај износ треба додати процијењени износ од око 4% БДП-а

који није уврштен у званичну статистику због недостатка координације и великог броја различитих давања у новцу, стварима и правима за одређене категорије сиромашних. Укупна издавања су приближна европском просјеку: од око 9, 9% БДП и око 2, 2% БДП за политике запошљавања.¹⁴

Социјална заштита обухвата:

- здравствену заштиту;
- заштиту особа неспособних за рад;
- заштиту старијих особа;
- заштиту унесрећених;
- заштиту породице са дјецом;
- заштиту од незапослености и
- заштиту социјално искључених;

У БиХ је од 680.000 сиромашних, постојећим системом социјалне заштите обухваћено 324.071 корисник, тако да је овакав систем заштите незадовољавајући. Присутна је дискриминација различитих категорија сиромашних тако што се највише води рачуна о једној категорији, што иде на штету свих других социјално угрожених категорија. У периоду од 2003. до 2008. године у БиХ за програм социјалне заштите се пријавило 47.000 људи.

У циљу повратка повјерења у могућност државе да обезбиједи ефикасну социјалну заштиту, мјере социјалне заштите требало би да обезбиједи следеће циљеве:

- да се омогући социјална заштита категоријама које нису укључене у социјалне програме на нивоу оба ентитета;
- да се подржи постојећи систем социјалне заштите на локалном нивоу за финансирање социјалне заштите корисника које постојећи систем из властитих средстава не може обезбиједити;
- финансирање пројеката из области социјалне заштите који рјешавају проблем социјално угрожених категорија у неразвијеним подручјима и
- промовисање улоге невладиних организација у области пружања социјалне заштите.

Немогућност располагањем средствима која остварују минимум животних потреба у друштву чини сиромаштво. Оно се карактерише неједнакошћу између сиромашних и оних који нису сиромашни у приходима, богатству, основним добрима, слободама, могућности, срећи, испуњењу жеља и др. Неопходно је смањити разлике у приходима, основним добрима, жељама према потребама и могућностима између сиромашних и оних који то нису.

Сиромашни нису само неједнаки са осталим категоријама становништва, него су и социјално искључени и немају довољно ресурса за равноправно учествовање у друштвеном животу. Разликују се по полу, старост, здрављу (психичком и физичком) националној припадности и

¹⁴ Подаци према процјенама на основу информација Еуростат.

интелектуалним могућностима. Неопходно је обезбиједити равноправан положај у друштву свим категоријама становништва. У највећу категорију социјално угрожених спадају незапослени, запослени са ниским примањима, те физички и ментално онеспособљене особе.

Свим категоријама друштва треба да се обезбиједи једнаки услови да постану равноправни чланови заједнице кроз државни подстицај и кроз потицање запошљавања и елиминисања узрока сиромаштва и социјалне искључености.

Мјере активне борбе против сиромаштва подразумевају све државне и невладине програме који ће директно или индиректно омогућити развој капацитета који ће омогућити да сиромашни постану равноправни чланови друштва. То, прије свега, подразумева капацитете за остваривање прихода и капацитете за кориштење добара и услуга које свим грађанима пружа јавни и приватни сектор. Мјере активне борбе против сиромаштва и социјалне искључености су креиране с првенственим циљем стварања механизма који ће обезбиједити смањивање броја сиромашних и социјално искључених становника БиХ кроз подстицање њиховог запошљавања и уклањања најзначајнијих узрока социјалне искључености.

У циљу борбе против сиромаштва и социјалне искључености, у БиХ је неопходно обезбиједити:

- да се формално омогући запослење за све категорије друштва;
- да се повећају капацитети рањивих категорија за ефикасну социјалну партиципацију;
- да се унаприједи доступност јавних услуга за све категорије друштва у свим подручјима, те
- да се унаприједи социјална укљученост и смањи сиромаштво.

У БиХ је неопходно:

- подстицати запошљавање сиромашних кроз директан финансијски подстицај предузећа и подстицај запошљавања и развоја. Неопходно је омогућити запослење свим сиромашним и незапосленим у неразвијеним подручјима;
- подстицати самозапошљавање сиромашних кроз финансијски подстицај социјално искључених категорија да самостално обезбиједи себи приходе који ће омогућити да изађу из сиромаштва путем покретања властитог бизниса и других активности;
- обезбиједити приступ образовању сиромашнима, кроз тренинге, преквалификације, учење уз рад, стручно усавршавање, унапређење образовне инфраструктуре, јер они немају једнак приступ образовању и организованом развоју властитог знања и
- подржати невладине организације кроз финансијску подршку програмима за рјешавање проблема сиромаштва.

За просперитетну будућност и једнаке шансе свим грађанима, БиХ не расплаже са довољно ресурса. Како би се побољшао положај ста-

новништва, нарочито у неразвијеним подручјима, неопходно је покренути програме за уклањање свих облика сиромаштва. Такви програми требали би да подстичу унапређење јавних услуга, комуналне, здравствене и образовне инфраструктуре, и структуре која утиче на развој приватног сектора. Потребно је јачати улогу цивилног друштва у креирању, примјени и евалуацији јавних политика и подстицати развој људских права.

Грађани БиХ немају повјерење у јавну администрацију због велике присутности корупције и ризика од доношења одлука који нису оправдани јавним интересом, тако да је неопходно успоставити ефикасну и одговорну администрацију, која ће спроводити све мјере како би се смањило сиромаштво у земљи. У процесу прилагођавања јавне администрације у области социјалне политике, Европска унија помаже БиХ технички и материјално у борби против сиромаштва и социјалне искључености.

2. 1. Пројекције и планови у области запошљавања

Смањење незапослености у БиХ може се постићи подстицајем предузетништва, тако да се раст запослености може очекивати у приватном сектору. Смањени порези и повољна банкарска финансирања помажу развој приватног сектора и раст запослености. Повећање незапослености у сектору индустрије највише је погодио раднике на чекању и фиктивно запослене који не примају плату и којима се не уплаћује допринос. Заводи за запошљавање у БиХ су уређени на нивоу два ентитета и кантона у ФБиХ, а Завод за запошљавање РС је централизована институција која има шест подручних канцеларија и бирое у општинама. На нивоу БиХ је успостављена Агенција за рад и запошљавање. Заводи за запошљавање се финансирају из доприноса на плату које свако запослено лице треба да уплаћује. Агенција за рад и запошљавање омогућује домаћим радницима одлазак на рад у иностранство. Она има функцију међународног заступника БиХ и помаже при реализацији међународних споразума из области рада и запошљавања. Прописи за рад завода за запошљавање утврђени су од стране министарства за рад. Заводи за запошљавање врше готовинске исплате на име помоћи незапосленим и уплате здравственог и пензионог осигурања.

Заводи за запошљавање БиХ, предузећима која имају нове програме по којима запошљавају раднике и доквалификују запослене, додјељују средства за потенцијалне нове запосленике и преквалификацију запослених, у виду кредита или неповратних средстава. У склопу своје надлежности, заводи за запошљавање активно би требало да прате ситуацију на тржишту рада и посредују код добијања послова. Програми за подстицај запошљавања у оба завода у БиХ нису ефикасни и транспарентни.

Тржиште рада БиХ не осигурава мобилност радне снаге. У пракси је присутна дискриминација на старосној, етничкој и полној основи, иако је законодавство у овој области прилагођено тржишној економији. У БиХ је присутна мања покретљивост из једне професије у другу, што је последица социјалистичке праксе, гдје образовни систем није прилагођен потребама тржишта рада. У БиХ су присутне и мале плате које су нестимулативне за запошљавање младих. Такође, присутан је велики број запослених у незваничном сектору, посебно младих. Тржишта у оба ентитета су географски веома скучена, а послодавци су углавном фокусирани на локално тржиште. Расцјепканост економије у БиХ и постојање више локалних економија унутар оба ентитета изазива забринутост, јер локална тржишта нуде мало могућности за економију обима и специјализацију у производњи, базирану на компаративним предностима. Што је мање тржиште већа је вјероватноћа да ће потражња бити нестабилна. Локална тржишта нуде мале могућности за проширење посла, и самим тим за повећање запослености.

Модернизација и трансформација образовног система је претпоставка цјелокупног друштвено-економског развоја БиХ, тако да улагање у образовање, односно у људски капитал, има карактер инвестиционог улагања.

У БиХ је неопходно извршити реформу образовног система у циљу смањења сиромаштва. Приликом запошљавања већина послодаваца тражи радно искуство, па тек онда квалификације. Због тога је неопходно, у склопу образовања, изнаћи механизам за обављање праксе код послодаваца и стимулирати их да, по завршетку образовања, младима омогуће приправнички рад. Тако би ученици и студенти прије завршетка школовања стекли искуство, те лакше пронашли посао након завршеног школовања. Заводи за запошљавање би требали дио средстава да издвајају за обуку младе радне снаге за све облике ваншколског образовања.

У БиХ је неопходно повећати квалитет образовања и усавршавања у складу са новим захтјевима друштва, базираним на знању и модернизацији наставног процеса, и процеса учења. Потребно је обезбиједити лакшу доступност систему образовања и усавршавања у циљу бржег запошљавања и у складу са принципима учења кроз цијели живот.

По стандардима Европске уније, БиХ треба да уклони дискриминацију у погледу радних услова, отпуштања и плаћања радника. Приликом запошљавања у БиХ је присутна дискриминација на основу етничке припадности, пола, узраста и статуса. Такође, активности омбудсмена треба да јачају у овој области.

У БиХ је неопходно провођење мјера које би спријечиле дискриминацију жена приликом запошљавања, рада, напредовања при раду и сл.

Велика незапосленост у БиХ утицала је на појаву сиве економије. Млади, као продуктивна групација радне снаге, утицали су на повећање конкурентности сиве економије у односу на званичну. Млади, запослени

у незваничном сектору, приморани су да раде за мање дневнице. Пошто се висина плате у тржишној економији одређује и према радном стажу, то неповољно утиче на младу радну снагу. Да би се смањила стопа незапослености младих, поред побољшања привредних токова, неопходно је и субвенционисати предузећа која ће их запослити. Старија радна снага је углавном заступљена у званичном сектору. Међутим, млада радна снага лакше прелази са једног посла на други, док су старије особе мање флексибилне (кад старије особе изгубе посао, теже се могу поново запослити).

БиХ још увијек није почела ефикасно да усмјерава радну снагу, нити је тржиште у потпуности прилагођено промјенама у стању привреде. Висина плате утиче на мобилност са једног радног мјеста на друго. Мобилност радне снаге унутар БиХ је слабо присутна због страха од егзистенцијалне угрожености, или због неуједначених давања по основи незапослености, радног стажа, здравственог и пензионског осигурања. БиХ има статично тржиште рада, што је последица спорог опоравка економије.

Углавном, основни мотив за пријаву у заводе за запошљавање је остваривање права на здравствену заштиту. Не постоји ефикасан систем провере да ли особе које су незапослене испуњавају услове за добијање повластица, посебно оних које се односе на здравствену заштиту. Непостојање контроле код испуњавања права води нерационалном трошењу средстава. С обзиром на обиман незванични сектор, повластице за незапосленост треба да добију само они који су у тешкој материјалној ситуацији, а заводи за запошљавање морају имати активнију улогу у провери испуњавања критерија за повластице.

Заводе за запошљавање треба јачати у области идентификовања потребе тржишта рада и посредовања при налажењу посла.

Присутна је неефикасност и недовољна контрола код усмјеравања средстава завода за запошљавање у програме за подршку запошљавања, тако да би требало повећати контролу над радом завода од стране надлежних ентитетских министарстава и тијела.

Постојећи систем, по коме сваки незапослени који је предходно редовно плаћао доприносе има право на једногодишњу помоћ, неправедан је према оним радницима који након дужег периода рада и плаћања доприноса изгубе посао. У случају незапослености, висина и дужина повластица треба бити утврђена на основу дужине радног стажа и периода у којем су уплаћивани доприноси. Ово је нарочито важно, јер су многи радници изгубили радна мјеста приликом стечаја, приватизације, ликвидације и реализације других реформи, тако да средства, прикупљена од стране завода за запошљавање, треба да буду дио укупног социјалног програма за све оне који због убрзања реформи буду изгубили посао.

Приватизација је довела до реструктурирања многих предузећа, гдје је смањена потреба за запосленима. Међутим, у предузећима чији су

пласмани намијењени извозу, запосленост се одржала на истом нивоу, или је благо порасла. Новоприватизоване компаније чији је интерес да побољшају пословање, имаће утицај на економски развој БиХ. С друге стране, због недостатка капитала, јавног уписа дионица и незаинтересованости дионичара, иако инвестициони фондови имају важну улогу, дошло је до трансформације власништва, а не до стварног оживљавања производње.

Приватизацијом предузећа држава остварује дио средстава који се каналишу у буџет, што није примарни циљ приватизације. Приватизација има за циљ да предузећа преузме од државе и преда их предузетницима који представљају економски рационалне субјекте. Приватизација повољно утиче на ефикасност националне економије јер повећава конкуренцију и ослобађа обавезу владе да субвенционира предузећа која послују са губитком. Приватизација повећава ефикасност и профитабилност предузећа, али, исто тако, због реструктурирања предузећа, смањује број запослених.

Убрзавање процеса приватизације стратешких предузећа је неопходно да би се спријечила ерозија државног капитала, односно приватизацију је неопходно убрзати јер спорост у досадашњем току доприноси ерозији државног капитала, гомилању дугова према добављачима, комерцијалним банкама, држави и радницима, тако да највећа слабост процеса није модел приватизације, него спорост процеса. Убрзавањем процеса приватизације, убрзао би се економски раст и осигурао пораст запошљавања (иако би краткорочно могло доћи до повећања незапослености), јер убрзана приватизација омогућава стабилан економски раст, што утиче на повећање запослености у наредном периоду. Убрзана приватизација би повећала обим страних улагања, пошто је ниво страних улагања у БиХ још увијек низак, а она пружа могућности за доток страног капитала који поред нових радних мјеста доноси и нове технологије, нови менаџмент и нова тржишта. Убрзањем приватизације, убрзала би се интеграција БиХ у међународно тржиште и створила предпоставка за повећање извоза, јер приватизација пружа ефикаснији начин управљања предузећима, што води повећавању конкурентности домаћих производа на међународном тржишту. Убрзање приватизације осигурало би веће приходе, који би били усмјерени у повећање запошљавања, стабилизацију пензионих фондова, смањење јавног дуга и социјалне програме.

Недостатак социјалног програма за збрињавање радника, који по основу приватизације требају изгубити посао, велика је препрека убрзању приватизације. Пребацивање рјешавања социјалних проблема на инвеститора је досадашња пракса која није давала добре резултате, што предузећа у БиХ, поред великих дугова, чини неатрактивним за приватизацију. Неопходно је сачинити процјене о вишковима радне снаге у стратешким предузећима, процјене о дуговањима предузећа према вишковима радне снаге по основу неплаћених плата и доприноса, па у складу са тим реорганизовати постојећи систем заштите од незапослености, те ојачати систем за социјалну заштиту. У складу са

смањењем корпоративног дуга, потребно је незапосленима ријешити егзистенцијалне проблеме: увезивање радног стажа због пензионисања, докуп радног стажа због пензионисања и адекватнију заштиту на дужи рок. Поред средстава завода за запошљавање, одређени постотак средстава, добијених по основу приватизације и међународних повољних кредита, треба да буду основни извор за финансирање збрињавања реорганизованог система социјалне заштите од незапослености.

2.2. Повећање ефикасности тржишта рада

У БиХ је тржиште рада неразвијено, а бирои за запошљавање свој посао не обављају како треба, јер нису ефикасни у повезивању са фирмама и образовним системом. Бирои за запошљавање би требало да повежу понуду и потражњу на одговарајући начин. Што се тиче потражње, требало би препознати потребе за људским ресурсима, што би обезбиједило ефикасно и ефективно тржиште рада. Што значи да добро вођење бироа за запошљавање повећава ефикасност тржишта рада.

Јаки бирои за запошљавање се ослањају на могућност повећања ефикасности радне снаге, могућност иницирања за нове врсте послова, што обезбијеђује спровођење нових школских програма. Бирои за запошљавање треба да преусмјеравају људе у секторе који највише одговарају њиховим квалификацијама. У критичним подручјима, гдје је присутна различита незапосленост по категоријама и полу, бирои треба да подстакну иницијативу и ублаже незапосленост. Бирои у БиХ су веома пасивни. Они би требало да препознају понуду и потражњу на тржишту рада, тако да је неопходно њихово репозиционирање и повезивање са образовним институцијама и фирмама.

У БиХ је неопходно развити едукацију одраслих односно, по стандардима Европске уније, поред редовног образовног система развити систем учења током цијелог живота. Треба развити институције које би организовале курсеве са различитим програмима који би прилагодили понуду и потражњу. Такве институције би требало повезати са бироима за запошљавање и оне би представљале кључне факторе за препознавање потребе за стручном преобуком. Различити курсеви би нудили одговарајућа знања предузетницима, а која би им олакшала оснивање фирми и побољшала њихове менаџерске вјештине и способности.

У складу са стварним потребама тржишта, понуда људских ресурса није одговарајућа. Образовни систем не ствара кадрове у складу са стварним економским потребама. Да би се задовољиле стварне потребе, потребно је да се формира извјестан број институција које ће помоћу модула приближити понуду и тражњу. Постојећи образовни профили не само да би се реорганизовали, него би и проширили постојеће кључне активности. Бирои за запошљавање би требало да иницирају оснивање различитих образовних усмјерења.

Да би се смањила незапосленост, сиромаштво и обезбиједио економски раст, неопходна је преобука кадрова. Велики потенцијал за запошљавање дају пословне школе и центри за информациону технологију.

Закључак

Како БиХ није довољно убрзала економски раст, незапосленост је кулминирала у броју радника на чекању и оних који траже посао. Овакви услови натјерали су становништво да се бави сивом економијом. Велика незапосленост утицала је на повећање броја корисника социјалне заштите, а стварна ситуација указује да средства за њихово остваривање нису довољна за све кориснике.

Један од проблема запошљавања јесте рад на црно који директно утиче на оштећење фондова из којих се финансирају угрожене категорије становништва.

Процес запошљавања ће бити тежак и дуготрајан због недостатка финансијских средстава за обнову и развој привреде.

Социо-економски развој обухвата димензију људских права и захтијева анализирање мјера које се спроводе у односу на права грађана. Социјална и економска права грађана су ипак ограничена због недовољно развијене босанскохерцеговачке економије, тако да социјална политика треба да обезбиједи свим грађанима једнаку шансу: да уз помоћ државе избјегну сиромаштво и социјалну искљученост.

Државни капитал у стратешким предузећима и средства која би се добила путем приватизације тих предузећа су велика реална средства која би могла бити акцелатор развоја БиХ. На ефикасност и ефективност предузећа у БиХ утиче власничко реструктурирање, а суштину овог реструктурирања чини увођење модерног система менаџмента по узору на предузећа развијених земаља тржишне привреде.

Економска и социјална политика БиХ се заснива на убрзању привредног развоја у циљу подизања општег стандарда становништва, смањења сиромаштва и разрјешавања социјалних неравнотежа и конфликта.

БиХ треба политику развоја људских ресурса да прилагоди развоју едукативног система који даје приоритет учењу током цијелог живота, што пружа могућности преквалификације радне снаге и интеграције на тржишту рада социјално угрожених група, те већи практични приступ и флексибилност радне снаге и тржишних потреба.

Незапосленост представља највећи проблем БиХ, што је последица неразвијене економије, али, исто тако, узроци су неусклађена структура људских ресурса са потребама тржишта рада, и пасивност бироа за запошљавање у погледу повезивања понуде и тражње на одговарајући начин.

THE IMPORTANCE OF SOCIAL POLICY FOR THE REDUCTION OF POVERTY IN BIH

MA Valentina Duvnjak
Univerzitet za poslovne studije
Banja Luka

Summary

The greatest economic and social problem of Bosnia and Herzegovina unemployment, which can be overcome to achieve accelerating economic growth through the development of key sectors. Social policy of BiH is not defined at the state level, so it is inadequate. Unemployment is a big influence on the growing number of users of social protection, and one of the problems of employment and work in the black. Economic growth can affect poverty reduction, so that it is of crucial importance for the future of BiH. One of the drivers of economic growth is the state capital in strategic companies and the funds received would be privatization of the companies or their revitalization. Poverty is a significant social destabilizing factor, and priority concerns of human development. Kako je unemployment is the biggest problem of Bosnia and Herzegovina so that the necessary reforms of labor market by increasing its mobility, which would impact on strengthening the single market in BiH, the reduction of black markets and reorganize the system of mediation in the employment.

УТИЦАЈ СИРОМАШТВА НА КРИМИНАЛИТЕТ МЛАДИХ

Николина Грбић, дипломирани правник
– мастер из казненоправне области¹
Висока школа унутрашњих послова
Бања Лука

Апстракт: У епоси најснажнијих друштвених преображаја стари социјални и други проблеми сустижу нове и заједно са њима формирају сложене изазове заштитним функцијама организованог друштва. Интерес криминологије и сродних наука према проблему криминала младих људи појављује се тек крајем 19. вијека, кроз прве психијатријске и психолошке школе. Данашња истраживања о његовој феноменологији предњаче у односу на друга криминолошка истраживања, односно теже ка обликовању једне специјалне криминолошке гране познате као криминологија малољетничке делинквенције. Та истраживања потврђују сазнања о посебној природи криминалног и асоцијалног понашања младих, и то како у феноменолошком, тако и у етиолошком смилу. Одговор на питање, који су основни узроци малољетничке делинквенције, до данас, није коначан. Постоје многобројне теорије као и узроци који говоре о појави малољетничког криминалитета. У раду ће се посебно обрадити на који начин сиромаштво, незапосленост и друштвена криза утичу на појаву криминалитета младих.

1. Појам малољетничке делинквенције, односно криминалитета младих

Појам делинквенције (итал. *delinquere* – погријешити, чинити кривична дјела) обухвата теже облике асоцијалног, антисоцијалног, социо-

¹ Аутор је асистент и секретар на Правној катедри на Високој школи унутрашњих послова у Бањој Луци. E-mail: nikolinagrbc@blic.net.

патолошког и криминалног понашања. Израз малољетничка делинквенција или малољетничко преступништво означава појаву која је шира од појма криминалитета «малих криминалаца». Криминалитет означава вршење кривичних дјела, док малољетничка делинквенција обухвата како кривична дјела тако и друга девијантна понашања дјеце и малољетника. Ради се о таквим недопуштеним понашањима дјеце којима се објективно испуњавају обиљежја кривичних дјела, иако дјеца, због свог узраста, не подлијежу кривичној одговорности, нити се према њима могу примјенити кривичне санкције. Суштински су та понашања једнака кривичним дјелима и зато су дио малољетничке делинквенције.²

Појам малољетничке делинквенције такође укључује и друге облике неприлагођеног понашања типичног за малољетнике, који могу имати карактер прекршаја, грађанских деликата или се испољити као асоцијално или антисоцијално понашање које није казненоправно регулисано, али указује на застој у развоју малољетника, на његово запуштање и потребу да се предузму мјере ради заштите и помоћи малољетнику.³

Такве врсте понашања су: стално изостајање из школе, бјекство од куће, хулиганство, наркоманија, алкохолизам и слично.

Малољетничка делинквенција је опасна и сложена социјалнопатолошка појава, која представља деликатан криминолошки, правни, економски и социолошки проблем. Истовремено, она је видљиви симптом кризе породице, школског система и вриједносног система у друштву уопште.

У савременој литератури појам малољетничке делинквенције обухвата веома широку лепезу разних појава, односно различитих понашања једне категорије физичких лица – од њиховог неприлагођеног до потпуно инкриминисаног понашања, те се стога јавља и мноштво термина и схватања ове појаве.⁴

Проблем криминалитета малољетника све више излази из оквира одредаба кривичног законодавства, те се и појам малољетничког криминалитета све више замјењује појмом малољетничко преступништво или малољетничка делинквенција.⁵

Преступничко понашање малољетника обухвата свако понашање појединаца или група младих које је противдруштвено, односно друштвено неприхватљиво, тј. којим се крше правне или моралне норме одређеног друштва и које, када је друштвено видљиво, изазива спонтано или организовано друштвено реаговање у намјери да се заштите друштвена добра и вриједности, а и сами актери таквог понашања.⁶

² Бавцон, Љубо; Шелих, Аленка; Филипчић, Катја; Јакулин, Вид; Корошец, Дамјан: *Казенско право, сплошни дел*, «Урадни лист Републике Словеније», Љубљана, 2003. године, стр. 530.

³ Камбовски, Владо: *Казно право, опит дел*, второ издание, «Култура», Скопје, 2005. године, стр. 1022.

⁴ О малољетничкој делинквенцији, малољетничком криминалитету, малољетничком преступништву види шире у: Бошковић, Мило: *Криминолошки лексикон*, Форум, Нови Сад, 1999. године, стр. 180.

⁵ Чејовић, Боро: *Кривично право*, општи и посебни дио, *Досије*, Београд, 2006. година, стр. 415.

⁶ Јашовић, Жарко: *Криминологија малољетничке делинквенције*, Научна књига, Београд, 1978. године, стр. 56.

Најтежи облик малољетничког преступништва јесте малољетнички криминалитет.⁷

Како се види, малољетничка делинквенција обухвата широку лепезу различитих понашања малољетника – од њиховог неприлагођеног до казним правом предвиђеног понашања. Због сложености саме појаве, постоје и различита схватања појма малољетничке делинквенције. Ипак, преовладавају два основна схватања – шире и уже. Прво, дакле шире схватање, проширује појам малољетничке делинквенције и на она понашања младих лица, односно малољетника која се могу окарактерисати као социјална неусклађеност у најширем смислу ријечи (дакле, то су она понашања која су у супротности са уобичајеним или прописаним облицима понашања у једном друштву). Друго, уже схватање обухвата само она понашања која су инкриминисана по позитивним кривичним законима појединих земаља.⁸

Стање у области малољетничке делинквенције у Републици Српској може се пратити кроз службену статистику Министарства унутрашњих послова о пријављеним кривичним дјелима и прекршајима против јавног реда и мира које су учинили малољетници. Тако се у периоду од 2004. до 2008. године запажа да је учешће малољетника као учинилаца кривичних дјела константно износило око 10%. У структури извршених кривичних дјела доминирају кривична дјела против имовине. Врста прекршаја које малољетници најчешће врше јесу прекршаји против јавног реда и мира. У посматраном периоду биљежи се, из године у годину, мањи број пријављених и кажњених малољетника за прекршаје против јавног реда и мира.⁹

Због тога што девијантно понашање малољетних лица, са којим започињу још у дјечијем узрасту, тежи да прерасте у све теже криминалне активности, потребно је, на вријеме, открити малољетнике који се налазе у ризичној групи оних за које се може претпоставити да ће развити делинквенту активност. Најчешће су то лица која живе у неповољним породичним, животним и социјалним условима. Ако им се не укаже одговарајућа институционална помоћ и пажња, постоји опасност да се одају делинквентном понашању, које је детерминисано различитим факторима (друштвено-политичким, социјалним, културним, психолошким и другим).

⁷ Интердисциплинаран приступ при проучавању малољетничког криминалитета подразумева достигнућа у неколико научних дисциплина које дефинишу и проучавају овај појам свака са свој аспекта проучавања, и то: криминолошки аспект, кривичноправни аспект, криминалистички аспект и педолошки аспект. Види шире у: Николовска С. Светлана: *Малолетничкиот криминалитет во Република Македонија*, „Графотранс“, Скопје, 2005. године, стр. 19.

⁸ Митровић, Љубинко: *Коментар Закона о прекршајима Републике Српске*, ППГП „Comesgrafika“ д.о.о, Бања Лука, 2006, стр. 41.

⁹ Грбић, Николина: *Казненоправни аспекти малољетничке делинквенције у Републици Српској*, Мастер рад, Правни факултет Универзитета «Унион», Београд, одбрањен 14. 05. 2009. године.

2. Етиологија и феноменологија криминалитета младих

Етиолошко објашњење криминалитета младих се заснива на мулти-факторском односу и синтези биоантрополошке, психолошке и друштвене детерминанте у којима се апострофира значење криминогених фактора који утичу на процес социјализације личности: општесоцијалне и економске факторе, средства за масовно комуницирање, факторе који се односе на средину малољетника као што је породица, школа, слободно вријеме и околина, и индивидуалне факторе који се односе на саму личност. Малољетници живе у свијету одраслих са свим његовим позитивним и негативним странама, али на различите начине од одраслих трпе његове утицаје. Другачије ефекте, у овом смислу, на малољетнике, имају општи криминогени фактори као што су незапосленост, урбанизација, социјална биједа и неимаштина, општеконфликтно стање у друштву и тако даље, који, не само да их доживљавају на свој начин, различито од одраслих, него их и упијају у себе као детерминате трајних црта личности (карактер, емоције).¹⁰

Етиологија и феноменологија малољетничке делинквенције заокупља пажњу многих криминолога и социолога. Ради се о таквом друштвеном феномену који није производ или карактеристика модерног доба, већ је пратећа појава развоја друштва. Међутим, у савременом периоду овај вид криминалитета добија нова обиљежја која га чине изузетно опасним за цијелу друштвену заједницу, јер се из реда малољетних делинквената најчешће „регрутују“ каснији професионални криминалци.

Проблем **етиологије** малољетничке делинквенције не може се посматрати изван етиологије криминалитета уопште, али се морају усвојити неке специфичности које произилазе из карактеристика овог облика криминалитета. Према томе, на појаву малољетничке делинквенције утичу био-психо-социо узроци, који означавају физичке, психичке и друштвене елементе. Људско понашање је резултанта свих трију група елемената, којима пресудан значај даје активност саме индивидуе.¹¹

Потреба дефинисања малољетничког преступништва и његовог издвајања у посебну област, проузрокована је чињеницом да је ријеч о учиниоцима кривичних дјела који су малољетни. Основни узрок криминалног понашања малољетника налази се, несумњиво, у њиховој личности, у њиховој физичкој и психичкој конституцији, посебној психологији, менталитету и темпераменту њиховог доба. Као личност у процесу физичког и душевног формирања, малољетник се налази у једном посебном стању, промјенљивом и поводљивом, узнемиреном и

¹⁰ Сиромаштво, незапосленост и социјална искљученост, Програм уједињених народа за развој, *UNDP*, Загреб, 2006. године, стр. 21-23.

¹¹ Вејновић, Душко; Бојанић, Васо; Лалић, Велибор; Хелдић, Едина; Весић, Мирослав; Риђић, Диана: *Млади, школа и превенција социјално неприхватљивих понашања*, Дефендологија центар за безбједносна, социолошка и криминолошка истраживања, Бања Лука, 2008. године, стр. 14.

несређеном, ђудљивом, „мало расположен за напоре духа и мировање тијела“. Једном ријечју, код малољетника постоји општа противрјечност између хтјења и дужности.¹²

Социјални фактори чине битну компоненту међу узроцима појаве криминалитета младих. Као најзначајнији социјални фактори који посебно утичу на делинквентно понашање младих, код нас, истичу се последице рата, односно тешка економска ситуација у друштву, миграције, измијењене породичне прилике и односи, те неадекватан школски систем.

Веома значајан фактор на појаву криминалитета младих поред класичних образаца растављене породице, слабог система образовања и васпитања и криминалног сусједства, данас се појављује општа бесперспективност младих и губљење наде да учине нешто у животу кроз формалне односе.

Као непосредни узроци и услови дјелују сиромаштво, богатство, неадекватни процеси васпитања и образовања, немогућност запослења или неадекватно запослење родитеља, прекомјерна употреба алкохола, злоупотреба наркотика, средства масовне комуникације, културни конфликти, утицаји заосталих схватања, обичаја и многе друге околности које могу дјеловати криминогено и на појаву других облика криминалитета. Међутим, у оквиру свих тих фактора посебан значај за етиологију малољетничке делинквенције има деградирана породица, лош и неадекватан систем образовања и васпитања, утицај улице и малољетних делинквентних група, те негативни садржаји средстава масовне комуникације који пропагирају насиље као облик рјешавања конфликтних ситуација или сензационалистички приказују поједина кривична дјела.¹³

Када је у питању **феноменологија** малољетничке делинквенције, треба напоменути да не постоје нека посебна кривична дјела која могу извршити малољетници. С друге стране, постоје таква кривична дјела која због њихове суштине или природе не могу извршити малољетници, на примјер, права службеничка кривична дјела, привредни деликти и слично. Ипак највећи број кривичних дјела подједнако су доступна и малољетним и пунољетним извршиоцима, на примјер, кривична дјела против живота и тијела, против имовине, против полног интегритета и слично. Код таквих кривичних дјела могу се уочити одређене специфичности уколико су она извршена од стране малољетника.¹⁴

Једна од специфичности јесте и све израженија организованост и колективност у вршењу појединих кривичних дјела. Удруживање мало-

¹² Таховић, Јанко: *Проблем малољетника у кривичном праву*, Анали правног факултета у Београду, број 3, 1955. године, стр. 86.

¹³ Марковић, Иванка: *Основи криминологије*, Правни факултет Бања Лука, Бања Лука, 2007. године, стр. 231.

¹⁴ *Ibidem*, стр. 230.

љетника делинквентног понашања врши се на разне начине и у разним облицима, почевши од група за изазивање нереда и вандалистичког понашања све до малољетничких банди са чврстом структуром организације и хијерархијом њених чланова. Малољетници рјеђе чине сами кривична дјела, а чешће у скупини, односно удружени са другим малољетницима.¹⁵

Нема сумње да постоје значајне разлике међу људима у погледу индивидуалне инволвираности у криминал, а оне се често манифестују још у најранијим узрастима. Моралност је примарно резултат интернализованих норми и социјалних веза појединца и она битно утиче на његову способност да остане отпоран према изазовима да се понаша незаконито. Моралност има очигледне импликације на то како неко још као дијете или адолесцент види различите опције и коју врсту опција би он могао узети у разматрање. Нека дјеца и млади не би никада или би веома ријетко разматрали могућност да прекрше законска правила, друга не би имала проблема да о томе размишљају, а нека иду дотле да до детаља разрађују како да изведу криминалне акте. Отуда можемо претпоставити да би оптимална стратегија превенције малољетничке делинквенције морала обухватити све теоријски идентификоване и емпиријски изоловане чиниоце у развоју моралности код дјеце и младих.¹⁶

3. Економске прилике, сиромаштво и незапосленост као узроци криминалитета младих

Веома добро је позната чињеница да су млади у неповољнијем друштвеном положају него друге добне групе, јер не располажу имовином, односно некретнинама, уштеђевином, дионицама, затим теже се запошљавају и теже долазе до стана. Већина је младих приморана након школовања чекати, краће или дуже вријеме, на прво запослење (због радног неискуства, ригидности радног законодавства и слично). С друге стране, млади се након школовања све више сусрећу с тзв. флексибилном запосленосту (рад на одређено вријеме, рад са скраћеним радним временом и сл.), што погоршава њихов друштвени положај. Дуготрајна незапосленост и друштвена пасивност често воде према „присилно продуженој“ младости. Надаље, млади у нашој земљи имају још један негативан ризик сиромаштва који се односи на чињеницу, да велик дио младих без запослења живи с родитељима или другим члановима породице, који носе или с њима дијеле нужне животне трошкове. Млади често истичу нематеријалне облике сиромаштва, као што су монотонија

¹⁵ Види шире у: Милутиновић, Милан: *Криминологија*, Савремена администрација, Београд, 1981. године, стр. 244.

¹⁶ Радуловић, М. Данка: *Савремене концепције моралног развоја од значаја за превенцију малољетничке делинквенције*, Зборник Института за криминолошка и социолошка истраживања, Београд, 2006. године, стр. 24.

свакодневнице, немогућност дружења с другим младим особама, бесперспективност итд. Једна од таквих тенденција указује да најмлађи припадници друштва, интензивније него икада, улазе у круг оних чије је понашање девијантно.

Економски услови развоја друштва, економске кризе и други привредни проблеми, материјални статус и разлике у економском положају појединих категорија становништва од изузетног су значаја за изучавање узрока делинквенције.

Бројна истраживања показују да се у условима економске кризе друштва и економске несигурности грађана криминалитет повећава, а посебно се повећавају неки његови облици. Економске кризе карактеришу тешки привредни поремећаји, незапосленост, смањење платежне способности и стандарда грађана. Економске кризе, посебно последице ратних збивања, редовно прати појава раслојавања становништва, гдје на једној страни имамо енормно богаћење, а на другој убрзано сиромашење већине становништва. Економске кризе доводе до појава породичних криза, депресија, алкохолизма, крађа и превара. У тим периодима нарочито је изражен пораст имовинских деликата.

Економски услови и несигурност могу да буду главни узроци појаве малољетничке делинквенције. Сиромаштво је један од генератора делинквентног понашања, посебно када је ријеч о имовинским деликтима почињеним од стране малољетних лица.¹⁷

Раније је термин сиромаштво примјењиван у значењу недовољности прихода за набавку минималне корпе роба и услуга. Данас се сматра да је сиромаштво стање у којем недостају основне могућности за достојанствен живот. Надаље, мултидимензионалност сиромаштва као појаве омогућава нам да о њему размишљамо као о стању које карактеризује трајна или хронична ускраћеност ресурса, способности, могућности избора, сигурности и моћи који су потребни за адекватан животни стандард и остварење других грађанских, економских, политичких, културних и социјалних права.¹⁸

Посредне последице сиромаштва су необразованост и неквалификованост, незапосленост и недовољни приходи, што се негативно одражава на статус породице, не само економски, него и социјално и културно.

Важан економски фактор који може постати генератор делинквентног понашања јесте незапосленост. Многа истраживања показују да су имовински деликти и малољетничка делинквенција сразмјерни појави незапослености. Последице незапослености могу бити различити облици социјалних девијација, као што се алкохолизам, скитња, просјачење и слично.¹⁹

¹⁷ Криминалитет којем су узроци биједи и сиромаштво у криминолошкој литератури дефинише се као криминалитет оскудице.

¹⁸ Средњорочна развојна стратегија Босне и Херцеговине 2003-2007. (Стратегију усвојио Савјет министара БиХ, Влада РС и Влада ФБиХ.

¹⁹ Стопа незапослености у Босни и Херцеговини је међу највећима у Европи, чак више од 40% радно способног становништва није запослено, а међу незапосленима најбројнији су млади. Преко 60% младих први пут тражи посао.

Иако већина објављених истраживања упућује на закључак да сиромаштво, само по себи, не мора директно водити у криминалитет, оно је ипак, најчешће узрок настајања различитих социјалних, здравствених, стамбених, образовних, породичних и других проблема, али и стагнирања, односно опадања нивоа пружања здравствених, образовних, културних, спортско-рекреативних и других услуга институција од чијег квалитета рада, готово пресудно, зависи правилан раст и развој дјеце и младих... Имовински криминалитет се не може објашњавати искључиво социо-економским чиниоцима, ако повезаност имовинског и социо-економског статуса извршиоца кривичног дјела уопште није спорна.²⁰

Неки аутори, као што су *Cohen* и *Ајдуковић*, указују на чињеницу да, у ситуацији великог сиромаштва и високих аспирација, у суровој конкуритивној ситуацији, много младих људи често доживљава неуспјех, те нарушавање самопоуздања, као и да себе почињу доживљавати као да су губитници који се налазе на дну друштва. Рјешење које они најчешће изналазе јесте удруживање са другима који имају исти проблем, те који, путем међусобне интеракције, настоје развити нову културу или субкултуру која је супростављена „службеној“ култури. Они на неки начин траже колективно рјешење како би преваладали немогућност остваривања циљева легитимним начином. Резултат управо, најчешће, буде неутилитарно, злонамјерно и деструктивно понашање које карактеризује краткотрајан хедонизам и групна аутономија, често у облику малолетничке банде као алтернативне групе.²¹

Опште прихваћено је и становиште да сиромаштво за младе значи зависност о родитељима, проблеме у породици, затим конзумирање алкохола и дрога, те у крајњем случају и делинквенцију. Ризик сиромаштва посебно је изражен међу оним младим људима који нису укључени у редовно образовање, затим који немају никаквих квалификација, који не судјелују у професионалном образовању и незапослени су. Прерано напуштање школе које је условљено сиромаштвом родитеља повезано је с каснијим сиромаштвом у вријеме одраслости. Такви ће појединци чешће бити незапослени, чешће ће зависити о програмима социјалне помоћи, а постојаће и већа вјероватноћа да се понашају противзаконито.

Економска позиција породице, мјесто и услови њезиног становања, усвојена етичка схватања и слично, имају значајан утицај на дијете и његово понашање. Адекватност становања у великој мјери утиче на односе у породици. Постојећом стамбеном кризом највише су погођене породице досељеника у градове, па се неповољан утицај нагле промјене средине још увијек потенцира. Неадекватан стамбени простор може на више начина дјеловати негативно: помањкање простора за обављање школских обавеза, забаве и игре, учешће у родитељским размирицама и

²⁰ Миковић, Миланка: Малољетничка делинквенција и социјални рад, Магистрат, Сарајево, 2004. године, стр. 82

²¹ Петак, Олга: *Границе и досези истраживања делинквенције младих*, Криминологија деликата насиља, Глобус, Загреб, 2005. године, стр. 452.

свађама, затим прерано и неадекватно улажење у економске проблеме породице.

У многим породицама влада тежња да се по сваку цијену оствари виши друштвени стандард изражен, прије свега, у посједовању материјалних добара. Ова тежња захтијева још веће напоре, па за дјецу остаје још мање времена. У до јуче примитивне, ментално стабилне породице увлачи се грозница стицања, неуроza пренапрегнутости, односно „форсирање“, прије свега, финансијског успјеха.²²

4. Закључак

У савременим законодавствима, посебно европским и англо-саксонским, обликује се постепено нова Стратегија за борбу против малољетничке делинквенције, чије су полазне основе: превенција, заштита, брига и помоћ малољетнику, посматрање његовог дјела више као друштвено неуклопиво понашања, а не као криминалног акта, и гаранције о правима малољетника.²³

Општи фактори превенције су фактор јавности, у најширем смислу, а чине га различити органи, организације и појединци.²⁴

Као неопходно у превенцији потребно је реформисати образовни систем, убрзати процес запошљавања младих људи, те едуковати кадрове који се сусрећу са проблемима младих људи. Потребно је вршити стално усмјеравање младих људи на активно учествовање у спортским и друштвеним активностима, те организовати васпитне, образовне, психолошке и друге врсте савјетовалишта за малољетнике. Такође, веома важно је утицати на младе путем медија, са основним циљем да се о штетним посљедицама недозвољеног понашања кроз разне емисије, штампу и друга средства информисања млади и њихови родитељи што више информишу о овој друштвено опасној појави.

Поред Стратегије за борбу против малољетничке делинквенције, потребно је донијети и Стратегију за борбу против сиромаштва у Републици Српској у којој би се дефинисале посебне мјере и поступања са најзначајнијом популацијом нашег друштва, а то су млади људи.

²² Марковић, Томислав: Малољетничка делинквенција и њезино сузбијање, Савезни секретаријат за унутрашње послове, Београд, 1973. године, стр. 118.

²³ Камбовски, Владо: *Теоретски основи на новиот законски модел на малолетничката правда*, Македонска ревија за казнено право и криминологију, година 13, број 3, 2006. година, стр.32.

²⁴ Сингер, Младен; Микшај -Тодоровић, Љиљана: *Делинквенција младих*, Глобус, Загреб, 1993, стр. 329.

THE EFFECT OF POVERTY ON THE CRIMES OF YOUNG PEOPLE

**Nikolina Grbić, Master of Penalty Law
College of Internal Affairs
Banja Luka**

Summary

In the epoch of the strongest social transformations old social and other problems are chasing new ones and together with them are forming complex challenges to the protective functions of organized society. The interest of criminology and related sciences towards the problem of crime of young people occurs in at the end of the 19th century, through the first psychiatric and psychological schools. Today's research about its phenomenology are surpassing when compared to other crime research, and they are gravitating towards forming a special crime field known as criminology of minor delinquency. This research confirms the findings about a special nature of criminal and asocial behaviour in young people, both in the phenomenological and ethological sense. The answer to the question of what are the basic causes of minor delinquency, until the present day, is not final. There are numerous theories as well as causes which tell us about the occurrence of minor crime. In the work it will be especially talked about in what way poverty, unemployment and social crisis influence the occurrence of crime in young people.

УТИЦАЈ СИРОМАШТВА НА ПОЈАВУ ПРОСТИТУЦИЈЕ

Спец. Драгана Милијевић,
дипл. правник унутрашњих послова
Висока школа унутрашњих послова
Бања Лука

Свјетлана Драговић,
дипл. правник унутрашњих послова
Висока школа унутрашњих послова
Бања Лука

Апстракт: *Сиромаштво се може одредити као стање које карактерише недостатак основних могућности за достојанствен живот. Данас је јаз између сиромашних жена и мушкараца који су истог статуса све већи, а исти манифестују различите механизме адаптације на новонасталу ситуацију. Сиромаштво се може превазилазити бављењем легалним активностима, али исто тако и нелегалним. Сиромаштво код жена утиче на појаву социопатолошких појава, између осталог и на појаву проституције. Криминализација проституције појачана је крајем прошлог и почетком овога вијека под утицајем збивања у источно-европским земљама, када су нагло измијењени друштвено-економски и политички односи, што је подразумијевало и власничку трансформацију друштвеног капитала у приватни, као и распрострањеније кретање људи и капитала.*

О сиромаштву

Све до недавно термин „сиромаштво“ примјењивао се у значењу недовољности прихода за набавку минималне корпе роба и услуга. Данас

се за сиромаштво каже да представља стање које карактерише недостатак основних могућности за достојанствен живот. Препознатљиво је да се сиромаштво манифестује на разне начине, међу којима се истичу недостатак прихода и средстава неопходних да се осигура егзистенција, глад и неухраћеност, слабо здравље, ограничена или никаква доступност образовању, повећана стопа смртности, неадекватни стамбени услови, друштвена дискриминација и изолација и сл.

Мултидимензионалност сиромаштва као појаве омогућава да се о њему размишља као о стању које карактеришу трајна или хронична ускраћеност ресурса, способности, могућности избора, сигурности и моћи који су неопходни за адекватан животни стандард и остварење других грађанских, економских, политичких, културних и социјалних циљева.

Појам проституције

Најчешћи облици негативних друштвених појава сваког друштва су скитничење, просјачење, беспосличарење, коцкање, алкохолизам, наркоманија и, свакако, проституција. Све ове негативне друштвене појаве се дјелимично међусобно повезују и стварају негативно дејство. Овакво здружено дејство већег броја негативних појава може допринијети јављању нових и разорнијих појавних облика. Заправо, они међусобним здруживањем појачавају сопствено дејство, а уз то директно граде сложеније и општије негативне појаве, попут друштвених криза, друштвених стагнација и друштвене регресије. Може се рећи да су све друштвене појаве, сходно садржају, начинима испољавања, узроцима и последицама, веома промјенљива категорија.

Оно што карактерише свако друштво, свих друштвених епоха је појава проституције.

Проституција је негативна друштвена појава која се састоји у нуђењу свога тијела другом лицу с циљем његовог сексуалног задовољења, уз захтјев за накнаду за коришћење тијела. Ријеч проституција потиче од латинске ријечи *prostituere*, која значи јавно излагати, и подразумијева продају сексуалних услуга за новац или неку другу услугу (нпр. запошљавање, рјешавање неког проблема). Често се спомиње и као најстарији занат на свијету, а особа која продаје сексуалне услуге зове се проститутка.¹ Овим послом се углавном баве жене чијим се услугама служе мушкарци који су самци, жељни пустоловине или су једноставно знатичељни. Иако у мањини, проституцијом се баве и мушкарци, чије услуге из истих разлога користе жене (или мушкарци).

Проституција као девијација има три појавне форме: манифестну, прикривену и латентну. **Манифестну проституцију** карактерише плаћа-

¹ Мрвић – Петровић, Н.; Митровић Љ. (2008), Прекршајно право, Дефендологија центар за безбједносна, социолошка и криминолошка истраживања, Бања Лука, стр. 88.

ње, промискуитет и емоционална равнодушност између особа различитог или истог пола. Први елемент у дефинисању проституције јесте повезивање сваког сексуалног односа са новцем. У ствари, сексуални однос постаје обичан уговорни однос, робно-новчани однос, у коме једна особа продаје сексуалне услуге другој која у томе налази сексуално задовољење. Неки аутори сматрају да осим новца, плаћање може да се врши и постизањем неких других материјалних користи, задовољстава и поклона који могу да буду награда исте вриједности као новац. Други елемент ове дефиниције је екстреман сексуални промискуитет односно проституција је везана за велики број различитих, али и непознатих партнера. Друштво различитим нормама контролише човјеков сексуални живот, везујући га за тачно одређене и стабилне друштвене односе, међу којима је брак најпоштованија институција. Међутим, извјесна слобода сексуалних односа прије или за вријеме брака не изазива оштру друштвену реакцију уколико се заснива на равноправности партнера и непостојању материјалне користи. Необуздани промискуитет, посебно женски, увијек је изазивао друштвену реакцију и осуду различитог интелекта. Трећи саставни елемент проституције је емотивна равнодушност не само према сексуалном задовољству, већ и према сексуалном партнеру. Међутим, посљедња два елемента, с обзиром, на савремене друштвене промјене и измјене норми, прије свега оних које се односе на све веће сексуалне слободе, као и на све већу кризу институције брака и генерације младих које су све мање оптерећене патријархалним моралним надзором, губе на значају, док веза између новца и сексуалности остаје најважније и трајно обиљежје проституције. **Прикривена проституција** се разликује од манифестне својом невидљивошћу. Особе које се баве проституцијом себе не доживљавају у потпуности девијантом, јер се обично налазе на почетку девијантне каријере, тако да је конформизам присутан. Бављење проституцијом се рационализује на различите начине, најчешће материјалним разлогом. **Латентна проституција**, која се испољава у више облика, поред постизања што бољег положаја у друштву, такође за циљ има постизање користи материјалне природе.

Сиромаштво као узрок проституције

Проституција је везана за друштвено историјске услове које образују, прије свега, одређени типови брака и економске размјене. О проституцији као негативној друштвеној појави, се може са сигурношћу говорити тек у друштвима у којима доминирају моногамни тип брака и тржишни тип размјене. Уско са њима су повезани и одређени културни, етички, урбани, социјални и други услови.

Неповољни економски и социјални услови у земљама посебно су погодили жене, које данас чине највећи број сиромашних и беспомоћних. Регион је доживио повећање сиромаштва и незапослености као и

повећање проституције и трговине женама и дјецом унутар и преко граница. Жене су подложније сиромаштву, како се повећавају њихове репродуктивне и породичне одговорности (као резултат смањења социјалних услуга и смањења социјалних буџета) и пошто им недостају могућности да учествују у формалним привредним дјелатностима. Најподложније томе су самохране мајке, разведене жене са дјецом, сеоске жене, старије неудате жене, хендикепиране жене, мајке које имају хендикепирану дјецу и незапослене жене. Штавише, економски и социјални положај жена се погоршава како се повећава дискриминација, пошто се искључују из доношења одлука и зато што је власништво над средствима у рукама жена веома мало.

Према анализама истраживача, утицај сиромаштва се испољава на различите начине код мушкараца и жена. Мушкарци често падају у депресију због незапослености и немогућности да издржавају породицу, док су жене спремније да прихвате све врсте послова, да подлијежу стресу и да жртвују своје здравље. У новонасталој ситуацији у друштву, жене веома често предузимају и додатну одговорност за издржавање породице, уз традиционалну улогу мајке и домаћице. Постоји разлика и у начину суочавања са проблемима сиромаштва. Наиме, мушкарци раде више послова, баве се предузетништвом и ангажују се више у успостави неформалних мрежа и контаката ван породице, док се жене више ослањају на своје снаге и стратешки се односе према проблемима.

Од 1,5 милијарди људи који живе у условима апсолутног сиромаштва, већина су жене. Јаз између жена и мушкараца који су сиромашни почео се повећавати посебно током неколико протеклих деценија. Сиромашним женама су често недоступни кредити, земља или насљедство, а њихов рад често пролази као незапажен или ненаграђен. Жене често немају здравствено осигурање, живе у неприхватљивим и нехигијенским условима, недостаје им здрава исхрана, те нису у могућности да се изборе за своја права или да учествују у друштвеним догађајима. Према неслужбеним подацима УН-а и других међународних институција, претпоставља се да је у трговину бијелим робљем укључено око два милиона жена широм свијета. Пошто је присутно поштравање политике западноевропских земаља према имигрантима, смањен је број регуларних миграција што је проузроковало организовање великог броја илегалних канала којима су мигранти из Источне Европе стизали у земље у транзицији. Поменуто доводи до тога да жене, које су бјежале од неимаштине и сиромаштва, и које нису успјеле да дођу до једне од западних земаља, остају у земљама у транзицији, превасходно балканским земљама.

Жене које се добровољно баве проституцијом, то углавном раде због новца. Врло мали број отпада на оне које то раде јер су нимфоманке, жељне пустоловине или из освете родитељима. У својим настојањима да сузбију проституцију, власти разних земаља подијелили су се око погледа на коријене и узроке проституције. За неке је темељни кривац потражња,

а за друге понуда. За оне које анализирају потражњу важни су разни параметри, попут неравномјерности броја жена и мушкараца (нпр. у тренутно има 70 милиона више мушкараца него жена, што је плодно тло за проституцију). Међутим, велики број је и оних који тврде да је понуда главни узрок проституције. А опет, главни разлог велике понуде је сиромаштво. Друштвени фактори имају неоспорну улогу у настајању проституције, међу којима се посебно истиче привлачност лако зарађеног новца. Сиромаштво и биједа који владају у породичном кругу тјерају на проституцију, што понекад подстичу и родитељи.

Свакако да проституција, као негативна појава сваког друштва представља велики проблем како за појединца, тако и за породицу као основну ћелију друштва, а тако и за комплетну друштвену заједницу. С обзиром на посљедице које са собом носи, проституција захтијева доста пажње од стране друштва, државе и њихових субјеката како би се овај појавни облик спријечио и елиминисао из друштва.

Сиромаштво и проституција у Републици Српској

Након грађанског рата у Босни и Херцеговини дошло је до уништења привреде, опадања морала, велики број жена је остао без својих мужева и заштите, а младе дјевојке су остале без родитеља. Све ово је значајно утицало на појаву и развој проституције. Посебну улогу има процес приватизације, који је, у многоме, допринио настанку и развоју ове појаве.

У БиХ жене чине 44,6% од укупног броја незапослених. Овако низак удио жена у укупној активној радној снази БиХ је најнижи међу свим замљама Југоисточне Европе. Ниска запосленост жена представља проблем из два разлога: прво, пад реалних плата у односу на предратни период указује да једна плата сада тешко може задовољити све потребе једне породице; друго, ратна разарања и послеријатно смањивање социјалних давања за подршку породицама присилили су породицу да преузме додатне домаће обавезе, без додатних ресурса.² Даље, говорећи о сиромаштву и женама може се истаћи да су жене изложене дискриминацији приликом запошљавања, у приватном и јавном сектору, имају мању могућност напредовања на послу, а све ово се одражава на материјални статус жена и отежава одржавање прихватљивог животног стандарда. Сиромашне жене посебно су погођене због осјећања немоћи и због немогућности да искажу своје мишљење, било у властитој средини, или у односу са властима. Све ово доприноси да особе женског пола прибјегавају све више „алтернативним“ изворима зараде, између осталог, и бављењем проституцијом као једним од најстаријих облика социјалне патологије.

² О овоме погледати више у: *Bosnia and Herzegovina: Poverty Assessment*, Свјетска банка, извјештај бр. 25343- БиХ, стр. 38.

Данас је сасвим извијесно да постоји веза између сиромаштва и свијета социјалне патологије. Сиромаштво може да утиче на повећану стопу криминалитета, алкохолизма и проституције. У Босни и Херцеговини око 20% људи оскудијева у готово свим аспектима друштвеног стандарда, ове особе немају ријешено стамбено питање, одговарајућу здравствену заштиту и ниво образовања ових људи је на ниском нивоу. Према расположивим подацима, БиХ је најсиромашнија земља бивше Југославије.

Највећи значај за појаву и развој проституције, како на територији земаља бивше Југославије, тако и на територији Републике Српске, имао је организовани криминал који је путем трговине људима обезбјеђивао женску радну снагу за пружање сексуалних услуга. Ради се о женским особама које су довођене из источних земаља као што су Румунија, Украјина, Русија, Бјелорусија, Бугарска и слично.³

Треба истаћи да је у Републици Српској проституција правно регулисана и одређена је као кривично дјело „ трговина људима ради вршења проституције “ у Кривичном закону РС чланом 198. Ово дјело се одређује као: „Ко ради зараде наводи, подстиче или намамљује другога на пружање сексуалних услуга или на други начин омогући његову продају другоме ради пружања сексуалних услуга, или на било који начин учествује у организовању или вођењу пружања сексуалних услуга“.⁴

За ово дјело је предвиђена казна затвора од шест мјесеци до пет година. Као тежи облик одређено је: „Да ко ради зараде силом или пријетњом употребе силе или доношења значајне штете, другог принуди или преваром наведе на пружање сексуалних услуга казниће се казном затвора од једне до пет година затвора“. Као најтежи облик овог кривичног дјела је прописано извршење овог дјела према дјетету или малолетнику, зашто је прописана казна затвора од једне до дванаест година. Проституција је поред кривичноправне регулисаности на територији Републике Српске правно регулисана и као прекршај против јавног реда и мира. Ове двије чињенице су, можда, и најбољи показатељи опасности ове друштвено негативне појаве.

Када су у питању узроци латентне проституције, први од њих се налази у чињеници да је Република Српска предмодерно друштво, које карактерише инфериоран положај жене. Као илуструјући податак служи то, да су међу незапосленима, жене већина у свим старосним и образовним групама.

Други разлог за настанак и опстанак латентне проституције је стање друштвене аномије, које се испољава у спремности да се користи било које средство или начин да би се жељени циљ остварио, доминацији

³ О овоме погледати више у: В.Гласновић Гјони: „Нека сазнања о жртвама трговине људима на Косову ради проституције“ у: Хрватски љетопис за казнено право и праксу (Загреб), вол. 12, број 1/2005, стр 253-263.

⁴ Кривични закон Републике Српске („Службени гласник РС“ број 49/03).

осећаја бесмислености, бескорисности, немоћи и стихије. Тада се као начин за превазилажења стања намеће материјализам, а девијација постаје нормална.

Све оно што се дешавало дјевојкама из источних земаља у Босни и Херцеговини, дешава се и дјевојкама из БиХ и Републике Српске које на сличан начин одводе у иностранство. Најчешће им обећавају посао конобарице, солидну плату и смјештај, тако да су већ многе дјевојке од 18 од 25 година, завршиле у јавним кућама Италије, Турске, Холандије и слично. За многе се не зна ништа, нити ће се икада сазнати, а неке се повремено јављају родитељима објашњавајући преко телефона да им је добро и да ће ускоро доћи.

Даље говорећи о овој проблематици, може се истаћи да на територији Републике Српске постоји велики број приватних станова у којима се могу купити услуге дјевојака, како странкиња, тако и домаћих. Познато је и то да гдје год су биле базе СФОР-а, била су и мјеста са проституцијом. Међу муштеријама има много странаца, али и домаћих угледних приватника и привредника из различитих градова Републике Српске и Федерације БиХ. Исто тако, претходна истраживања проституције на територији Републике Српске показала су да је она била веома развијена и раширена на овим просторима. Најчешће се радило о женској организованој проституцији. Проституција је била организована по ноћним баровима широм државе. Проститутке су биле женске особе из источних земаља и то Русије, Молдавије, Бугарске, Румуније, Украјине и Бјелорусије. Међутим, било их је и са наших домаћих простора. Многе су радиле под присилом и преваром, мада их је било и које су добровољно пружале сексуалне услуге. Радиле су за новчани износ који је ишао од 50 до 150 конвертибилних марака по сату. Муштерије су биле странци и домаћи грађани, углавном војници и привредници. Држава је била прилично дефанзивна према овој девијантној појави допуштајући организованом криминалитету да остварује велики профит од ове дјелатности.

Можда се за крај може истаћи још неколико чињеница које се односе на сиромаштво, жене и проституцију. Када говоримо о положају жене у економском развоју Босне и Херцеговине, више је него и очито да се на жене као учеснике постратне обнове озбиљно рачуна само у ван-привредним дјелатностима, и то прије свега у здравству (гдје жене чине преко 70% запослених), администрацији (преко 50% запослених су жене) и у образовању и култури (гдје чине преко 80%).

Ситуација не изгледа много боље ни када говоримо о коришћењу помоћи међународне заједнице, гдје нпр. у области микрокредитирања, према подацима *USAID Business Finance Program-a* од укупног броја корисника на нивоу БиХ (4.918) преко 70% отпада на припаднике мушког пола. Са запосленошћу ствари стоје веома слично – мушкарци се много лакше запошљавају, а рад жена се усмјерава према приватном сектору, гдје је рад жена много слабије плаћен од рада мушкараца.⁵

⁵ Дмичић, М.; Глодић, Д. (2008), *Људска права и слободe*, Бања Лука, стр. 160.

Све наведено, неминовно, наводи на закључак да је социјално-економски статус жена на територији БиХ и Републике Српске све лошији, а да су, истовремено, жене све подложније бављењу различитим социјално-патолошким појавама, прије свега, проституцијом.

Закључак

Говорећи о сиромаштву и проституцији, може се рећи да економске и социјалне неједнакости између земаља представљају један од најзначајних узрока трговине женама ради проституције. С обзиром на неравноправан положај жена није случајност што су жртве трговине људима већином жене. Као основни узрок овоме наводи се сиромаштво и незапосленост, низак лични доходак, дискриминација на послу и слично. Што се тиче трговине људима ради проституције највећи пораст примијећен је у источној и средњој Европи и земљама са подручја бившег СССР-а. Наиме, друштвено-економска превирања повезана са економском транзицијом а, прије свега, повезана са сиромаштвом и незапосленошћу жена, као и кризни привредни периоди доводе до масовног отпуштања жена. Сиромашење се манифестује као једна од пратећих појава средњих година, гдје жене тешко проналазе ново запослење или неки други извор зараде, што се претвара у потпуно сиромаштво и немогућност задовољења свакодневних потреба.

Сиромаштво поприма глобалне размјере а у посљедњим годинама прошлога вијека број жена који је осиромашило је непропорционално порастао у односу на број сиромашних мушкараца. Сиромаштво жена се може директно довести у везу са одсуством економских могућности и аутономности, са недостатком приступачних привредних извора, укључујући кредите, власништво над земљом и дискриминације у наслеђивању, са недостатком образовања и минималном могућношћу жена да учествују у процесу доношења одлука.

Чињеница, која се не смије занемарити, када је у питању БиХ, јесте да на подручју БиХ жене чине натполовични дио становништва, те да њихов статус, бар за сада, нажалост, осликава статус више од половине укупне популације. Без позитивних помака у овој области, може се основано тврдити, позитивних помака у цјелини, неће и не може бити.

HOW POVERTY INFLUENCES ON PROSTITUTION

Spec. Dragana Miljević,
Bacchalauerate of Inner Affairs Low
Headquarter for police education
Faculty of inner affairs

Svjetlana Dragović,
Bacchalauerate of Inner Affairs Low
Headquarter for police education
Faculty of inner affairs

Summary

Poverty is defined as a state where basic needs for normal life are scarce in satisfying. Nowadays the gap between men and women of the same status is growing and they have different mechanisms of adapting to thos situation. Poverty can be overcome by occupying in different legal activities or illigal once. In a case of women, poverty causes socio pathological behaviour, and among other things prostitution as well. Criminalisation of prostitution has grown by the end of previous and beginnig of this century. It is caused by everything that is happening in eastern european countries where socio economical and political reality has changed rapidly included ownership transformation of public capital to private one and ehchange of people and capital among countries as well.

СИРОМАШТВО КАО ФАКТОР СОЦИЈАЛНО-ПАТОЛОШКИХ ПОЈАВА У БиХ

Едина Хелдић-Смаилагић, *дипл. психолог*
Висока школа унутрашњих послова
Бања Лука

Диана Риђић, *дипл. психолог*
Дефендологија центар за криминолошка,
социолошка и безбједносна истраживања
Бања Лука

Апстракт: У овом раду ауторке кроз теоријска разматрања и различите емиријске податке настоје оговорити на проблем сиромаштва као фактора социјално патолошких појава у БиХ. Након постављања феномена сиромаштва у друштвени, односно социјално патолошки контекст, ауторке детаљније посматрају сиромаштво у овом контексту и закључују да сиромаштво није једини узрок социјално патолошких појава у БиХ али је значајан фактор у настајању истих.

1. Увод

Социјално-патолошке појаве у виду токсикоманије, социјалне изопачености и агресије криминалног и суицидалног типа су постале неизоставни дио мозаика БиХ друштва. Фактори који подржавају константни развој социјално-патолошких облика понашања су сложени и испреплетени. Приступи који се користе у изучавању свијета социјалне паталогije можемо окарактерисати као лаичке, биологистичке, физичко-факторске и хуманистичке. Непобитна је чињеница да се чак и у научним круговима, одређени људи служе лаичким приступом који увијек води у погрешном смјеру и који замаскира стварне узроке социјалне паталогije.

Кад се сагледавају узроци и посљедице социјалне патологије у БиХ потребно је његовати хуманистички приступ, односно гледати на потенцијалног девијанта као на човјека који живи под психолошким оптерећењем у класном друштву, друштву које отвара своја врата моћи и новцу. Човјеку, у нашем друштву, су социјално-патолошка понашања вид излаза из кризне ситуације, затварање очију пред суровом реалношћу и начин борбе за сопствено достојанство.

Круцијални разлог пораста социјално-патолошких појава у БиХ је сиромаштво, које у себи укључује и сиромаштво духа, културе и правих вриједности. Сиромаштво је један од егзогених, општих и објективних фактора. Сиромаштво се везује за низ других фактора као што су: незапосленост, алијенација, економске кризе и лоши односи у примарним заједницама. Он диктира темпо свим тим факторима и као такав представља базични проблем нашег друштва.

Међу узроцима сиромаштва у Републици Српској, и БиХ у цјелини, могла би се издвојити три водећа узрока сиромаштва: гатна разарања, лоше политичко и економско управљање, потпуно уништен привредни систем.

Међутим, сиромаштво је појава која се не односи само на економски аспект живота, те стога ни узроци сиромаштва нису искључиво економске природе. С друге стране, разлози сиромаштва који су горе наведени, имају за посљедицу појаве, као што су незапосленост, корупција итд., које и саме утичу на продубљивање сиромаштва.

Списак појава које узрокују и продубљују сиромаштво је дуг, а могао би се свести на сљедеће: споре реализације реформи које су усмјерене на економски опоравак, незапосленост, корупција, неспособан менаџмент у предузећима, кршење људских права, неадекватан систем социјалне заштите, неодговарајући систем образовања, немогућност грађана да утичу на институције ситета итд.

2. Појам и карактеристике сиромаштва у БиХ

У¹ БиХ око 20% људи оскудијева у готово свим аспектима животног стандарда: од стамбених услова, одговарајуће здравствене заштите, па до писмености и укључености у друштво. БиХ је најсиромашнија земља бивше Југославије (сиромаштво је једино распрострањеније у једном дијелу Републике Србије – Косову и Метохији).

Према расположивим подацима, екстремна линија сиромаштва у БиХ износи 760,00 КМ по особи годишње, док генерална линија износи 2.198,00 КМ по особи годишње. Анализом добијених података утврђено је да је стандард 19,5% становништва БиХ испод линије генералног сиромаштва (приближно 25% у Републици Српској и 16% у Федерацији

¹ Подаци су преузети из Средњорочне развојне стратегије БиХ – ПРСП (2004-2007), април 2004.

БиХ). У студији се наводи да је ово “релативно ниска стопа сиромаштва” кад се узме у обзир тренутна економска ситуација у БиХ. Она је резултат потрошње која је изнад нивоа производње. Потрошња се још увијек великим дијелом финансира из међународне помоћи. Како се ова помоћ из дана у дан смањује, може се десити да се сиромаштво још и продуби.

У овом документу се износи податак да је “са образовног аспекта” 27% одраслих у БиХ сиромашно, док 16% пати због сиромаштва у “здравственом смислу”. “Са аспекта запошљавања” сиромашно је 22 одсто радно-способног становништва. Стамбени услови код 11% људи су испод границе сиромаштва, а 29% живе у становима за које немају одговарајућа власничка или станарска права. Када се све узме у обзир, 72 процента одраслих у БиХ је сиромашно бар у једном од горе наведених аспеката.

Нобеловац *Amartya Sen* је дао једноставну дефиницију сиромаштва. Сви они који нису укључени у продуктиван рад, у процес доношења одлуке, изношење критичке мисли, су сиромашни. Становници у БиХ су сиромашни људи, чију државу карактерише све већа незапосленост, корупција чије слуге раде непродуктивно доносећи одлуке које њима одговарају. Већина становника или ћути или покушава да „припитоми“ искрену ријеч.

Oscar Lewis је у својим истраживањима о сиромаштву дошао до закључка да постоји „култура сиромаштва као нацрт живота“ и која се, као таква, преноси са кољена на кољено. Култура, о којој је он говорио, има своје елементе и то на нивоу појединца, породице и друштва. Њене карактеристике су изузетно плодно тло за развијање свих облика социјално-неприхватљивих понашања.

Ниво појединаца → осјећај маргиналности, беспомоћности, зависности, инфериорности, резигнације и фатализма

Ниво породица → распада брака, дивље везе, напуштања, насиље

Ниво друштво → неукљученост, неучешће у друштвеном систему заједнице

Шема 1. Карактеристике „културе сиромаштва“ на нивоу појединца, породице и друштва

Одређене карактеристике на ова три нивоа можемо нажалост пронаћи и у нашем друштву. Механизми попут резигнације, фатализма и беспомоћности воде сваког сиромашног појединца на то да прихвати маргиналност и одвојеност од друштва, као неминовност стварности у којој живи. Сиромаштво је „зачарани круг“ из којег нема излаза, бар по мишљењу *Oscara Lewisa* заснованог на истраживањима (1959, 1961, 1966, 1968).

Према Гансу (1995) културу сиромаштва као нацрт живота репродукује савремено друштво које негира постојање овог нацрта умјесто да спријечи његов даљи развој.

Сиромаштво као друштвена појава има своје објективне и субјективне димензије. Од објективних најзначајније су: недостатак средстава, мањак могућности за задовољавање људских потреба, недоступност институција и сл. У субјективне димензије се убрајају осјећај неслободе и спутаност, недостатак самопоуздања и достојанства и сл.

Сиромаштво као вишедимензионална појава има своје карактеристике које се огледају у друштвеној уочљивости, постојаности, репродуковању сиромаштва, масовности и повезаности са другим друштвеним девијацијама. Дакле, сиромаштво је лако уочљива девијација, трајна и стабилна друштвена појава која се шири, репродукује и повезује са другим друштвеним девијацијама (наркоманија, алкохолизам, проституција...).

У БиХ од објективних димензија нарочито је наглашена недоступност услуга и институција. Грађани се честито жале на неадекватан рад институција, на слабу размјену информација између институција и грађана, на корупцију која је „одузела трон“ части и правди и исказују отворено неповјерење према одређеним државним институцијама.

Сиромаштво је најуочљивије када недостају основне могућности за достојанствен живот. Оно је вишедимензионална појава коју карактерише стални недостатак свега онога што је потребно за адекватан животни стандард и остварење других грађанских, економских, политичких, културних и социјалних права (ресурса, могућности избора, сигурности и моћи).

Због посљедица које оставља на појединца и друштво сиромаштво је социјални проблем. У одређењу сиромаштва постоје различити приступи и користе се различити термини. Тако се јављају појмови као што су: апсолутно сиромаштво, релативна биједа, субјективна биједа, индекс биједе, релативна линија сиромаштва, апсолутна линија сиромаштва, линија екстремног и линија генералног сиромаштва, индекс хуманог развоја.

- Апсолутно сиромаштво (сиромаштво на рубу опстанка) процјењује се на бази минималних потреба за опстанак појединца. По овом показатељу сиромашни су сви они чији приходи не покривају основне животне потребе.

- Релативна биједа се утврђује на основу исказа припадника одређене земље или региона о томе шта је за њих прихватљив и пристојан стандард живота, а у зависности од норми које ту владају.
- Субјективна биједа је властити осјећај појединца (или групе) о сиромаштву. Овај осјећај могу имати сви, чак и они “екстремно” богати.
- Индекс биједе се утврђује на темељу збира стопе инфлације и стопе незапослености у одређеној земљи.
- Реалативна линија сиромаштва се заснива на одређеном проценту просјечних примања или потрошње у земљи и служи за упоређивање стандарда једне категорије становништва са другом категоријом (у истој земљи).
- Апсолутна линија сиромаштва одређује се према вриједностима потрошње потребне сваком појединцу, без обзира на мјесто и вријеме у коме живи. Унутар овог појма разликујемо линију екстремног сиромаштва (линија прехранбеног сиромаштва одређује се на основу минимума неопходних калорија) и линију генералног сиромаштва (утврђује се тако што се на монетарну вриједност минималног нивоа прехранбених потреба дода монетарна вриједност непрехранбених роба и услуга које се троше у домаћинствима која су на и испод линије екстремног сиромаштва).
- Индекс хуманог развоја је мјера која омогућава поређење земаља према степену развојка. Он укључује економску и хуману димензију развоја што представља предуслов за развој сваког друштва.

По подацима Свјетске банке (наводи Милосављевић, 2003) оцјењује се да 750 милиона становника земљине кугле тренутно живи у апсолутној биједи, да у земљама у развоју 25 милиона људи годишње умире од глади и да, према подацима УНИЦЕФ-а око 80 милиона дјеце иду гладна на спавање (без вечере). Оцјењује се да је крајем XX и почетком XXI вијека скоро пола милијарде људи било перманентно гладно. Такође се оцјењује да је исхрана око 20% укупног свјетског становништва тако лоша да онемогућује активно радно ангажовање.

3. Богатство/сиромаштво и социјално-патолошке појаве

Сиромаштво у поређењу са богатством не даје више повезница са социјално-патолошким појавама. Богатство је такође фактор који често води у свијет социјалне патологије. Међу најзначајније теорије које су објасниле повезаност богатства и свијета социјалне патологије спадају теорија аномије, теорија имитације и теорија друштвене стратификације.

Диркем је својом теоријом аномије истакао да нагло богаћење ствара стање аномије, односно безакоња, конфузије и то стање доводи појединце до суицида и других девијација.

Тарде је у својој теорији имитације указао на повезаност богатства и криминалитета, као и повезаност са другим девијацијама. Тарде је узимајући законе имитације истакао да се злочин, крађа, тровање прво јавља у вишим слојевима друштва, а тек након тога опонашењем у нижим слојевима друштва.

Теорија друштвене стратификације указује на посебан облик неједнакости који произилази из рангирања чланова друштва по количин моћи, по угледу, богатству. Парсонс тврди да је стратификација у друштву нужна и неизбјежна. Стратификација служи интеграцији групе, али поред тога може да буде извор разних социјално-патолошких појава. Мотивација богатих и моћних, да задрже стратификацијску позицију, је неоспорна и „зачињена“ фрустрацијама, конфликтима и недозвољеним начинима.

Тешке малверзације, тежи финансијски прекршаји и токсоманија су више повезани са богатством него са сиромаштвом. Веза између сиромаштва и социјално-патолошких појава је само очигледнија и то из само једног разлога.

„Тамни број“ међу богатима је већи и већина криминалаца из богатог слоја никада не излази на суд и не бива осуђен.

Богати људи који припадају криминалном миљеу су много већи проблем за друштво од сиромашних. Њихова мотивација је искључиво екомске природе, врло су такмичарски настројени и обично су дио организованог криминала. Организовани криминал је највећа пријетња за друштво, који обухвата: изнуђивање и насиље, корупцију, придобијање полиције, прање новца и утају пореза, повезаност са легалном економијом, друштвеном администрацијом и структуром државне власти. И поред сазнања, да су, у овај вид девијације, укључени углавном људи из богатог слоја и даље се акценат ставља на фактор сиромаштва. Предрасуда да са сиромаштвом расте и свијет социјалне патологије је неизоставна у БиХ друштву.

4. Теоријска објашњења повезаности социјално-патолошких појава и сиромаштва

Теорије које могу указати на повезницу између социјално-патолошких појава и сиромаштва се једним именом називају структуралне теорије. Структуралне теорије гледају на девијантност као на реакцију нормалних људи на њихову друштвену реалност, њихов положај у друштвеној структури и економски положај.

Повезницу између сиромаштва и девијантних облика понашања не треба изједначити са директном узрочном везом, сиромаштво је само плодно тло за настанак и постојаност других девијација.

Мертонов концепт теорије аномије указује на повезаност економске депривације и фрустрације. Економска депривација онемогућава остваривање дефинисаних вриједности и управо то води у свијет социјалне

патологије. *Williams* (1983) је доказао да је сиромаштво више повезано са криминалитетом у јужним дјеловима САД него у сјеверним, што је било и за очекивати према Мертоновој теорији аномije према којој сиромаштво узрокује криминалитет у зависности од културног и социјалног контекста у којем се јавља. Сиромаштво је такође повезано са стопом суицида (*Smith* и сарадници, 1996), као и са алкохолизмом и проституцијом (наводи Милосављевић, 1986).

Теорија субкултуре полази од хипотезе да девијантност проистиче из нормативног вриједносног система који се јавља у одређеној заједници као контракултура. Млади који припадају сиромашнијем дјелу друштва немају могућност да постигну успјех и стога пате од „статусне фрустрације“. Фрустрације се рјешавају тако што изграђују свој вриједносни систем, своју субкултуру, која у себи носи примјесе социјално-неприхватљивог понашања. Оваква делинквентна субкултура је колективно рјешење младих из сиромашног слоја друштва. Она укључује вандализам, бјежање из школе, алкохол, коцкање и сл.

Припадност одређеном социјално-економском положају и друштвеној структури значајно дјелују на развој и понашање особе. Друштвено окружење у коме појединац живи одређује породичне односе, могућности образовања, поставља одређене захтјеве понашања, намеће одређени морал, подржава одређене вриједности и ставове, те оријентише на формирање појединих мотива и црта личности.

У неповољним друштвено-економским условима може се јавити осјећање мање вриједности, губитак самопоуздања, те агресивност која се најчешће усмјерава према члановима властите породице, али и према мањинским групама што представља основу за прихватање различитих предрасуда.

Лоши материјални услови могу бити фактор дезорганизације породице коју карактерише недостатак заједништва и емоционалне повезаности те немогућност испуњења породичних циљева. Са аспекта узрока девијантности дезорганизована породица се разматра због насиља у породици, због појаве малољетничке делинквенције и најтежих облика криминала који се дешавају у породици.

Скорашња истраживања показију да сиромаштво може да утиче на повећану стопу криминала, алкохолизма и проституције. Ипак, иако теорије и емпиријска истраживања указују да сиромаштво утиче на јављање појединих социјално-патолошких појава, не може се генерализовати да је свијет социјалне патологије директна посљедица сиромаштва.

Један од фактора који доприноси сиромаштву јесте незапосленост. Бројна су истраживања која указују на везу између незапослености и: здравља људи, социјалне деградације човјека, социјалних комуникација и контаката, те на везу незапослености и социјално-патолошких појава.

Утврђено је да постоји веза између незапослености и појаве апатије, анксиозности и депресије. Истраживања показују да незапосленост

доводи и до социјалне деградације, односно дезинтеграције човјека. Незапослени људи се осјећају безвриједно, незадовољни собом и околином, понижено, несигурно, отуђено, без самопоштовања, инфериорно, најчешће криве себе за своје неприлике, итд.

Незапослени углавном комуницирају са члановима своје породице и онима који су у сличном положају као што су они. То доводи до социјалне изолације, због губитка социјалне мреже, што за посљедицу има повећану отуђеност незапослених. Осим тога, установљена је веза незапослености и алкохолизма, повећане стопе суицида, проституције, криминалитета.

Разматрање посљедица незапослености је веома битно с обзиром на изразито високу стопу незапослених у Републици Српској и БиХ у цјелини и због тога што је међу незапосленима највећи проценат младих људи.

Једна од категорија становништва коју сиромаштво највише погађа јесу дјеца и млади. Ово није карактеристичан случај само за БиХ. Подаци показују да више од једне трећине дјеце и младих из БиХ живи у сиромашним породицама. Забрињавајуће је да 56% сиромашних људи у БиХ управо живи у породицама са једним, двоје или више дјеце. У породицама које се могу сврстати у категорију најсиромашнијих живи 13% дјеце, док 29% дјеце живи на линији сиромаштва.

Начини на које се сиромаштво дјеце и младих испољава су бројни: мања могућност приступа образовању, лошија здравствена заштита, незапосленост и појаву насиља у породици.

Незапосленост је највећа управо код млађе генерације. У истраживању “Млади Републике Српске (БиХ) на почетку 21. вијека”² двије трећине младих је рекло да је њихова садашњост “изразито лоша”, “лоша” и “осредња”. Када су ти исти млади људи питани о могућим начинима побољшања њиховог положаја, њих 80% до 90% се сложило да се на слjedeће начине могу превазићи постојећи проблеми које они имају: заштитом дјеце од насиља у породици, обезбјеђивањем радних мјеста, рјешавањем стамбених проблема младих, дугорочним програмима за младе, бесплатним школовањем у свим врстама школа и факултета, треба узети у обзир да већина младих има ратне трауме, забраном рада свих локала који нуде проституцију и дрогу, учешћем способних младих људи у стварању благостања у Републици Српској, материјалном и моралном подршком бракова младих и подршком рађања дјеце, забраном продаје свих алкохолних пића млађима од 18 година, организованим радом у подручју културе и спорта за младе.

² Преузето из Станчић, С.; Димитријевић, С. (2005): Млади о сиромаштву и начинима за његово превазилажење у Републици Српској, Арт принт, Бања Лука.

5. Друштвена реакција на сиромаштво

Друштвене реакције на сиромаштво се испољавају на различите начине. Издвојићемо три врсте друштвене реакције на ову девијацију.

Индиферентност је реакција типична за нашу земљу која говори о томе да су сиромашни људи кривци за стање у којем су се нашли. Овакав став има за посљедицу одсуство програма и пројеката заштите сиромашних.

Либералистички однос је реакција која полази од идеје да нико не смије интервенисати у случају сиромаштва, пошто је свака особа одговорна за своју судбину, у овом случају за стање у којем се нашла. Допуштају се неки видови помоћи, али у посебним случајевима, и то увијек у случај оних који раде.

Непризнавање постојања сиромаштва је реакција заснована на илузији да ће друштвени развој просто сам од себе елиминисати сиромаштво и његове посљедице. Непотребно је осмишљавати мјере против сиромаштва.

На крају, треба истаћи да постојећа друштвно-економска ситуација на нашим просторима има негативан утицај и на вриједносни систем људи. Ово се нарочито очитује код младих, код којих се овај систем тек успоставља што може довести до развоја и појаве различитих облика социјалне патологије у друштвеној средини. Овакво сазнање би требало да служи као апел педагошко психолошкој струци, да се активније укључи при рјешавању ових проблема, тако и у превенцију социјалнопатолошког појава у босанскохерцеговачком друштву.

**POVERTY AS A FACTOR OF SOCIALLY
PATHOLOGICAL PHENOMENA IN B&H**

**Edina Helić-Smailagić, dipl. psychologist
Diana Ridić, dipl. psychologist**

Summary

In this paper, the authors through theoretical considerations and different empirical information trying to observe problem of poverty as a factor of socially pathological phenomena in BiH. Consequently, after setting the phenomenon of poverty in the social or socially pathological context authors further observe poverty in this context and they make the conclusion that poverty is not the only cause of socially pathological phenomena in the B&H, but is a significant factor in creating them.

ОБАВЈЕШТАЈНЕ СЛУЖБЕ У ФУНКЦИЈИ ИЗАЗИВАЊА ДРУШТВЕНИХ КРИЗА

Горан Амицић, дипломирани официр полиције
Бања Лука

Апстракт: Дјелатност обавјештајних служби веома је изражена у политичком и друштвеном животу већине држава, али и поред тих чињеница, овој дјелатности се са научног аспекта не придаје довољно пажње. Једини задатак обавјештајне службе у прошлости био је прикупљање података, да би трансформацијом обавјештајне дјелатности ова служба добила у надлежност и друге функције, као што су психолошко-пропагандна дјелатност и друге субверзивне активности (изазивање и коришћење друштвених криза, тероризам, диверзија, саботажа, употреба специјалних снага и слично). Ове нове функције обавјештајне дјелатности уведене су у вријеме када је свима постало јасно да се искључивом примјеном силе не могу, у савременим условима, остварити стратешки циљеви. Као метод превратничког (субверзивног) дјеловања у овом раду обрађен је начин изазивања и кориштења друштвене кризе од стране обавјештајне службе.

1. Увод

Без обзира што је обавјештајна служба у међународним односима, као и у политичком животу уопште, играла веома важну улогу, која се најчешће у званичним историјама не помиње, она је до данас остала изван сфере озбиљнијег научно-теоријског разматрања, нарочито с правног и социолошко-политичког становишта. У научној теорији не наилазимо на шири прилаз и разматрање ове друштвене категорије, тако да она и даље остаје обавијена велом тајности, без обзира на поплаву најразличитијих пропагандних и белетристичко-популарних текстова о овој појави. У

последњих неколико година овом проблему се поклања одређена, али још увијек, недовољна, пажња. Овакав приступ обавјештајној служби може се донекле правдати и тиме што је сама обавјештајна дјелатност строго прикривена и тајна, што отежава емпиријско истраживање у овој области. Поред тога, није ријеч о подручју које егзистира у институционалним границама државе, већ о фактору који задире у све поре живота друштвене заједнице и укупне односе у њој.

Иако је веома снажно изражена у друштвеним процесима, обавјештајна дјелатност није научно третирана и то због друштвених односа и идеолошко–политичких разлога у највећем броју земаља савременог друштва. У овим земљама о овој проблематици углавном се писало у складу са потребма државне власти и идеолошко-пропагандних интереса, односно укупних интереса државне управљачке структуре.¹

Обавјештајна служба, која поред тога што пружа најпрецизније податке и даје разрађене планове за извршење одређених задатака, судјелује као један од најбитнијих фактора у процесу реализације спољно-политичких циљева, те је с тога многе земље све више користе у те сврхе. Временом, обавјештајни фактор све више постаје интегрални дио политике великог броја земаља.²

2. Генеза обавјештајне дјелатности

Људско друштво још није утврдило вријеме зачетка обавјештајне дјелатности, тако да је њен настанак у материјалном смислу, сходно циљу и суштини њеног дјеловања, ствар научних и других претпоставки. Први записи о коришћењу обавјештајне службе датирају још из VII вијека п.н.е., када су владари, у моћним државама Азије и Африке, слали изасланике у сусједне државе да прибављају податке за ратне и политичке циљеве. Мноштво примјера из историје старог Египта потврђују да је египатска обавјештајна служба, за тадашње прилике била на високом нивоу, те да је знатно допринијела великом броју побједа, које су посебно утицале на процват египатске државе.³

Обавјештајну службу као ратно и политичко средство Римљани нису често користили, што је често доводило до тешких пораза у ратовима.

¹ Милашиновић М. Радомир; Милашиновић М. Срђан: *Увод у теорије конфликта*, Факултет цивилне одбране, Београд, 2004, стр. 217.

² Имајући у виду да рад обавјештајне службе директно судјелује у реализацији унутрашњих и спољно-политичких циљева, јасна је важност коју држава придаје раду обавјештајне службе, те је потребан свестранији прилаз науке у откривању овог феномена.

³ Египат се са својим државним организацијама и војним установама, плански припремао за вођење ратова и редовно прикупљао обавјештења о будућем противнику. У освајачким ратовима учествовало је више стотина хиљада наоружаних војника. Извићање противникове територије био је задатак „Мохара“ – припадника најважнијих војних установа, који су, прерушавајући се, дјеловали и у рату и у миру. У миру су се убацивали на противникову територију, прикупљајући разне податке, које су достављали Фараону за израду ратних планова, док су у рату имали улогу водича, спретно откривајући тајне за ратне потребе и најпогодније пролазе.

Познат је примјер када је занемаривање обавјештајних података донијело Цезару тежак пораз у Галији. И касније у средњем вијеку, карактеристичном по расцијепканости и непостојању великих уређених војних организација, обавјештајна служба се често користила. Нарочито у Италији и Византији, она је имала пресудан утицај на спољно–политичку и војну оријентацију државе.

При крају средњег вијека у Западној Европи, јачањем краљевске власти, створене су моћне организоване армије, чиме је обавјештајна служба добила изузетан значај. У стогодишњем рату између Француске и Енглеске, обавјештајни рад је био важан фактор у политици и моћно ратно средство. Још у XIII вијеку у Швајцарској створен је прилично моћан обавјештајни апарат, који је уведен у војну организацију. У доба Наполеонових ратова створене су повољне могућности за развој обавјештајне службе. Он је развио политичку и војну обавјештајну службу, а касније и систем привредне шпијунаже.

Снажно ширење обавјештајна дјелатност доживљава између два свјетска рата, када хладни рат шпијунаже бјесни у средњој и источној Европи, поготово у фашистичкој Њемачкој. Све веће и моћније државе придају велики значај организовању и правилном функционисању обавјештајне службе. За разлику од ранијег периода, када се искључиво тежило прибављању обавјештења војног карактера, временом се све више повећавао значај обавјештајног рада на прибављању података из области дипломатије и политике, док се у савременим условима тежиште обавјештајне активности све више преноси на подручје привреде, економије, технике и технологије.⁴

3. Предмет рада обавјештајне службе

Прикупљање податка традиционално је најзначајнија функција обавјештајне службе.

То је била њена искључива дјелатност све до почетка XX вијека. Значајније трансформације догодиле су се између два свјетска рата, а посљедњих неколико деценија доживјеле су још значајнију трансформацију. Најзначајније новопродате функције обавјештајне службе су психолошко-пропагандна дјелатност и друге субверзивне активности, као што су изазивање и коришћење друштвене кризе, тероризам, диверзије, саботажа и слично.

Предмет рада обавјештајне службе су настојња да се дође до:

- суптилних података везаних за унутрашњу и спољну политику земље која се због одређених интереса и претензија напада, и

⁴ Милашиновић М. Радомир; Милашиновић М. Срђан: *Увод у теорије конфликта*, Факултет цивилне одбране, Београд, 2004, стр. 221.

- војних података који су током цијеле историје имали посебну важност за обавјештајни рад. Најчешће су то војне доктрине, ратни планови, ратне одбрамбене, стратегијске и тактичке концепције, као и низ других података који се односе на бројно стање, локацију оружаних снага, број и врсту наоружања, војно-индустријска постројења и друго.

Поред војних података прикупљају се подаци из дипломатске и политичке области. Међу најважније убрајају се подаци који се односе на спољну политику, идеологију, традицију, разне политичке савезе, односе са иностранством, институције, политичке и дипломатске личности итд. Посебно се прати све што се дешава на међународном плану, нарочито односи између појединих земаља. Информације из области привреде и економије, нарочито оне које се односе на подручје у којем се испитују области индустрије, посебно њена структура и капацитети, затим финансије, комерцијала, пољопривреда и рударство. Са посебним интересовањем се прати монетарна политика у појединим земљама, трговинске и економске трансакције са иностранством, политика цијена, обим производње у појединим гранама, сировине, енергетски извори и још много тога. Обавјештајне службе активно истражују и област културе, нарочито из подручја науке и умјетности, затим веза и саобраћаја, социјалне области, устројства и функционисања обавјештајних служби других земаља и разних институција одређене државе.⁵

Од субверзивних активности обавјештајних служби највећу пажњу заслужују пропаганда коју оне спроводе самостално или уз помоћ других институција. То је функција која је обавјештајним службама придодата, и то у оном периоду, када се схватило да се само средствима силе не могу успјешно остваривати стратешки циљеви. Она је увијек усмјерена на овладавање свијешћу појединаца или друштвених група како би се лакше могло усмјеравати њихово понашање у правцу који иде у прилог интересима одређене државе. У пракси се тешко повлаче границе између легалне активности званичних институција као што су информативни центри, радио станице, домови културе, разне креативне организације, научне установе, фондације и друге, и активности које прелазе границе дозвољеног. То постаје јасно тек када се пропагандом, индоктринацијом, психолошком субверзијом и на друге начине угрози уставни поредак, друштвени, политички, економски или неки други интегритет државе која се напада. Ту врсту њиховог рада тешко је правовремено уочити и открити његове носиоце, због тога што су прикривени другим видом активности која је легитимна. Често се субверзивна пропаганда користи као једино средство за остваривање жељеног циља, али се такође, у одређеним приликама, користи и као „претходник“ свих других дејстава.

⁵ Ђорђевић, О.: *Основи државне безбједности – општи дио*, Виша школа унутрашњих послова, Земун, 1987.

У новијим стратешким концепцијама, нарочито тзв. стратегија посредног наступања или ниског интензитета, заузела је једно од најистакнутијих мјеста. Тај деликатни вид дјелатности повјерен је обавјештајним службама због тога што субверзивне активности са собом увијек носе и опасност од компромитовања одређене државе, губљења међународног угледа, осуде јавног мњења – домаћег и свјетског и слично. У случају кад дође до откривања субверзивног рада, држава је у могућности да се „огради“ односно да пребаци кривицу на „непослушне“ обавјештајне институције.⁶

4. Методе превратничког (субверзивног) дјеловања

Обавјештајне службе водећих сила у спрези са савезницима настоје да на основу података обавјештајних служби изврше и задатке на плану превратничког дјеловања у другој земљи.

Методе које обавјештајна служба примјењује у извршавању превратничких задатака имају висок степен тајности и бруталности.

Методе превратничког дјеловања спровде се кроз сљедеће форме⁷

- изазивање и коришћење друштвених криза,
- субверзивна пропаганда,
- тероризам,
- саботажа,
- диверзија,
- употреба специјалних снага, насилни преврат.

Стварање и коришћење криза је таква метода гдје обавјештајне службе настоје да вјештачки створе или искористе постојећу друштвену кризу у другим земљама према којој се врши субверзивна дјелатност.

Субверзивна пропаганда као метода рада обавјештајне службе садржи пропаганду и демонстрацију силе. У овој методи планирају се акције које су веома смишљене, али нејасне за велики број људи нападнуте земље. Примјена ове методе испољава се кроз сљедеће активности: протурају се вјешто одабране информације, вијести, саопштења и гласине; организују разне дебате, скупови, конференције са политичким истومیшљеницима; растурају се разни часописи, новине, билтени, филмови непријатељске садржине; утиче се на садржај појединих информација и публикација које се преносе у јавност; иницирају одређене акције пријетњом силе и слично.⁸

⁶ У субверзивно-пропагандне сврхе користе се огромне материјалне и техничке могућности и пажљиво израђена методологија ангажовања људи за одређене политичке циљеве. Активност се спроводи у склопу стратегијског концепта индоктринације, а крајњи циљ јој је промјена постојећег друштвено-политичког и економског система у нападнутој земљи. Обавјештајне службе се инфилтрирају у најразличитије званичне и незваничне институције и иницирају отварање нових „филијала“ у „осјетљивим“ подручјима. Најчешће се уграђују у дипломатско-конзуларна представништва, информативне центре, домове културе, читаонице и друго.

⁷ Стајић, Љ.: *Основи безбедности*, Полицијска академија, Београд, 1999, стр. 256.

⁸ Тодоровић, Б., Вилић, Д.: *Изазивање и управљање друштвеним кризама*, Графмарк, Београд 1997, стр. 66.

Основни циљ је да се изазове неповјерење и пометња код грађана и дочара утисак масовног незадовољства.

Тероризам је метода којом се нападају људи и материјална добра, с циљем изазивања страха, несигурности, неповјерења већег броја грђана у снаге постојеће власти у земљи. Извршавају се сљедеће активности: убиства појединаца и група; подметање експлозивних направа у поједине установе и јавне зграде, пловне објекте, жељезничке саобраћајнице и друге објекте и мјеста која су видљива већем броју грађана, тровања хране, воде и слично. Он се примјењује у оним случајевима када се процијени да је то најпогоднији начин да се постигне резултат, и то обично када се исцрпе сва друга средства.

Саботажа, као метода, се најчешће примјењује у привредним дјелатностима других земаља, са циљем да се дио економског система земље или државне дјелатности доведе до поремећаја или распада. Саботажа се, обично манифестује кроз: неизвршење планираних радњи на вријеме; успоравање неког процеса (производње, обраћања, и сл.), ради наношења губитака и развијања неповјерења; обављање унапријед предвиђених радњи у намјери да се посредним начином нанесе штета.

Диверзија је метода којом се желе нанијети материјални и људски губици, уз истовремено уношење неповјерења и несигурности у јавност. Диверзије се најчешће реализује: минирањем разних објеката и комуникација средстава везе, паљењем зграда, фабрика, установа, складишта и вршењем других насилних акција којима се проузрокује штета нападнутој држави.

Употребу специјаних снага обавјештајне службе примјењују када се за то стекну повољни међународни, посебно унутрашњи услови у земљи која се напада. Ова метода је најекстремнија у подривачкој дјелатности и има елементе војне интервенције.

Припадници специјалних снага убацују се у нападнуту земљу у својству војних инструктора који практично постају организатори, руководиоци и непосредни учесници борбе.

Насилни преврат као замјена једне владајуће гарнитуре другом, представља крајњи циљ превратничке дјелатности обавјештајне службе. Ова метода се јавља као резултат систематске примјене свих наведених метода унутршњег подривања. Она се може реализовати у оним земљама гдје је ситуација крајње нестабилна, а постојећи режим није учврстио власт.

За поменуте облике субверзије оспособљавају се дијелови обавјештајне службе који траже упоришта у различитим структурама друштва. Активности могу бити усмјерене и на идеолошка убјеђења грађана и њихова одређења, што је праћено најразличитијим подривачким акцијама, као што су дезинформисање, уцјене, потплаћивања и слично. Оне се не морају увијек спроводити у самој земљи, већ и на међународном пољу, и то нарочито на плану трговинских и других економских аранжмана са иностраним партнерима. У тим случајевима

покушавају се нанијети велике материјалне штете земљи, наметањем нелојалне конкуренције, увлачењем већег броја људи у криминал, разне саботаже и друго. Оно што карактерише поменуте активности обавјештајних служби јесу строга тајност и неучљивост, што онемогућава предузимање брзих и офанзивних мјера за њихово сузбијање. Све ово говори колико је широко подручје дјеловња обавјештајне службе у савременим условима.

5. Изазивање и коришћење друштвених криза

Као вид тајне субверзивне активности, изазивање и управљање друштвеним кризама је један од суштинских облика „стратегије посредног наступања“, која претставља операционализацију дугогодишње америчке спољно-политичке и војне стратегије, познате под називом „специјални рат“ (*Special Warfare*).⁹

Крајем седамдесетих и почетком осамдесетих година XX вијека она је модификована у нову доктрину под називом „сукоб ниског интензитета“ (*Low-Intensity Conflict*), која је надградња стратегије посредног наступања и специјалног рата. Званично се дефинише као широк појам који означава политичку и војну борбу изван конвенционалног рата, коју воде националне снаге земље ради остваривања политичких, социјалних, економских и психолошких циљева. Доктрина сукоба ниског интензитета је више пута модификована, што је резултирало успостављањем категорије „сведимензионалне операције изван ратног стања“ (OOTW).

У неконвенцијалном дејству израженом кроз изазивање и коришћење друштвене кризе постоје двије узрочно-последичне фазе, и то: фаза изазивања и фаза управљања кризом. За управљање друштвеном кризом неопходно је стварно постојање друштвене кризе која је значајно пореметила дотадашње друштвене токове и измијенила у основи односе између постојећих друштвених институција, група и појединаца, који у кризи добијају обиљежје конфликтних односа. Субверзивно дејство обавјештајне службе, изазивање и коришћење друштвене кризе може почети тако што ће се искористити већ постојећа друштвена криза или тако што ће се вјештачки изазвати одређени економски, политички, међунационални, међувјерски или неки други дубљи друштвени проблем, односно сукоб. У оба случаја у даљем субверзивном наступу криза се максимално користи, тј. злоупотребљава за постизање стратегијског циља без примјене оружане борбе, а то је успостављање доминације над нападнутом државом, њено потпуно или дјелимично распадање и слично. У том смислу изазивање и управљање друштвеним кризама у потпуној је супротности са међународно прихваћеним начелима о поштовању

⁹ Крунић, З.: *Стратегија посредног наступања*, Униграф, Љубљана, 1997, стр. 118.

суверенитета свих држава и немијешању у унутрашње ствари других држава.

Изазивање и коришћење друштвених криза је изузетно сложен и дуготрајан облик субверзивног дјеловања. Због тога се предузима тамо гдје реално постоје услови за то, било да конфликти настају као логична посљедица унутрашњег економског и политичког развоја друштва или су изазвани вјештачки. Примјена овог облика субверзивног садржаја рада обавјештајне службе може да претходи државном удару, оружаном побуни или неком другом превратничком дејству. У сваком случају неопходно је да се изврше одговарајуће предрадње, у првом реду продор обавјештајних служби у што је могуће већи број друштвених структура земље према којој се планира изазивање, односно коришћење друштвене кризе. Најћешће се атакује на средства јавног информисања, просветне установе, омладинске и студентске организације, синдикалне институције и друго.

Изазивање и управљање кризом обично се изводи у три фазе¹⁰

Прва фаза подразумијева изучавање могућности за изазивање кризе у циљаној земљи (обавјештајно истраживање политичких и економских прилика, стање одбране и безбједности, однос јавног мњења и сл.), на основу којег се праве планови даљих операција и акција. Ту долази до изучавања релевантних социјалних, политичких, економских, културних и других процеса у друштву у коме се жели изазвати криза, а самим тим и до уочавања оних конфликтних ситуација у датом друштву као цјелини и ужим друштвеним структурама које се могу искористити као жаришта за изазивање кризе одређеног степена и интензитета.

Друга фаза се састоји у самом изазивању и стварању кризне ситуације и претпоставља јавно истицање захтјева органима власти. У овој фази се тежи проширењу кризе. Стране обавјештајне службе ангажују се за увлачење у кризу још незахваћених организација, друштвених група и појединаца посредним ангажовањем домаћих средстава јавног информисања. Прве јавне манифестације кризне ситуације су најчешће демонстрације или нереди, приликом којих илегалне организације и групе покушавају да протурањем разних информацја и дезинформација (нпр. о погинулим, претученим и сл.) дјелују мобилизирајуће на учеснике демонстрација и потенцијалне присталице.

Трећа фаза је фаза у којој се циљаној земљи намеће програм даљег унутрашњег развоја или се због неуспјеха усљед успјешног отпора нападнуте земље, снаге коришћене за реализовање тог субверзивног дејства повлаче уз, што је могуће мање сопствене губитке.¹¹

¹⁰ Милошевић, М: *Сисем државне безбедности*, Полицијска академија, Београд, 2001. стр. 200.

¹¹ У стратегији *НАТО* овај вид дејства под називом „управљање кризом“ официјелно се користи почев од сједнице Савјета *НАТО* у Риму 1991. године, чиме је оно превазишло оквире „тајних акција“ америчких обавјештајних служби и прерасло у интегрални дио стратегије поменуто војно-политичке алијансе.

INTELLIGENCE SERVICES IN FUNCTION OF MAKING SOCIAL CRISES

**Goran Amidžić, Graduate police officer
Banja Luka**

Summary

Activity of intelligence services is very frequent in political and social life of most of the countries, but beside those facts this activitie from scientific aspect doesn't get enough attention. Only task of the intelligence services in the history was gathering of informations, but with transformation of intelligence activities, intelligence services has got other function in her jurisdiction, like psihological-propaganda activitie and other subversive activities (causing and using of social crises, terrorism, diversion, sabotage and usage of special forces etc.). Those new functions of intelligence activities were brought in time when everyone became clear that with excessive usage of force can't provide strategic goals in this modern conditions. As function of intelligence services and like method subversive act, in this science work it's show ways of causing and using of social crise by intelligence services.

ПРОСЈАЧЕЊЕ – СТАЊЕ У РЕПУБЛИЦИ СРПскоЈ

Борислав Шарић¹
Бања Лука

Гојко Шетка²
Бања Лука

***Апстракт:** Просјачење је облик стицања материјалне добити коришћењем склоности људи ка самилости према особама које се тиме баве. Из тога често проистичу злоупотребе које се изражавају кроз организовани криминалитет и експлоатацију особа, а посебно дјеце, која су приморана на овај облик активности. То се односи и на један број особа са хендикепом или припадника маргиналних група. Као дјелатност која има негативне посљедице по психо-социјално стање појединца, као и на тешкоће у социјалном функционисању, просјачење изискује нарочиту пажњу социјалних служби за превенцију и захтјева обезбјеђење одговарајућих услова социјалне терапије и рехабилитације.*

Увод

Просјачење је већ деценијама професија, нужда и својеврстан стил живота не само на територији Републике Српске, већ готово свих градова ове наше планете. Иако су стручњаци сагласни у оцјени да тренутно стање у Републици Српској није алармантно, упозоравајуће дјелује оцјена да је тражење милостиње све више организована и уносна дјелатност.

¹ Борислав Шарић, инспектор у Управи полиције МУП-а Републике Српске и стручни сарадник за предмете Рад полиције у заједници и Полицијски менаџмент, ВШУП, Бања Лука. e-mail: borislav.saric@yahoo.com

² Гојко Шетка, стручни сарадник за предмете Организацију и надлежност полиције, Основи јавне безбједности и Систем безбједности и заштите, ВШУП, Бања Лука. e-mail: gojkosetka@yahoo.com

Као што смо констатовали, просјачење је облик стицања материјалне добити коришћењем склоности људи ка самилости према особама које се тиме баве. Нужне посљедице ове дјелатности су злоупотребе које се изражавају кроз организовани криминалитет и експлоатацију особа, а посебно дјецe, која су приморана на овај облик активности. Ова дјелатност има негативне посљедице по психо-социјално стање појединца, али и на тешкоће у социјалном функционисању. Због тога просјачење изискује нарочиту пажњу социјалних служби за превенцију и обезбјеђење одговарајућих услова социјалне терапије и рехабилитације.

Ако се узме у обзир прошлост и актуелно стање друштва у Републици Српској може се рећи да је транзиција постала погодан терен за зарађивање на сопственом болу. У том скупу социјалне декаденције, развијене су и разрађене различите филозофије и методе просјачења. Основни узрок који, између осталих, доводи до појаве просјачења јесте свакако сиромаштво друштва. У јеку рецесије и економске кризе, која је захватила цијели свијет, реално је очекивати да ће се просјачење у будућности манифестовати кроз нове облике и да ће бити све заступљеније на нашим просторима. Циљ рада јесте сагледати тренутно стање просјачења у Републици Српској. Међутим, потребно је нагласити да у Републици Српској постоје подручја која су још из периода бивше СФРЈ лоцирана као најугроженија у смислу просјачења, а такви, врло значајни центри организованог просјачења били су смјештени у Босни и Херцеговини, односно на подручју општина Зворник и Бијељина.

1. Теоретско одређење појма просјачења

Када се говори о просјачењу треба рећи да оно има своје коријене и код малољетних скитница, које њима представља својеврстан облик издржавања. По правилу просјаци се и регрутују из категорије скитница. Ова сличност се манифестује како у асоцијалном карактеру овог феномена, тако и етиолошком погледу због испољавања заједничких одлика. Просјаци су особе које перманентно траже нека материјална добра, прије свега новац, без узвраћања противуслуге свом дародавцу. Веклиард (*A. Vexliard*) пореди просјачење са трговином: "Просјачење функционише по механизмима који асоцирају у великој мјери на трговачке механизме."³ Према овом аутору, "успјех" у просјачењу зависи од многих околности: од броја пролазника, од изабраног времена и мјеста за прошњу, од спремности пролазника да поклањају новац, од начина мољакања и притиска на пролазнике и низа других околности које се идентификују са "срећом". Ријеч је о посебно разрађеној техници која се преноси на новопридошле просјаче, а такође и са родитеља на дјецу, коју просјаци посебно увјежбавају за ову асоцијалну радњу.

³ Vexliard, A., Introduction à la sociologie du vagabodage, Paris, 1956., str. 163.

Појавни облици просјачења су различити, од оних који траже милостињу на класичан начин до оних рафинираних професионалних просјака. У зависности од простора и времена у коме се ова асоцијална радња појављује, просјаци се дијеле на различите категорије, а најчешће према начину прошње и узроцима просјачења, од којих за потребе овога рада издвајамо два:

1. класично просјачење и
2. активно просјачење.⁴

Класично просјачење се манифестује тражењем милостиње под изговором болесног стања и физичке немоћи, нпр. особе које просе по плочницима или на улици, а видљиво су осакаћени или убогањени, те на основу свог таквог стања траже милостињу од пролазника.

Активно просјачење постоји када просјаци иду од стана до стана и траже помоћ уз показивање отпусне листе из болнице, затвора или под неком другом “аргументованом” легендом. Овај вид просјачења све је више присутан. На вратима се појављује обично женска особа са љекарским упутницама, налазима, отпусним листама. Код овог вида просјачења људи су углавном у недоумици, не знају шта урадити и да ли је прича истинита. Овдје се преплиће сујевјерје и склоност нашег менталитета да не погријешу, односно да вјерује, а људи који се баве тиме су класични манипулатори људским осјећањима.

Сматрамо да је за потребе овог рад потребно нешто рећи и о *скитњи*. *Скитња* представља озбиљан проблем младих и друштвени проблем у цјелини који је у тијесној вези са криминалитетом и другим облицима социјалне патологије. Друштво се у свим развојним фазама среће са овим проблемом, који по својој природи остаје исти. Аналогно простору и времену у коме се појављује, мијењају се само облици и форме овог феномена.

Скитња има свој правни и криминолошко-социолошки аспект који се међусобно битно разликују. Правни појам има уже значење и везан је за Закон о јавном реду и миру, мада се овај феномен различито третира у правним системима појединих земаља.

У социолошком смислу скитња и просјачење су посебне друштвене појаве. У питању је негативна друштвена појава која се манифестује на основу понашања младих особа које скитају и просјаче. Ријеч је о појединцима који су по правилу одбачени од микросредине, без социјалних веза, који су напустили породични дом и школу, немају сопствени џепарац, живе од просјачења, крађа и других антидруштвених активности. Друштвеном и културном амбијенту у коме живе припадају искључиво по језику и рођењу.

⁴ Крстић, О., Малољетничка делинквенција, Факултет за безбједност и заштиту, Бања Лука, 2009. година, стр. 150.

Попратни феномен скитње је *лутање*, мада оно и не представља њено релевантно својство. Ово тим прије што скитницама припадају и многе друге особе које често мењају мјесто становања и боравака. Типичан примјер за то су *савремени номади - туристи*. Са друге стране, скитнице могу имати понекад и стално мјесто становања као што је случај са тзв. градском скитњом. Без обзира на тијесну повезаност, погрешно је скитнице поистовјећивати са сезонским мигрантима, номадима, бјегунцима свих врста, путујућим музичким групама и другим категоријама малољетних отуђеника.

Са нашег аспекта прихватљива је подјела скитње на:

1. *елементарну и*
2. *структуралну скитњу.*

Елементарна скитња се јавља као посљедица природних непогода и великих катастрофа, укључујући и ратно стање.

Структурална скитња се јавља најчешће као посљедица економских криза и миграција родитеља због незапослености и других појава које имају своје изворе у структуралним друштвеним односима. У ријетким ситуацијама елементарна скитња прелази у структурални облик скитње, под условом да друштво не одстрани посљедице елементарне непогоде.

Са психолошког аспекта скитница је особа без воље и унутрашње чврстине, по структури девијантна личност са јасно израженим цртама неприлагођености друштвеној средини. Имајући у виду овакве особине њихове личности с правом се поставља питање примјене санкција према онима који су се одали овој социопатолошкој појави. Искуства говоре да је најадекватнији третман за овај проблем радна терапија, као једна од мјера ресоцијализације за малољетне делинквенте из ове категорије.

2. Законска одређеност

Прекршаји⁵ представљају кршење јавног поретка или прописа о економском и финансијском пословању утврђена законом или другим прописом, за које су одређена обиљежја и за које су прописане санкције.

Прекршај може бити почињен чињењем или нечињењем.

Просјачење је у Републици Српској законски регулисано као прекршај⁶ и предвиђено је да ће се онај ко се бави просјачењем казнити новчаном казном у износу од 200 до 800 КМ, а ко присиљава или наводи на просјачење малољетно лице, душевно болесно лице или лице заосталог душевног развоја, казниће се новчаном казном у износу од 400 до 1.200 КМ. Из овога се може сагледати да се радња извршења овог прекршаја састоји у:

⁵ Закон о прекршајима Републике Српске, Службени гласник РС, број 34/06.

⁶ Закон о јавном реду и миру Републике Српске, Службени гласник РС, број 20/07.

- самом просјачењу, односно
- присиљавању на просјачење или навођењу на просјачење малољетног лица, душевно болесног лица или лица заосталог душевног развоја.

Дакле према овоме, просјачење представља негативну појаву која се састоји у тражењу милостиње (прибављање какве имовинске користи) од другог у новцу или каквој другој материјалној вриједности. Може се испољити у виду занимања или заната (када се просјачењем обезбјеђују основна средства за живот), и из навике, на начин да се том активношћу обезбјеђују допунска средства, а навика је присутна још из ране младости или дјетињства.

Под навођењем на просјачење другог лица подразумијева се сигурно одређени вид организовањог просјачења, а посебан вид таквог просјачења је организовање просјачења у групи (организовање просјачења или просјачење у групи предвиђено је и у прекршајном законодавству Републике Србије, а за ово дјело, поред новчане казне прописана је и казна затвора до 60 дана). Заштитни објекат код овог прекршаја јесте јавни ред и мир, а овај прекршај спада у тежу групу прекршаја.⁷

3. Организовано просјачење

Проблем који је све присутнији на нашем подручју је организовано просјачење. Код овог вида просјачења, посебно се истиче злоупотребе дјецe и искоришћавање малољетника за просјачење. Свакодневно се на улицама, у угоститељским објектима, подземним пролазима и другим мјестима могу срести неуредни дјечаци и дјевојчице, који са пруженом руком за милостињом проживљавају тешку трауму сиромаштва. Њихова траума се погоршава ако се има у виду да су она на улицу послата од стране других лица и да припадају ланцу организованог просјачења. Обично, у оваквим ланцима постоји једна особа за коју малољетници просе и све приходе које прикупе за тај дан увече дају лицу за које раде. За узврат од тих лица добијају нешто хране, неусловно преноћиште и неку врсту заштите, у смислу да их нико неће дирати на простору гдје ‘раде’. Све чешће се може на нашим улицама видјети слика да се пред тржним центром у јутарњим часовима зауставља комби и из њега излазе дјевојчице и дјечаци. Почиње им радни дан, испружају руку и моле за једну марку. Радни дан се завршава када тај исти комби дође по њих увече и са истог мјеста их одвози у непознатом правцу. Пракса је да уколико не испросе око петнаестак марака на дан, ова дјеца ће бити претучена и кажњена недобијањем и онако оскудне вечере.

⁷ Мрвић-Петровић, Н., Митровић, Љ., Прекршајно право, Дефендологија центар за безбједносна, социолошка и криминолошка истраживања, Бања Лука, 2007. године, стр. 93-94.

У случајевима организованог просјачења, када се за ову дјелатност користе мајке са дјецом, с обзиром да свака мајка има по неколико дјеце, она дјецу једноставно посуђује оним женама која дјецу немају, или се дјеца посуђују другој, нешто старијој дјечи, што је за просјачење добитна комбинација - јер ко неће дати новац за двоје дјеце која су готово љубичаста од зиме и чије сабране године често не дају број већи од десет.

Идентификација особа које организују просјачење је отежана јер лица која се баве просјачењем за рачун других лица нису спремна да пријаве та лица. Најчешће узрок непријављивања је страх од одмазде. Треба нагласити да је отежана и идентификација особа које се баве просјачењем јер обично немају никакве документе код себе. Врло су мобилни, брзо мијењају градове, па и државе и тешко им је стати у крај. Просјачење по бањалучким улицама и другим локацијама у задње вријеме постала је масовна појава што је натјерало надлежне институције у граду да предузму одређене мјере како би се овај проблем сузбио.

Центар за социјални рад је основао двије прихватне станице за лица затечена у скитњи или просјачењу. Међутим, активности се углавном своде на пријем у прихватној станици, идентификовање и повратак у породицу, ако је ријеч о малољетном лицу, или повратак у мјесто боравка. Смјештај у прихватним станицама предвиђен је до пет дана.

Полиција се сусреће с великим проблемом, јер лица којима се издају прекршајни налози нису у могућности да плате предвиђене новчане казне за просјачење. А има и случајева да одрасла лица затечена у просјачењу и скитњи нису одведена у прихватну станицу, већ се само од стране социјалног радника евидентирају, а потом наставе са деструктивним понашањем.

4. Преглед статистичких података⁸

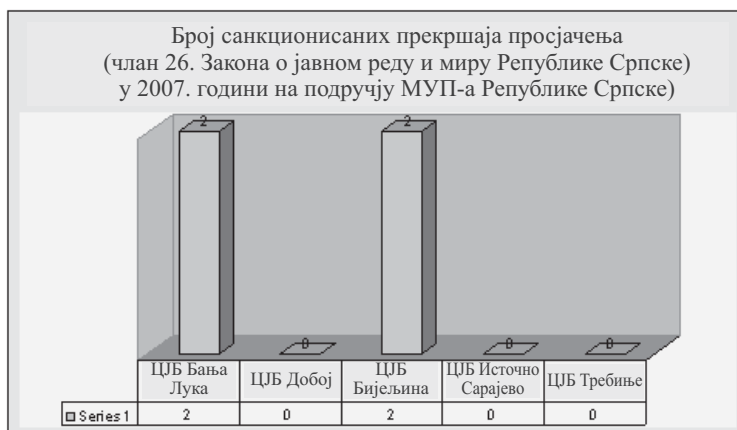

⁸ Аналитички извјештаји Министарства унутрашњих послова Републике Српске.

У 2007. години на подручју Републике Српске, припадници МУП-а Републике Српске су у складу са Законом о јавном реду и миру РС санкционисали четири прекршаја просјачења. Два прекршаја су се догодила на подручју ЦЈБ Бања Лука, а такође два на подручју ЦЈБ Бијељина. На подручју ЦЈБ Добој, Источно Сарајево и Требиње није било санкционисаних починиоца ових прекршаја.

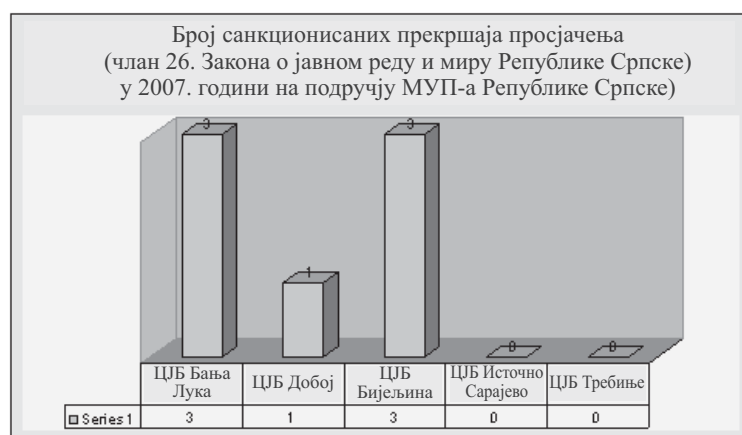

У 2008. години на подручју Републике Српске, припадници МУП-а Републике Српске су у складу са Законом о јавном реду и миру РС укупно санкционисали седам прекршаја просјачења. Три прекршаја су се догодила на подручју ЦЈБ Бања Лука, један на подручју ЦЈБ Добој, а такође три на подручју ЦЈБ Бијељина. На подручју ЦЈБ Источно Сарајево и Требиње, као и у 2007. години није било санкционисаних починиоца ових прекршаја. Посматрајући ове податке у односу на 2007. годину закључује се да је дошло до благог пораста санкционисања ових прекршаја (укупно 7 у односу на 4 прекршаја из 2007. године, што је више за 3 прекршаја или за 75%). Међутим, стварни број прекршаја који се догађају, сигурно је много већи, али бројни су разлози, о којима смо већ раније говорили, несанкционисања починиоца ових прекршаја.

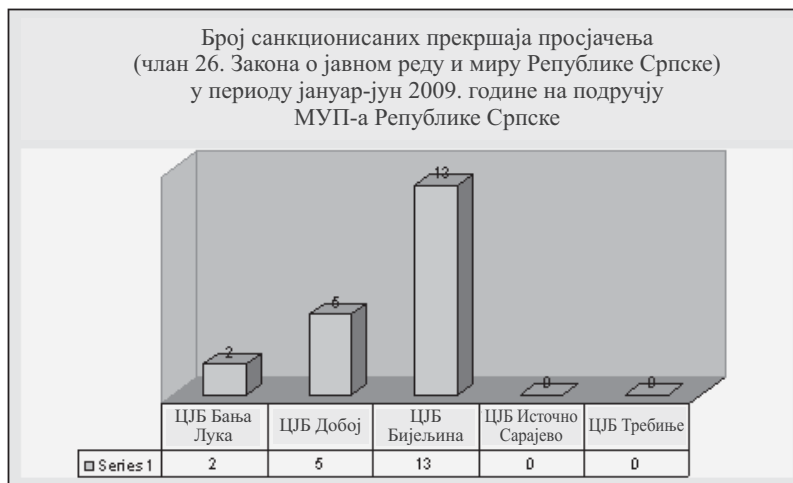

У првих шест мјесеци 2009. године на подручју Републике Српске, припадници МУП-а Републике Српске су у складу са Законом о јавном реду и миру РС укупно санкционисали двадесет прекршаја просјачења. Два прекршаја су се догодила на подручју ЦЈБ Бања Лука, пет на подручју ЦЈБ Добој, а тринаест на подручју ЦЈБ Бијељина. На подручју ЦЈБ Источно Сарајево и Требиње, као и ранијих година, није било санкционисаних починиоца ових прекршаја. Посматрајући ове податке у односу на 2008. годину закључује се да је дошло до значајнијег пораста санкционисања ових прекршаја (укупно 20 у односу на 3 прекршаја за првих шест мјесеци 2008. године, што је више за 17 прекршаја или за 566,67%). Узимајући у обзир ове статистичке податке, намеће се између осталих и један закључак, који говори да се највише прекршаја санкционише на подручју које територијално покрива ЦЈБ Бијељина (укупно за наведени период 18 прекршаја), што се може повезати са уводним одредбама овог рада, односно да су центри организованог просјачења и раније били смјештени на подручју општина Бијељина и Зворник.

5. Закључак

Скитнице и просјаци представљају озбиљан социјални проблем, јер је њихово понашање у основи асоцијално. Друштво се супростаља овој појави на два начина: превентивним и репресивним средствима. У основи, прогон се своди на покретање прекршајног поступка према починиоцима ових прекршаја, а у складу са Законом о јавном реду и миру и Законом о личној карти. Међутим, скитња и просјачење су често повезане са криминалитетом, јер им је друштвена и психолошка основа иста, а њихова попутна појава су тзв. *‘скитничарски деликти’*.

Истовремено, врло тешко је остварити “’потпуну”“ санкцију према чиниоцима ових деликата, јер се они готово увијек враћају овом озбиљном друштвеном проблему. Разлози зашто је немогуће остварити крајњу сврху санкције су између осталих и следећи: просјачењем обезбјеђују основна или допунска средства за живот, то чине у виду занимања или заната, или из навике коју су много раније испољили, у ситуацијама када се и затекну у чињењу прекршаја, припадници полиције врло често нису у могућности да исте адекватно санкционишу због непосједовања личних докумената или непосједовања новца за предвиђену новчану казну. Такође, на подручју Републике Српске у ситуацијама организованог просјачења законодавац није предвидио могућност санкционисања организатора казном затвора, као што је то случај нпр. у Републици Србији, при чему изостаје адекватна санкција.

У ситуацији глобалне економске кризе, рецесије и сиромаштва које је присутно у нашем друштву, а с обзиром и да се прије петнаест година окончао грађански рат који је на тлу Босне и Херцеговине трајао четири године, сматрамо да тренутно стање у Републици Српској, када је у питању просјачење, није алармантно. Међутим, и поред тога што стање није алармантно, држава са својим службама треба да се у потпуности посвети овом друштвеном проблему у циљу његовог превазилажења.

**BEGGING – SITUATION
IN THE REPUBLIC OF SRPSKA**

**Borislav Šarić
Banja Luka
Gojko Šetka
Banja Luka**

Summary

Begging is a form of material gain by the use of people's sympathy towards beggars. This very often results in abuse by way of organised crime and exploitation of persons, especially children, who are forced to this form of activity. This refers to a certain number of the disabled or members of marginal groups. As an activity with negative outcome on the psycho-social condition of an individual, as well as on the difficulties in social functioning, begging requires special attention of social services for prevention and requires providing appropriate conditions of social therapy and rehabilitation.

УЗРОЦИ НАСТАНКА И ПРЕВАЗИЛАЖЕЊЕ СИРОМАШТВА У БОСНИ И ХЕРЦЕГОВИНИ

Менсур Темаловић
ЈУ „ИИ Средња школа”
Цазин

Апстракт: *Сиромаштво и кришење основних људских права (право на рад, право на социјалну и здравствену заштиту, право на правичну накнаду и друго) посљедица су друштвене, економске, социјалне, политичке и моралне кризе. Циљ рада је утврдити тренутно стање као и узроке сиромаштва најугроженијих категорија становништва и донијети приједлоге мјера у превазилажењу истог. Као извор података су коришћени статистички извјештаји, интернет публикације и друго. У 2008. години од радно способног становништва у БиХ 32% је запослених, 11% незапослених и 57% неактивних, што осликава поражавајући резултат и тешко социјално стање у држави. Ови подаци о запослености у уској су вези са растом БДП који у задњих 5 година има тенденцију раста од 5%, али уз врло ниску полазну основу. Још увијек БДП није дошао на предратни ниво. Врло ниска стопа запослености, посебно жена и младих (старости од 15 до 24 године), показује знакове угрожености основних људских права ове популације. Због владине криве политике и лоше приватизације дошло је до погоршања социјалног статуса становништва. Преко 60% становништва су у стању социјалне нужде, а нема ни краткорочног ни дугорочног програма борбе против сиромаштва. На основу напријед наведеног у циљу спречевања сиромаштва предлажем сљедеће мјере: повезивање свих компоненти економске политике са политиком запошљавања, стварање стабилног макро-економског амбијента за динамичан економски раст, формирање стимулативног окружења за домаћа и страна директна улагања, подстицање подузетништва и стимулисање раста малих и средњих предузећа.*

Циљеви рада

- Помоћ у тражењу посла и превенцији дугорочне незапослености;
- Стимулисање предузетништва;
- Промовисати адаптабилност, мобилност и одговорити на промјене на тржишту рада;
- Промовисати развој људских ресурса и доживотног учења;
- Повећавање понуде радне снаге;
- Равноправност полова;
- Промовисати интеграцију теже запошљивих група у тржиште рада;
- Омогућити исплативост рада ;
- Смањење обима непријављеног рада;
- Смањивање регионалних разлика на тржишту рада

Резултати

- Тржиште рада има сљедеће карактеристике:
- Врло ниска стопа запослености, посебно жена и младих (старост од 15 до 24 године);
- Врло висока стопа незапослености генерално (посебно млађе радне снаге);
- Врло висока дугорочна незапосленост и
- Врло висока стопа неактивности, посебно жена и младих.

Комбинација горе наведених карактеристика резултира високим ризиком од социјалног искључења и сиромаштва у друштву. У 2008. години од радно способног становништва 32% је запослених, 11% незапослених и 57% неактивних. Стопа запослености у БиХ у односу на Земље Европске уније (ЕУ27) су знатно ниже. Нарочито су изражене код запошљавања женске радне снаге гдје је стопа у Босни и Херцеговини 21,8%, а код ЕУ27 57,1%, док стопа запослености за мушкарце износи у БиХ 46,9%, а код ЕУ27 71,6%. Ниво продуктивности рада у БиХ у односу на ЕУ25 за 2005. годину (индекс ЕУ25=100) у ФБиХ је 26, а у РС 22. То показује ниску продуктивност и немогућност превазилажења проблема у транзицијском процесу како у Републици Српској тако и у Федерацији БиХ. У БиХ данас живи 680.000 сиромашних, а свега 236.000 прима неки вид социјалне помоћи која у просјеку износи 37,90 КМ мјесечно. Како коментарисати податак да међу нама живи 1,1 милион људи који немају плаћени посао, потпуно су маргинализовани у друштву, а социјална политика не показује никакву бригу за њих. Неефикасна и таква каква је гура их у сиромаштво. 735.000 особа нема здравствену заштиту, а често и осигурана лица нису у стању испунити потребне предуслове за добијање адекватне здравствене заштите. До краја 2004. године преко 88% предузећа је приватизовано у номиналној вриједности од 8,8 милијарди

КМ капитала (већина плаћена сертификатима). Од 1.850 јавних предузећа више од хиљаду их је продано. Од 440 великих предузећа за приватизацију кроз тендере 15% њих је продано у ФБиХ, а само 4% у РС (2005. година). Резултат ове приватизације је да је удио приватног сектора у БДП-у 1998. године износио 35% и да је повећан на 50% 2002. године (најнижи од свих Земаља у транзицији).

Дискусија

Током протеклих пет година Босна и Херцеговина је биљежила релативно стабилан раст БДП са просјечном стопом раста од 5%, а у односу на 2002 .годину раст ДБП износио је чак 7,1%. Кумулативно, БДП је повећан за 41,2% у петогодишњем временском периоду. Ако се овај раст БДП упореди са земљама кандидатима за пријем у ЕУ (које су прошле транзицију) може се закључити да је раст БДП у Босни и Херцеговини релативно умјерен. Просјечан раст БДП од 5% у предходних пет година, као и врло ниска полазна основа БДП још увијек БДП није довео на предатни ниво.

Индустријска производња биљежила је просјечану стопу раста од 8,6% у периоду од пет година. Бруто домаћи производ је повећан за 3,1 милијарду КМ, односно 26,6%. Заслуге за раст БДП припадају расту индустријске производње (металопрерађивачка индустрија, грађевинарство и прерађивачка индустрија) која је забиљежила повећање у 2005. години за 10%.

Извоз роба и услуга биљежи стабилан ниво од 67%, уз један изузетак, у 2005. години, када је извоз забиљежио изненадан скок на 77%. Извозно оријентисана предузећа имају не мали значај у повећању БДП у Босни и Херцеговини (извоз роба и услуга повећан је са неких 20% БДП на 30% у протеклих шест година). Такође, порасту БДП допринијела су и значајна директна страна улагања (у периоду од 2002. од 2005. године су износила 2.634 милијарде КМ). Реформа јавне администрације кроз смањење јавне потрошње (јавни расходи су са 55,5% БДП у 2001. години смањени на 38,5% у 2004. години), те реформе у области фискалне политике (кроз смањење неформалне економије) су, такође, утицале на пораст бруто друштвеног производа.

Када говоримо о економској политици у Босни и Херцеговини морамо поменути и приватизацију. Према документу за Запошљавање и смањење сиромаштва у Босни и Херцеговини, приватизација није испунила очекиване резултате. Приватизацијом је створена нова власничка структура са великим бројем малих дионичара који нису у ситуацији да покрену производне процесе у предузећима због недостатка капитала и недовољног познавања савременог менаџмента, слабог приступа међународним тржиштима, као и негативног пословног окружења. Такође, и приватизацијски инвестициони фондови (ПИФ) настали

приватизацијом кроз сертификате нису у могућности да покрену циклусе улагања у приватизованим компанијама због недостатка капитала, непознавања савременог менаџмента и због компликоване правне процедуре.

До краја 2004. године преко 88% предузећа приватизовано је у номиналној вриједности од 8,8 милијарди КМ капитала (већина плаћена сертификатима). Од 1.850 државних предузећа више од 1.000 их је продано. Од 440 великих предузећа за приватизацију кроз тендере 15% њих је продано у Федерацији БиХ, а само 4% у Републици Српској (податак из 2005. године). Резултат ове приватизације је да удио приватног сектора у БДП-у 1998. године износио 35% и да је повећан на 50% 2002. године.

Иако ово представља значајан помак у удјелу приватног сектора у БДП-у, он је и даље најнижи од свих земаља у транзицији.

Када погледамо податке о економском напретку Босне и Херцеговине намеће се закључак да се ствари одвијају у позитивном правцу. Међутим, често се заборавља чињеница да је раст БДП-а Босне и Херцеговине снажно подржан потрошњом грађана која је највећим дијелом финансирана из једностраних трансфера из иностранства (2004. године = 1.824 милијарде \$) и кредита које становништво добија од комерцијалних банака (у 2005. години грађани Босне и Херцеговине су подигли нето 820,4 милиона КМ кредита). Из свега наведеног можемо закључити да је снажан економски раст проузрокован кредитном експанзијом и сретном или несретном чињеницом да је велики број становника Босне и херцеговине у дијаспори која снажно подржава своје породице у земљи. Податке о економском расту морамо узети са резервом и због чињенице да је укупна потрошња у Босни и Херцеговини за 8,3% већа него што је то БДП. Другим ријечима Босна и Херцеговина потроши годишње око 1,1 милијарду КМ више него што произведе.

Претходно наведени подаци могу нам сликовито показати да остварени економски резултати не морају по аутоматизму значити да су ствари по питању економије позитивне искључиво због проведених економских реформи на стварању повољног пословног окружења. Без њих није могуће започети објективну анализу питања да ли су социјалне и привредне реформе у Босни и Херцеговини у супротности. Нећемо даље анализирати економске резултате, него ћемо истакнути саму сврху провођења економских реформи. Босна и Херцеговина је земља у развоју и економске реформе се планирају како би се убрзао процес достизања знатно већег нивоа економског и социјалног благостања од постојећег. Економске реформе се проводе како би се обезбиједило да Босна и Херцеговина буде друштво у којем сваки грађанин има могућност да искористи свој пуни потенцијал и да његов статус у друштву буде одређен првенствено на основу његових жеља и производа његовог рада. Како је ово трајни процес, који има своје крајње одредиште само у математичком моделу, нити једна демократска држава на свијету није

тренутно спремна одбацили социјалну компоненту. Данас, не постоји демократска држава која нема на врху листе приоритета циљ да помогне оним појединцима и групама, који нису у могућности искористити максимум својих потенцијала и који нису самостално у стању задовољити минималне животне потребе. Без ефикасне социјалне компоненте сви ти појединци би били социјално искључени чланови друштва, који нису у стању искористити своје потенцијале. Како је неискориштавање ових потенцијала губитак за цијело друштво, демократске државе успостављају механизме који штите рањиве, али и који елиминишу узроке који доводе до сиромаштва и социјалне искључености. Да би могли изнијети став о томе да ли су социјалне реформе у супротности са привредним, морамо прецизно показати наше виђење какав је социјални сектор тренутно потребан Босни и Херцеговини.

Социјални сектор до кога требамо доћи превођењем реформи треба обезбиједити једнаке могућности за све, што значи да резултат живота особе, у својим многим димензијама, треба рефлектовати његове и њене напоре или таленте, а не његово или њено поријекло. Карактеристике које одређују неку особу (пол, мјесто рођења, националност или поријекло фамилије), не би требале одређивати хоће ли та особа бити економски, друштвено или политички успјешна. Такође, социјална политика би требала обезбиједити избјегавање апсолутног лишавања кориштења добара и услуга неопходних за одржавање минималних животних и друштвено прихватљивих потреба у циљу заштите животног стандарда најугроженијих чланова друштва (који живе испод одређене апсолутне границе потреба), чак и када је принцип једнаких могућности остварен. Социјална политика треба пружити сигурност свим грађанима, јер је то пут од могућности до могућег резултата веома неизвјестан. Како резултати било којег појединца у Босни и Херцеговини могу бити мали због његове властите грешке, због лоше среће или не због његове кривице, социјална политика треба бити успостављена на такав начин да нико неће бити осуђен на глад или на дугорочно апсолутно рјешавање кориштења минималних животних потреба. Власти Босне и Херцеговине као и оба Ентитета су се определијелили за економску политику стварања повољног пословног окружења са циљем обезбјеђења високих стопа раста БДП који ће без директног уплитања државе довести до значајног смањења броја сиромаштва. Да ли је оваква политика оправдана? Данас након што Босна и Херцеговина, изузев ове године, има повећане стопе економског раста и након што имамо прелиминарне резултате о напретку смањивања сиромаштва јасно је да економске реформе не остварују планиране социјалне циљеве. Објективно посматрано, сиромаштво се не смањује предвиђеном динамиком, не долази до повећања формалне запослености, не долази до побољшања животног стандарда на селу, не долази до социјалне сигурности рањивих категорија друштва. И на крају да би били потпуно објективни, цитираћемо недавни коментар Мисије Свјетске банке у Босни и Херцеговини о стању социјалног сектора у

Босни и Херцеговини: „Најугроженије социјалне групе носе највећи терет неадекватног и лоше циљаног социјалног система и неповољног пословног амбијента“. На који начин ми можемо процијенити постојећи социјални систем Босне и Херцеговине када знамо да данас међу нама живи 680.000 сиромашних, а свега 236.000 прима неки вид социјалне помоћи која у просјеку износи 37,90 КМ мјесечно? Како би се могла процијенити ефикасност социјалне политике која уопште не води рачуна о томе да међу нама живи 1,1 милион људи који су због тога што немају плаћени посао, потпуно маргинализовани у друштву?

Како процијенити сигурност коју пружа пензиони систем када просјечна пензија не може обезбиједити ни минималне животне потребе старијих особа? И на крају, шта рећи о систему здравствене заштите када за 735.000 особа он није доступан, а неријетко у случају потребе ни осигурана лица нису у стању испунити све потребне предуслове за добијање осговарајуће здравствене услуге. Посматрано на овакав начин могло би се закључити да у Босни и Херцеговини уопште и нису започете озбиљне реформе социјалног сектора, што у преводу значи да је успјех економских реформи остварен на безкрупозан начин, потпуно не марећи за негативне посљедице које трпе грађани Босне и Херцеговине. Да ли то значи да су економске и социјалне реформе у супротности? Не, него значи да јавној администрацији у Босни и Херцеговини социјална питања нису уопште на листи приоритета. Политичке партије и владини службеници на свим нивоима и не знају или неће да знају које посљедице има њихова незаинтересаност да покрену, ускладе реформске процесе у области социјалног сектора, без којег су грађани у потпуности препуштени судбини нехумане политике економског развоја. Кома одговара овакво стање? Уколико тренутно стање у социјалном сектору одговара владиној администрацији поставља се питање због чега политичке партије не санкционишу њихово безобзирно занемаривање посљедица које економске политике имају по већину становништва Босне и Херцеговине. Уколико овакво стање одговара представницима владајућих партија онда они свјесно доприносе погоршавању укупног стања у друштву, што не значи ништа друго него да њихово политичко дјеловање није мотивисано жељом да имају власт како би донијели благостање и срећу свим становницима Босне и Херцеговине, већ су вођени примитивном жељом за влашћу због ње саме.

Сви у Босни и Херцеговини требају пред особом имати један циљ који је у економији изнад свих, а то је отварање нових радних мјеста. Данас је у Босни и Херцеговини превише људи који немају посао. Знамо да посао доноси самопоштовање, мотивацију и сигуран доходак. Зпосленик користи своје властите потенцијале и добија прилику да издржава породицу. Кад људи немају посао породице су сиромашне, с муком излазе на крај. Запошљавање је за људе највећи приоритет, а за Земљу у којој живе запошљавање значи стабилност, раст и напредак. Владе не могу отворити нова радна мјеста. Али могу приватном предузетништву

створити услове да просперира и генерише раст, а тиме повећава запошљавање. Новац и улагачи долазе само тамо гдје им је указана добродошлица. Циљ мора бити преображај привреде тако да је учинимо најповољнијом за развој бизниса у Европи. Треба настојати на ојачавању привредне сарадње са другим Земљама у региону и тежити ка интеграцији наше Земље у Европску унију и прихватити европске стандарде и европско законодавство. Настојати се укључити на европско и свјетско тржиште што даје могућност отварања нових радних мјеста и трасира пут ка просперитету и изласку из сиромаштва. Предузећа и сиве економије претворити у стварну привреду, а свакако подстицати и развој малих предузећа.

Приједлог мјера

- Повезивање свих компоненти економске политике са политиком запошљавања и стварање стабилног макроекономског амбијента за динамичан економски раст;
- Формирање стимулативног окружења за домаћа и страна директна улагања;
- Реализовање низа активних програма за запошљавање, са посебним напорима на стварању могућности запошљавања угрожених група;
- Подстицање предузетништва и стимулисање раста малих и средњих предузећа;
- Подизање образовног и квалификационог нивоа активног становништва односно његове стручне оспособљености;
- Смањивање сиве економије,
- Смањивање регионалних разлика у развијености;
- Усклађивање законодавства и политике тржишта рада са нормама и стандардима Европске уније,
- Развој интитуционалне инфраструктуре која ће се бавити рјешавањем проблема запошљавања;
- Усмјеравање већег обима средстава за рјешавање проблема ка тржишту рада и
- Праћење тржишта рада у складу са међународно прихваћеним показатељима, односно индикаторима.

CAUSES OF POVERTY AND ITS OVERCOMING IN BOSNIA AND HERZEGOVINA

Mensur Ćemalović
Cazin

Summary

Poverty and violation of the basic human rights (the right to work, the right to adequate compensation and other similar things) are the consequences of the social, economical and moral crisis. The aim of the work is to appraise the present situation as well as the causes of poverty of the most vulnerable categories of the population, and to bring suggestions of the measures to overcome these difficulties. Statistic reports, internet publications and similar things have been used as the source of the data. In 2008 from the population capable for work in B&H, 32% were employed and 11% were unemployed and 57% inactive, which represents disastrous result and difficult social situation in the country. These data regarding employment are in the close connection with the growth of gross social income which has tendency of 5% growth in the last 5 years, but with very low starting base. The gross social income (GSI) has not still reached pre-war level. Very low rate of employment, especially women and the young (age 15_24 years old) shows signs of violation of the basic human rights of this population. Social status of the population has been aggravated because of the wrong policies of the government and bad privatisation. Over 60% of the population is in the situation of social need, and there is neither short-term nor long-term programme of the struggle against poverty. On the basis of the above-mentioned issues and in order to prevent poverty. I suggest the following measures: connecting of all components of economic politics with the stable macro-economic environment for dynamic economic growth, creating of stimulating environment for domestic and foreign direct investment supporting of entrepreneurship and stimulating growth of the small and medium enterprises.

ПЛАНСКА ЕКОНОМИЈА СИГУРАН ФАКТОР РАЗВОЈА И ПРЕВАЗИЛАЖЕЊА СИРОМАШТВА

**Ратко Латинчић, дипл. ецц.
Клуб интелектуалаца 123
Бања Лука**

***Апстракт:** Економски развој је основа свих развоја друштва, а зависно од нивоа развоја економских снага и друштвених односа, друштво остварује свој ниво и људи живе достојно или се пате у сиромаштву. Угрожавањем развоја економских снага и друштвених односа угрожава се човјечанство. Капитал изнад човјека је пут друштва у ком влада капитал и остварује се плутократија, а капитал у служби развоја економије и друштвених односа је пут демократије. Зависно о односу снага и моћи, остваривања интереса, оствариваће се пут демократије или пут плутократије, односно доминација једног или другог. Нека наука буде закон и пут управљања у интересу човјечанства.*

Увод

У оквиру теме, одржаног међународног научног скупа, Друштвена криза и превазилажење сиромаштва у РС и БиХ, назначеном темом свог учешћа желим дати свој поглед и допринос сагледавању и рјешавању проблема назначених у теми одржаног научног скупа.

Планска економија јесте сигуран фактор развоја, али ниједна озбиљна економија није непланска, што значи да све планирају остварење својих циљева. Суштинско питање јесте које ЦИЉЕВЕ економија својим економисањем треба да остварује.

Најприје да појаснимо појам економија и изведене појмове везано за поријекло овог појма.

Ријеч економија има свој коријен у грчкој ријечи оикономија – оикос – кућа, и номос – закон, што значи управљање кућом по законима куће, а појам економика је привреда, привредно уређење куће, државе, друштва, практична примјена економских принципа и праћење и проучавање привредних појава и рационалност у трошковима.

Економија и економика нису статичне категорије, а наука која се бави развојем економско – правних и друштвених односа је политика развоја економских и друштвених односа – тј. политичка економија.

Друштво је структурирано тако да има све природне и економско – друштвене садржаје да остварује континуирани развој и остварује циљеве који су наметнути или постављени.

Развојно и сврсисходно управљање је стварање услова и могућности да сви остварују своје циљеве – држава и њене структуре, становништво и све друштвене категорије, у складу са могућностима, потребама и приоритетима.

Успјешно управљање и вођење друштва је развијање друштва и омогућавање свима да живе лијепо и угодно, ако се то не остварује, онда се друштвом и државом управља неуспјешно.

Неуспјешно управљање друштвом и државом огледа се у томе да мали број и мали проценат становништва живе изнад потреба, јер су велика друштвена и државна богатства преузели у своје руке, и већину становништва учинили сиромашним.

Неуспјешни управљачи државом учинили су државу неспособном да обавља своје функције и остварује основну обавезу да ствара услове људима да раде, развијају се и угодно живе.

Нарушен је редослијед остваривања интереса, држава није у стању да остварује најприје своје интересе, па онда да омогући свима осталим – државу преузимају они којима су њихови интереси изнад државе и њених интереса, намећу своје интересе и основни циљ – остваривање максималног профита.

Развој друштва као стална и дугорочна категорија уступа мјесто остваривању максималног профита малом броју приватних моћника.

Они занемарују друштвене интересе, а улогу државе и друштва све више преузимају у своје руке и користе је за остваривање свог циља, а то је што веће богаћење на штету и терет свих осталих. Похлепно се планирају своји циљеви и све се подређује да се они остваре, а тзв. слободно тржиште проглашавају ареном надметања и доказивања властите способности, гдје су они монополисти и гдје ништа није слободно осим њихове моћи да остварују своје похлепне интересе.

Производњом се користи онолико колико она служи остварењу максималног профита, иде се на смањење свих трошкова, а како су плате у тој категорији, иде се на отпуштање радника и ствара се незапосленост као основни узрок сиромаштва незапослених, а запосленим се умањују плате до услова преживљавања.

Смањењем куповне моћи становништва смањује се потражња за производима и отежава се продаја и остварење повољних цијена, а све то умањује услове за стварање максималног профита, и производња је све мање мјесто гдје се остварује профит.

Иако се у производњи једино ствара нова вриједност, она се напушта и прелази се на спекулативне трансакције, које омогућавају остварење максималног профита, у које сврхе се и наука злоупотребљава.

Приватни интереси, интереси богаташа да се све више богате на рачун осталих који сиромаше, потискују интересе државе и друштва да се развојем производње и привреде омогући народу да ради и достојно живи.

Постоје два основна супростављена пута кретања друштва – остварења супротних циљева – пут остварења развоја привреде и друштва и запослености којом становништво остварује средства за достојан живот, а држава остварује средства да подмирује своје обавезе - социјалне, здравствене заштите и све других, и други супротан, супростављен пут кретања друштва и остварује циљеве свог пута – пута остварења максималног профита.

Поставља се питање легалности политика које остварују ове путеве и улоге државе која остварује садржаје једног или другог пута. Постоје два супростављена интереса – интерес велике већине народа да ради, развија се и угодно живи, и интерес мале мањине да спекулацијама згрће богатство, све више се богати, друге сиромаша и своди им живот на преживљавање и угрожава их.

Ко остварује своје циљеве јасно је и видљиво. Ако народ лоше и сиромашно живи – значи не остварује своје циљеве – нема власти ни политичке моћи, а његова власт је власт народа – демократија.

Богаташи својим капиталом и богаћењем остварују своје циљеве – значи капитал богаташа влада, а то значи да се остварује плутократија која нема званичност - политичку и друштвену.

Поставља се питање односа снага ових супростављених категорија народа и воље да се боре за остварење својих циљева, што се богаташима не може спорити – али шта је са народом – јесу ли се навикли на јарам – али како рече пјесник – јарам је за волове, а не за људе, или како рече други пјесник владика и вођа народа: Ал‘ тирјанству стати ногом за врат, довести га к познанију права то је људска дужност најсветија.

Могућа су разна рјешења :

- да се даље плутократијом остварују интереси богаташа и да народ све више сиромаша и све лошије живи,
- да му дозлогрди, па да поломи јарам и да газде разапну и узму оно што им припада,
- да се организује и демократијом, и избором свјесних и савјесних политичара и државом остварују своја права и интересе.

Крива и сиромаштво су почели нарушавањем демократије и јачањем улоге и моћи капитала и може се ријешити јачањем демократије и остварењем улоге која јој припада, а то је остваривање развоја привреде, запошљавањем и развојем односа у друштву који омогућују развој и давањем улоге капиталу коју треба да има, а то је да првенствено служи развоју привреде и друштва.

Демократија је у економски развијеним земљама била у успону, јер су велики сектори становништва тежили да уђу у друштвену арену и тако ојачају улогу и моћ демократије у интересу укупног становништва, па су власници капитала пропагандама створили страх од демократије, односно страх од онемогућавања остварења интереса спекулативног капитала.

У свијету се дешавају многе промјене. У тзв. социјалистичким земљама се не остварује привредни, економски и друштвени развој, а тзв. демократија служи остварењу интереса политичких олигархија као теоријска категорија.

У економски развијеним земљама јача улога и моћ капитала, и сектори привреде који су били власништво државе и носиоци развоја економије и друштва прелазе у приватно власништво и служе не више као носиоци развоја, него подручје за спекулативне активности и трансакције и максимирање остварења спекулативног профита.

Наука и развој технике и технологије, као и достигнућа цивилизација не користе се у сврху развоја привреде и друштва за општу добробит, него се подређују моћи и владавини капитала за остваривање интереса капитала, максималног профита, што угрожава развој који омогућава остварење профита, на који сви учесници имају право – да учествују у расподјели добити.

Моћ капитала у расподјели добити своје интересе ставља изнад интереса свих учесника стварања добити. Праведна расподјела добити је важно развојно и друштвено питање и питање демократије која треба да ојача.

Пред науком, народом и демократијом су важна питања друштва и човјечанства.

**PLANNED ECONOMY
A CERTAIN FACTOR OF DEVELOPMENT AND
OVERCOMING OF POVERTY**

**Ratko Latincic, Bach. of Ec.
Banja Luka**

Summary

Economic development is the basis of all development of society, and depending on the level of development of economic forces and social relations, the society achieves its level and people live a dignified life or they suffer in poverty.

By endangering the development of economic forces and social relations the human kind is endangered. Capital above people is the path of society in which capital rules and achieved is plutocracy, and capital for the purpose of development of the economy and social relations is the path of democracy.

Depending on the relationship of forces and the power of realization of interests realized will be the road to democracy or the road to plutocracy, in other words the domination of one or the other. Let science be the law and way of governing in the interest of mankind.

ОСОБЕ СА ИНВАЛИДИТЕТОМ И СИРОМАШТВО

ЗОРАН ЈЕШИЋ¹

**Дипл. инжињер производног менаџмента
Бања Лука**

Апстракт: *Сиромаштво у комбинацији са социјалном искљученошћу најтеже погађа тзв. маргиналне и социјално угоржене групе у друштву којима према свим показатељима припадају и особе са неким видом инвалидитета (заједно са старим и немоћним особама, избјеглим и расељеним лицима, дјецом, итд). Нажалост, ова чињеница редовно доводи до прогресије и још тежег инвалидитета, што проблем само чини већим и тежим за рјешавање.*

Генерално, можемо рећи да на бројност особа с инвалидитетом у свеукупној популацији утиче и сиромаштво, односно економска неразвијеност, јер се ти фактори и инвалидитет узајамно подупиру, те узрокују бројне групе маргиналних, зависних и сегрегираних особа. Сиромаштво се јавља као узрок инвалидности из чега слиједи да у сиромашним земљама налазимо сразмјерно велики број особа с инвалидитетом. Управо захваљујући сиромаштву, посебице у руралним и полуруралним подручјима у којима недостају одговарајуће службе и услуге, долази до појачане изолованости особа с инвалидитетом чија се зависност од других појачава и онемогућава њихово активно укључивање у развојне социјалне програме. Као крајња посљедица ове ситуације јавља се социјална искљученост особа са инвалидитетом из локалне заједнице.

Дефинитивно проблем сиромаштва не може се ставити под контролу само одређеним социјалним давањима, јер то може само привидно и

¹ Зоран Јешић је и сам особа са инвалидитетом, активни спортиста (Одбојкашки клуб инвалида „Бања Лука“) и генерални секретар Савеза сједеће одбојке инвалида Републике Српске. Током 2008. године био је члан стручног тима Владе Републике Српске (Министарство породице, омладине и спорта) за израду Стратегије развоја спорта у Републици Српској за период 2009-2012, e-mail: jesa@blic.net

краткотрајно ријешити проблем, а не представља дугорочно и ефикасно рјешење. Потребно је системски приступити рјешавању овог проблема уз укључивање свих надлежних државних институција, односно ублажавању његових посљедица, ако га већ није могуће трајно ријешити. Први корак, свакако је постојање ефикасне стратегије за борбу против сиромаштва и квалитетан план за њену реализацију у пракси, са посебним акцентом на угрожене групе становништва, гдје сигурно спадају и особе са инвалидитетом.

Увод

Иза чињенице колико је особа са инвалидитетом лежи питање колико их је сиромашно, и обратно иза питања о броју сиромашних лежи питање колико их је са инвалидитетом? Ова питања је тешко истражити компаративно, имајући у виду комплексност и мјерења сиромаштва и мјерења инвалидности. Често је цитиран статистички податак да је 20% свјетског становништва сиромашно или да 20% сиромашних у земљама у развоју има неки инвалидитет (документ Свјетске банке под називом “Приједлог нове политике социјалне заштите”, *Elwan*, 1999, р. 15, *footnote* 76), али је питање колико су поуздане ове процјене с обзиром да однос и интеракција сиромаштва и инвалидности нису још увијек у довољној мјери проучени и истражени.

Од шест милијарди људи на свету 2,8 милијарди људи живе са мање од 2 долара на дан, док 1,2 милијарде људи троши мање од једног долара дневно.²

Дефинисање линије сиромаштва један је од основних фактора анализе сиромаштва. Сиромашним се сматра свако лице чији је доходак испод неког егзистенцијалног минимума (линије сиромаштва) неопходног за задовољење основних животних потреба. Дефинисани минимум одређује и обавезе друштва, односно државе према сиромашнима. Природно је, дакле, да се са становишта државе, линија сиромаштва дефинише као оно што раздваја минимум физичког опстанка од мукотрпног преживљавања. Различите границе и обухвати сиромаштва дефинисане су међународним стандардима који омогућавају да се подаци за различите земље пореде.³

Појам сиромаштва

Иако се наизглед чини да је лако једнозначно дефинисати сиромаштво, ипак због сложености те појаве то уопште није једноставно учинити.

² „Сиромаштво из угла цивилног друштва са освртом на регионалне специфичности“, Мрежа – Србија без сиромаштва, Београд, 2002.

³ Брошура “Стратегија за смањење сиромаштва”, Влада Републике Србије, Београд, 2002.

Сиромаштво се уобичајено одређује као немогућност задовољавања материјалних потреба, посебно хране, али и недостатак стамбеног простора, права на рад, средстава за рад и друге имовине. Другим ријечима сиромаштво је стање у коме су особа или друштво у оксудници материјалних добара за нормално задовољавање најважнијих тјелесних потреба. Најважнија материјална добра су храна, пијаћа вода и простор за становање. Међутим, постоје и социјална добра као што су приступ информацијама, образовању, здравственој заштити, социјални статус, политичка моћ или могућност да се развију значајне везе са другим људима у друштву тјелесних потреба. Многи истичу и психолошке аспекте сиромаштва, јер су у потпуности свјесни своје немоћи и изложености израбљивању. Сиромаштво ствара рањивост, те може довести до ситуације да многи представницима државне власти, свјесно или несвјесно понижавају и нељудски се односе према сиромашнима. Оно узрокује осјећај напуштености, а због ограничених могућности одржавања друштвених спона с пријатељима и рођацима, код сиромашних се ствара осјећај социјалне изолованости. И за особе у неимаштини једнако је важно очување културолошких и социјалних норми, поготово што је за многе сиромашне особе друштвена солидарност једна од најважнијих добробити којом располажу.

Сиромаштво врло често подразумејева и несигуран и слабо плаћен рад, већином у дужем трајању од уобичајеног рада и под лошијим радним условима, рад „на црно“ и слично. Један сиромашни Пакистанац навео је да богати имају један сталан посао, док сиромашни имају *право богатство* несигурних и исцрпљујућих послова. Материјална неимаштина води психолошкој несигурности, што опет ствара осјећај беспомоћности и безнађа, а то може бити и горе од самог сиромаштва. Безобзирна државна власт, раширена корупција и немогућност утицаја на одлучивање о властитој судбини, додатно нарушавају положај сиромашних. Сиромашни могу бити подвргнути и већем угњетавању послодаваца, банкара, зеленаша и станодаваца. У немогућности чекања бољих услова и притиснути теретом преживљавања, сиромашни морају продавати своје производе (нпр. пољопривредне) по нижим цијенама, док храну или сјеме за усјеве купују по вишим цијенама. Сиромашни живе у несигурним четвртима, тако да су више изложени уличном насиљу и криминалу, као и лошем утицају околине на своју дјецу.⁴

Интересантно је сагледати и како млади људи дефинишу сиромаштво јер је ту присутан широк спектар мишљења који обухвата недостатак „нечега“, како у материјалном тако у нематеријалном смислу, односно присутна је подјела сиромаштва на материјално и духовно сиромаштво. По некима сиромаштво је када немаш довољно хране да се заситиш или немаш кров над главом, други опет сматрају да је то недостатак културних

⁴ Narayan D.: „Can Anyone Hear Us“, World Bank & Oxford University Press, Oxford, 2000 – осврт Предрага Бејаковића.

и образовних дешавања и установа, трећи сиромаштвом сматрају немогућност да се путује без ограничења, немогућност задовољавања права на рад или ако је неко запослен када не може остварити права која му припадају (годишњи одмор, боловање, здравствено и пензијско осигурање итд.). Можда би најбоља дефиниција како млади доживљавају сиромаштво, која обједињује све претходно наведено, могла да буде да је **сиромаштво недостатак материјалних средстава за задовољење основних егзистенцијалних, цивилизацијских и духовних потреба.**⁵

Дакле, сиромаштво није само економски, већ и социјални и културолошки проблем. Занимљиво је да искуство највећих свјетских донатора, нпр. Европске уније, показује да прост прилив средстава није ефикасан начин у борби против сиромаштва. Појашњено је и да су одређени предуслови битни за успјех у борби против сиромаштва, као што су уважавање посебности друштва и рјешавање пратећих социо-културних проблема, али и потребе да друштво изналази сопствене снаге и мотивацију.

Појам инвалидности и интеракција са сиромаштвом

Приликом испитивања односа између инвалидности и сиромаштва, важно је не само дефинисати шта се мисли под сиромаштвом, него и шта се мисли под инвалидношћу. Протеклих година функционални приступ у мерењу инвалидности који је проистекао из социјалног модела инвалидности је постао стандарднији и недавно је усвојен и у Свјетској здравственој организацији у Међународној класификацији функционисања, инвалидности и здравља при УН вашингтонској групи о инвалидској статистици.

Према социјалном моделу, инвалидност је посљедица интеракције функционалног стања једне особе и њеног окружења. Људи се не идентификују као особе са инвалидитетом по њиховом медицинском стању него по њиховом функционалном стању (нпр. да ли могу да ходају, да ли виде), па до њиховог учешћа у школи, породичном животу на послу и другим областима.

Штавише, инвалидност није “све или ништа” концепт. Инвалидност не може да буде само ментална, физичка, сензорна или психо-социјална, него варира од лаке до тешке.

Према *Amartya Sen*-овом приступу способности (*Sen* 1984, 1985, 1993, 1999) сиромаштво није само функција материјалних добара. Овај приступ је заснован на животном стандарду описаном као способност да се обаве различите “функције.” Ове функције су дефинисане као постигнуће земаља да обезбеде основе за прихватљив квалитет живота. То обухвата

⁵ Станчић С., Димитријевић С.: „Млади о сиромаштву и начинима за његово превазилажење у Републици Српској“, Арт принт, Бања Лука, 2005.

добру заштиту, добру његу, слободу кретања, могућност заснивања и бригу о породици. Да ли особа има могућност комбиновања тих ресурса по својој вољи да би живјела комплетан и достојанствен живот?

Суштински концепт овог приступа је, дакле, да се квалитет живота (или сиромаштво) не може мјерити материјалним добрима без разматрања за шта се та добра користе и других ресурса који су људима на располагању.

Овај приступ је у основи мултидимензионалан и захтијева од аналитичара да дају експлицитније вриједности о томе шта чини сиромаштво. Сен такође указује да мултидимензионалност његовом приступу способности помаже да идентификује нежељене последице (Sen 1999). Овај приступ је такође и индикативнији у томе како сиромашни виде сиромаштво као што је пројекат Свјетске банке “Гласови сиромашних” (Narayan, D, et al. 2000a, 2000b). **Када су интервјуисани сиромашни у свијету нису само навели материјално благостање као нешто што је важно, него и читав спектар других фактора који се налазе у Сеновом приступу способности.**

Благостање према “Гласу сиромашних” (*Voices of the Poor*):

Материјално благостање: имати довољно хране, посједа и посла.

Тјелесно благостање: бити здрав, изгледати добро и живјети у здравом окружењу.

Социјално благостање: бити у стању засновати породицу, бринути о њој, водити кроз живот породицу и децу, имати самопоштовање и достојанство, имати мир, хармонију, добре односе у породици и заједници, имати сигурност, имати грађански мир, имати физички сигурно окружење, имати личну физичку сигурност, имати приступ правди и законима, имати сигурност у старости, имати повјерење у будућност, имати слободу избора и активности.

Психолошко благостање: умни мир и спокој, срећа, хармонија (укључујући духовни живот и вјерско обиљежје).

Евалуација Сеновог приступа показује да се инвалидност уклапа у сваку од функција. Инвалидност се провлачи кроз све конверзивне факторе како би прилагодила производну функцију коју људи користе да би материјална добра претворили у функционална добра.

У ствари Сенов модел се изузетно добро уклапа у социјални модел инвалидности. Овај модел посматра инвалидност из интеракције нечијег функционалног стања са физичким, културним и политичким окружењем (Shakespeare i Watson 1997, Hughes i Patterson 1997). **Ако је окружење дизајнирано у потпуном смислу за човечије функционисање и обухвата одговарајућу подршку, онда особе са функционалним ограничењима неће бити “инвалиди” јер ће моћи потпуно да учествују у свим сферама друштва.⁶**

⁶ Brightwite J., Mont D.: “Инвалидност и сиромаштво” (Истраживање Свјетске банке о сиромаштву и његовима последицама), World Bank, 2008.

Конкретно, то значи да морамо бити свјесни чињенице да неодговорним односом према људима и њиховим проблемима и ми сами можемо бити негативан фактор у друштву, јер тиме директно утичемо на повећање популације особа са инвалидитетом или погоршање већ постојећег степена инвалидитета.

У анализи сиромаштва и инвалидности у новијим извјештајима Удружења за развојну политику (2004.), као што су *VENRO* и *BEZOV*, проналазимо тијесну повезаност сиромаштва и особа с инвалидитетом. Наводи се да постоји јасна повезаност између инвалидности и сиромаштва: инвалидност води сиромаштву, а сиромаштво води погоршању здравља и прогресивности постојеће инвалидности (често због материјалне оскудице и недостатка финансијских средстава људи запостављају своје здравље и не одлазе на вријеме код лекара, већ обично кад је болест већ у поодмаклој фази и оставља трајне, а понекад и кобне посљедице). Сиромаштво утиче на инвалидитет и инвалидитет на сиромаштво. Уколико у друштву доминира оскудно образовање, болести, природне катастрофе, то су чешће ситуације које погодују повећању броја особа с инвалидитетом (Зовко, 1999.). С друге стране, уколико у друштву постоји добра здравствена заштита, заштита од саобраћајних несрећа, образовање, уравнотежена прехрана и сл., све то превентивно дјелује на смањење броја особа с инвалидитетом.

Мадридска декларација (2002) узима, као своје полазиште, у анализу садашње стање у Европској унији и закључује да је ситуација особа с инвалидитетом таква да врло често води у дискриминацију, искључење из заједнице и сиромаштво.⁷

Особе са инвалидитетом и сиромаштво у Републици Српској

Расположиви подаци указују да међу 1.400.000 становника Републике Српске живи значајан број особа са одређеном врстом тјелесног оштећења, тј. инвалидитета. Узроци настанка ових оштећења су различити. Међу уобичајеним категоријама, нажалост, веома су бројни ратни војни инвалиди и цивилне жртве рата код којих је тјелесно оштећење наступило изненада и насилним путем током ратних сукоба на територији Хрватске и Босне и Херцеговине у периоду од 1991. до 1995. године. Према подацима Министарства рада и борачко-инвалидске заштите постоји око 37.000 лица из ове категорије који су регистровани, односно којима је утврђен степен инвалидности и одређена права по том основу. Поред регистрованих постоји и одређен број лица са неким видом тјелесног оштећења или психичког обољења (ПТСП), а која то из субјективних или објективних разлога нису никада званично утврдила,

⁷ Леутар З.: „Особе с инвалидитетом и сиромаштво“, Правни факултет Универзитета у Загребу, Загреб, 2006.

те лица чија је инвалидност наступила по неком другом основу (инвалиди рада, саобраћајне незгоде, разне врсте несрећних случајева, урођено тјелесно оштећење или недостатак) и лица ометена у психичком и физичком развоју (оштећења слуха, вида, гласа и говора, ментално недовољно развијена, параплегичари и квадриплегичари, церебралци, мултиплексклероза, дијализирани и многи други). Када се све то сабере, долази се до податка да је Република Српска, што се тиче броја инвалидних лица у односу на укупни број становника, нешто изнад нивоа свјетског просјека који, према подацима Свјетске здравствене организације (*WHO*), за већину земаља износи око 10%.

Број особа са инвалидитетом и у Републици Српској је, дакле, веома значајан. Као што смо већ рекли тешко је формулисати јединствену дефиницију ко су то особе са инвалидитетом, али се они углавном дефинишу као појединци са одређеним психо-физичким недостацима и функционалним ограничењима (са којима се рађају или их стичу током живота). **Ови недостаци утичу на нарушавање њиховог интегритета као људских бића и онемогућавају им да се формирају, испоље и остваре као потпуно прихваћени чланови друштва. То нису болесне особе које би требало лијечити, али нису ни здраве, јер им је здравље дезинтегрисано психофизичким недостатком. То доводи до физичке и менталне неуравнотежености и онемогућава прилагођавање друштвеној средини, те владање властитим биолошким и социјалним могућностима.** Ово је посебно карактеристично за ратне војне инвалиде чија је инвалидност наступила изненада, изузетно трауматично и највећим дијелом код млађих људи, у пуној психофизичкој снази, без икаквих других здравствених тегоба и проблема. Уз све то, код већине њих се појавило и унутрашње незадовољство због опште економске и друштвено-политичке ситуације која је формирана након завршетка ратних сукоба и неадекватним статусом у односу на њихов допринос и жртву.

У неким сегментима законска рјешења у Републици Српској, која регулишу права лица са инвалидитетом су солидно формулисана, али на жалост остају само „мртво слово на папиру“, јер се не реализују и у практичном животу.

Велики проблем представља и **неинформисаност** лица са инвалидитетом о својим правима која могу остварити, посебно у руралним подручјима, гдје људи једноставно не користе савремена средства комуницирања и због тога остају ускраћени у смислу остваривања одређених права. Понекад се стиче утисак да државне институције пропишу одређена права, али о томе не обавјесте на адекватан начин евентуалне кориснике, или тек их „стидљиво“ објаве у средствима јавног информисања тако да их оствари само одређени број. Уколико су намјере заиста искрене, **потребно је пронаћи начин да такве информације нађу пут до својих корисника**, па ако треба и у директном контакту (лично

обиласком терена или путем дописа на поштанску адресу) на основу евиденција из постојећих база података особа са инвалидитетом.⁸

Као и у већини земаља у окружењу **врло мали проценат особа са инвалидитетом је запослен**. Један од основних разлога је бојазан послодаваца да запосле такву особу, а тврдим да су инвалиди много бољи радници, јер управо желе да покажу и докажу да инвалидитет није препрека да се ефикасно искористе преостале функционалне способности организма и пуним капацитетом доприносе како личној сатисфакцији и осјећају вриједности, тако и остваривању већег профита послодавца. На овом пољу задњих неколико година у Републици Српској ствари иду на боље, јер је основан Фонд за професионалну рехабилитацију и запошљавање инвалида који стимулише послодавце да запошљавају особе са инвалидитетом кроз поврат доприноса, али и саме особе с инвалидитетом да покрећу приватни бизнис кроз улагања у неопходна средства за рад да би се бизнис покренуо. У протекле четири године на овај начин је запослено преко 1.000 лица са инвалидитетом, што није ни претјерано велика цифра, **али с обзиром да се системски ради представља одређени допринос у борби против сиромаштва особа из ове категорије становништва**.

Један од већих проблема је и **неусклађеност закона који регулишу одређена права инвалида са законима на основу којих функционишу одређени субјекти наведени у том закону као носиоци одређених обавеза према лицима са инвалидитетом**. Овде не могу да не поменем један од најочигледнијих примјера, а који дефинитивно појачава ону духовну страну сиромаштва код ове категорије људи. Наиме, ради се о Закону о спорту. Закон је солидно (у односу на претходно стање) обухватио и спорт лица са инвалидитетом и начин његовог финансирања, али у пракси се исти, нажалост не проводи. Чланом 38. овог Закона дефинисано је да се спортске активности инвалидних лица финансирају дијелом из буџета Републике Српске и општински буџета, али и из средстава Фонда пензијско-инвалидског осигурања и Фонда здравственог осигурања, али до данашњег дана ова два фонда нису поступила у складу са одредбама Закона о спорту. Главно оправдање, зашто не учествују у финансирању спортских активности особа са инвалидитетом, је да закони по којима они функционишу нису усклађени са Законом о спорту. По свему судећи, прије свега, ради се о незаинтересованости ових

⁸ Лични примјер – формирање трајне листе Владе РС за стамбено збрињавање РВИ од I до IV категорије. Позив за пријаву објављен је у једном дневном листу и био је отворен више мјесеци, али због таквог темпа и динамике живота, иако себе сматрам савременим човјеком који прати дневна дешавања, користи Интернет и сл., једноставно нисам то прочитао у новинама и пропустио сам рок. Друго питање које се овде поставља у овом случају је зашто уопште позив са постављањем одређених рокова, јер постоје евиденције о овим категоријама људи. На овај начин, по ко зна који пут, они се присиљавају да испоштују некакву административну процедуру и прикупљају на десетине документа, што их поред тога што ствара и одређене материјалне трошкове присиљава и да иако особе са инвалидитетом неке и са отежаном могућношћу кретања, обилазе велики број институција како би прикупили сву потребну документацију.

институција, јер је доборо позната (и могућа) процедура за рјешавање овог проблема. У том смислу потребно је учинити додатне напоре да се на нивоу надлежних министарства изврше сва потребна усклађивања и донесу потребна подзаконска акта како би се и ови фондови укључили у финансирање спортских активности инвалидних лица. То би у значајној мјери побољшало услове за рад и организацију спортских активности, што је веома битно са аспекта смањења духовног сиромаштва код ове категорије људи. Такође, спорт има и превентивну улогу јер обезбјеђује континуирану физичку активност лица са неким видом тјелесног оштећења током цијеле године, што поуздано обезбјеђује побољшање њиховог психо-физичког стања, смањује њихову подложност негативним и девијантним појавама модерног друштва и ствара осјећај вриједности и поштовања у њиховом окружењу и локалним заједницама. Све ово код нових чланова и спортиста који се почну бавити овим спортом у великој мјери доприноси њиховј општој рехабилитацији, а код спортиста који се дуже баве овим спортом и остварују запажене резултате изузетно позитивно дјелује на даљу перцепцију живота и самопоуздање у разним животним околностима.

Због свега наведеног, **улога спорта у животима лица са одређеном врстом и степеном инвалидности је од непроцјењивог значаја**, како у превентивном, тако и у рехабилитационом смислу. Ово се не односи само на њих лично, већ и на друштвену заједницу у цјелини, јер се стање у којем се налазе, негативно или позитивно, пројектује и на саму заједницу у којој егзистирају. Нема дилеме да је за цјелокупно друштво од изузетне важности да се то стање учини што је могуће више прихватљивим.

Степен образовања особа са инвалидитетом није задовољавајући, јер веома мали проценат тих особа има високу стручну спрему, што им опет отежава могућност да пронађу адекватно запослење у складу са њиховом преосталом тјелесном и функционалном способношћу. Потребно је кроз намјенске програме стипендирања особа с инвалидитетом мотивисати их да унапређују своје образовање и оспособљавају се за послове који би им вишеструко олакшали живот.

Закључак

Особе са неким видом инвалидитета су углавном конфронтирани с дискриминацијом, тј. друштво их »одбацује«, па је често међу особама с инвалидитетом присутно сиромаштво, уз то што се стално морају носити с предрасудама и стигматизацијом.

Оно што је њима потребно јест право да буду различити, али да истовремено имају могућност потпуног судјеловања у демократском друштву, што је обиљежје активног грађанског статуса. То значи да се у друштво укључе сви културни идентитети и да се они поштују без рангирања, у смислу ко је мање, а ко више вриједан. Тако би настало

друштво разноликости у којем се свако поштује без обзира на здравље, болест, спол, доб и сл.

Особе с инвалидитетом захтијевају право – као и они без инвалидитета – да изаберу како ће живјети свој живот, а не како им намећу доктори, социјални радници или добротворне организације. Покрет особа с инвалидитетом захтијева: независност (**могућност изабора уређења властитога живота**), грађанска права (могућност заузимања пуноправне улоге у друштву) и аутономију (могућност формирања и живљења животног плана). Ослобађање од инвалидитета подразумева имати избор, а не живјети комфорно.

Константна понављања о томе како особе са инвалидитетом морају бити равноправне и имати исте могућности у погледу остваривања основних људских права не смију бити само декларативна већ и проведена у пракси. Баналан примјер су избори спортиста града или државе – зашто се раздвајају избори, односно спортиста са инвалидитетом није у конкуренцији са свима осталим, тако да без обзира што доста често има и бољи резултат од осталих не добије адекватан статус и признање. То само потврђује напријед наведену тезу да су наша залагања за равноправност углавном само декларативна, јер када то треба спровести у пракси, ми учинимо контра-гест, који у негативном смислу потенцира чињеницу да се ради о „различитој особи“ од других. То опет код особе са инвалидитетом ствара осјећај искључености и фрустрацију која успијева да поништи сав његов труд и рад који је уложио да постигне те резултате, а у коначници води појави сиромаштва осјећаја вриједности код особа са инвалидитетом чиме смо нанијели штету како њима тако и друштву у цјелини. Ово су ствари које се свакодневно дешавају поред нас и не изгледају много битне, али дефинитивно су веома битне с обзиром на велики број лица са инвалидитетом који живе са нама и међу нама.

Проблем сиромаштва је системске и колективне природе, а не проблем појединачних животних неуспјеха. Да би се сиромаштво ублажило и смањило, потребно је превасходно да етика личних одговорности буде преточена у етику институционалне одговорности.

Велику улогу у томе морају одиграти и локални медији, који се више морају посветити проблемима локалних заједница, јер је то њихова основна улога, а мање да се баве вијестима и актуелностима са националног нивоа, јер на крају крајева њихов утицај ту је много мањи.

Дакле, с обзиром на све напријед наведено може се закључити да је сиромаштво један од највећих проблема и нашег доба и да је нажалост све израженије и заступљеније. Због тога је нужно приступити изради ефикасне и у пракси проводиве стратегије за борбу против сиромаштва. Та стратегија мора да се бави сузбијањем, а не само посљедицама сиромаштва, те да мора бити дефинисана као саставни дио стратегије друштвеног развоја, чији је дугорочни циљ изградња успешног, али праведног друштва, у коме ће владати солидарност и једнакост шанси.

PEOPLE WITH DISABILITY AND POVERTY

Zoran Ješić⁹
Bachelor of production management
Banja Luka

Summary

Poverty in combination with social exclusion has the most serious affects to so-called marginal and social vulnerable groups in society where, according to all indicators, belongs also persons with some kind of disability (together with old and powerless people, refugees and displaced persons, children, etc). Unfortunately, this fact regularly leads to the progression and heavier disability, which only makes the problem bigger and more difficult to solve.

Generally, we can say that poverty and economic underdevelopment affects on the total number of people with disabilities in general population, because these factors and disability mutually support each other and causing many groups of marginal, hinging and segregated people. Poverty appears as a cause of disability which is followed with fact that in poor countries there is relatively large number of persons with disabilities. Due to the poverty, especially in rural and half-rural areas with lack of appropriate institutions and services, comes to the greater isolation of people with disabilities whose addiction to others increases and prevent their active involvement in developing social programs. Final consequence of this situation is social exclusion of people with some kind of disability from the local community.

Definitely, the problem of poverty can not be put under control only with certain social welfare, because it could only short-lived and apparently resolve the problem, but not a long-term and effective solution. It needs a systematic approach with engaging of all relevant state institutions to solve this problem or at least palliate its consequences, if it can not be permanently solved. The first step, of course is the existence of effective strategy for fighting with poverty and quality plan for its implementation in practice, with special emphasis on vulnerable groups of population, which special accent on people with disabilities.

⁹ Zoran Ješić is person with disability himself, active athlete (Volleyball Club of Disabled Banja Luka) and Secretary General Republic of Srpska Sitting Volleyball Federation for Disabled. During 2008 he was a member of Republic of Srpska Government (Ministry of family, youth and sport) professional team for making strategic document "Strategy for development of sport in Republic of Srpska for period 2009-2012".

**СИРОМАШТВО У ВЕЗИ СА ОСТВАРИВАЊЕМ ОСНОВНИХ
ЉУДСКИХ ПРАВА -
- Афирмација стваралаштва и иноваторства у Републици
Српској и Босни и Херцеговини,
као предуслова за превазилажење сиромаштва**

**Бранка Колар Мијатовић, адвокат
Бања Лука**

***Апстракт:** Свјетска економска криза са готово свим њеним посљедицама се веома брзо шири и у нашој средини. Пред Републиком Српском и босанскохерцеговачким друштвом у цјелини, је дуг и тежак пут у борби против сиромаштва, као супротност прокламованих основних људских права загарантованих Општом декларацијом о правима човјека. Свакако да је борба против свих облика дискриминације, кроз примјену тек усвојеног закона неопходна. Ово због чињенице што процес демократизације нашега друштва тече веома споро.*

Поред тога ту је и активна примјена закона о ауторским и сродним правима, те закона о заштити патената и интелектуалне својине. Грађани Босне и Херцеговине, кроз своје активно бављење стваралаштвом, било кроз стварање ауторских дјела или кроз стварање иновација у техничком и технолошком смислу, ће директно допринијети побољшању квалитетнијих услова живљења у својој средини кроз стварање нових вриједности. На тај начин утичу на смањење сиромаштва, а тиме и на остваривање својих основних људских права.

Законски текст, без своје примјене у пракси, не значи ништа. Иноваторство као прокламована идеја без примјене, такође не доприноси ничему. Ради тога је потребно будити интелектуалну свијест, како међу грађанима ове земље, тако и међу најодговорнијима у њој, да би се став јавности у односу на стваралаштво промјенио, а тиме и директно допринијело побољшању економског статуса грађана ове земље.

Неопходно је створити предуслове за свакодневну примјену овога закона ради остваривања сврхе, односно квалитета живота. Иноваторство и стваралаштво мора бити у служби смањења сиромаштва у

РС и БиХ кроз његово активно праћење и примјену. Један од механизма је Омбудсман - заштитник људских права. Кроз праћење и надгледање примјене како антидискриминационих, тако и свих других закона (Закона о раду, Закона о ауторским и сродним правима, те осталих закона који се баве стваралаштвом) институција Омбудсмана, кроз свој веома специфичан начин рада, ће допринијети, примјену закона, а тиме и смањење сиромаштва у БиХ.

Увод

Вријеме у коме живимо бременито је великом, свеопштом економском свјетском кризом која се на специфичан начин одражава и на средину у којој живимо, од економске, политичке, социјалне, до кризе морала. Становништво је све сиромашније, а међу њима најугроженије категорије су жене и мушкарци у такозваној «средњој доби» који услед економске кризе остају без посла, без могућности новог запослења, пензионери чије су пензије енормно ниске, а због недостатка пуњења пензијских фондова пријете да буду још ниже, као и млади људи, који, када заврше школу, не могу да се запосле. Економска криза је у нашем друштву, произвела низ негативних посљедица. Најтежа је незапосленост. Због великог броја незапослених долази до низа других негативних појава, које су ланчано повезане.

Када се говори о великој економској кризи, неопходно је пратити како та криза утиче на остваривање основних људских права и слобода грађана. Кроз праћење основних принципа датих у Општој декларацији о правима човјека ћемо показати колико криза утиче на остваривање, односно спречавање у остваривању тих основних људских права.

Потребна је свеукупна активност заједнице у проналажењу што бољих и квалитетнијих рјешења на превазилажењу тих негативних ефеката. „Доказано је да се иновативна употреба нових технологија појављује као најснажнији фактор промена и побољшања у јавном сектору.“ Примјеном нових технологија, а кроз квалитетну примјену Закона о заштити ауторских и сродних права, те Закона о заштити права интелектуалне својине, треба радити на подизању свијести босанскохерцеговачке јавности о потреби квалитетних и што бржих активности како би се постојећи трендови промјенили и тиме допринијело смањењу сиромаштва и свеопште кризе у нашем друштву. Тиме ће се оснажити „Идеја да се јавни сектор учини ефикаснијим“.

1. Заштита и остваривање основних људских права и механизми заштите

Много је текстова до сада написано о људским правима и тешко је додати нешто ново. Људска права као универзална категорија се штите у

цијелом свијету кроз законску регулативу и механизме кроз које се проводи закон, односно којима се та права штите.

Досадашња истраживања и анализе су показале да је проценат сиромашних људи све већи. У нашој средини се чине напори како би се ефекти свјетске економске кризе што мање осјетили. Ипак, свакодневно смо свједоци затварања фирми, људи који када остану без посла бесциљно лутају, јер други посао не могу наћи и немају средстава да издржавају своју породицу. С друге стране, постоји мали број оних који су себи и свом потомству обезбиједили енормно богатство, користећи погодности. Олигархија је она на коју се прича о свјетској економској кризи не односи.

Поставља се питање на који начин држава треба да заштити основна људска права својих грађана, као што су право на дом, на имовину, на образовање, на рад, на безбједност. Можда одговор можемо потражити посматрајући универзалне стандарде постављене кроз међународне документе којима се гарантују и штите основна људска права и слободе. Међу првима је Општа декларација о правима човјека, а затим Европска конвенција о људским правима, те многобројне друге конвенције и споразуми.

Оно што овдје желимо посебно нагласити и ставити у први план јесте Општа Декларација о правима човјека, тачније неке дијелове из Декларације из којих се јасно види како се кроз Декларацију филигрански тачно и потпуно јасно указује која су то права која човјек треба да остварује, односно ужива, те доводећи их у везу са тренутном економском кризом, указати на чињеницу колико се та прокламована права не поштују у свакодневном животу. Осим тога желимо покушати довести у везу та прокламована права са процесом превазилажења кризе и сиромаштва у Републици Српској и Босни и Херцеговини.

Поред Опште декларације дотаћи ћемо се и проналазаштва и заштите права интелектуалне својине како бисмо покушали указати на потребу активнијег ангажмана наше заједнице у процесу развоја интелектуалне свијести и проналазаштва уопште, као основе за развој индустрије, привреде, мале привреде, те на тај начин стварања услова за отварање нових радних мјеста, запошљавања што већег броја становника, те кроз процес запошљавања утицати на смањење сиромаштва у нашој средини и кризе у цјелини.

Као резиме ових промишљања јесте и приједлог за увођење новог механизма за праћење смањења сиромаштва у нашој земљи увођењем Омбудсмана за заштиту интелектуалне својине, а у склопу Омбудсмана, заштитника људских права БиХ.

2. Општа декларација о правима човјека

Општа декларација о правима човјека је усвојена и проглашена на Општој скупштини Уједињених нација Резолуцијом 217/3, 10. 12. 1948.

године. Принципи на којима ова Декларација почива гарантују висок степен остваривања и заштите основних људских права. Сваке године, у свијету, а и код нас, слави се Дан људских права. Питање које се поставља јесте, колико се та прокламована људска права примјењују у свакодневном животу, те колико су од утицаја на смањење сиромаштва и опште економске кризе у свијету и код нас.

У преамбули Декларације се каже: »Пошто је признавање урођеног достојанства и једнаких и неотуђивих права свих чланова људске породице темељ слободе, правде и мира у свијету; пошто је непоштовање и презирање права човека водило варварским поступцима, који су вређали савјест човјечанства, и пошто је стварање свијета у којем ће људска бића уживати слободу говора и вјеровања и бити слободна од страха и немаштине проглашено као највиша тежња сваког човјека; пошто је битно да права човјека буду заштићена правним системом како човјек не би био приморан да као крајњем излазу прибегне побуни против тираније и угњетавања; пошто је битно да се подстиче развој пријатељских односа међу народима; пошто су народи Уједињених нација у Повељи поново прогласили своју вјеру у основна права човјека, у достојанство и вриједност човјекове личности и равноправност мушкараца и жена и пошто су одлучили да подстичу друштвени напредак и побољшају животни стандард у већој слободи; пошто су се државе чланице обавезале да у сарадњи с Уједињеним нацијама обезбиједу опште поштовање и примјену људских права и основних слобода; пошто је опште схватање ових права и слобода од највеће важности за пуно остварење ове обавезе, Генерална Скупштина проглашава ову Општу декларацију о правима човјека као заједнички домет који треба да постигну сви народи и све нације да би сваки појединац и сваки орган друштва, имајући ову Декларацију стално на уму, тежио да учењем и васпитавањем допринесе поштовању ових права и слобода да би се поступним унутрашњим и међународним мјерама обезбиједило њихово опште и стварно признање и поштовање како међу народима самих држава чланица, тако и међу народима оних територија које су под њиховом управом.«

Дакле, већ на самом почетку, је јасно да сваки човјек без обзира на националну, вјерску или било коју другу припадност, је једнак пред законом и правима. Поред овога, у Декларацији се ови појмови разрађују, па се тако у члану 22 каже да сваки члан друштва има право на социјално осигурање, даље да има право да остварује привредна, друштвена и културна права неопходна за своје достојанство и за слободан развој своје личности, а да управо ова права остварују уз помоћ државе и међународне сарадње, а у складу с организацијом и средствима сваке државе.

Из овога јасно произлази да сваки човјек има право на задовољавање основних права, те да економска и сваколика криза управо нарушава ова права.

Декларација, као универзалан документ, омогућава сваком човјеку да је његово право на рад заштићено, као и његова слобода избора запослења

уз правичне и задовољавајуће услове рада и на заштиту од незапослености. Управо усљед економске кризе људи су ускраћени за ова права, јер остају без посла, затим немају могућност ни прилику да пронађу нови, адекватан посао, те су присиљени да прихвате било коју врсту посла и често рад «на црно».

Дјелује помало апсурдна одредба којом се у Декларацији гарантује да свако има право на једнаку плату за једнаки рад, те на праведну и задовољавајућу накнаду која њему и његовој породици обезбеђује егзистенцију која одговара људском достојанству, с посебним освртом на то, да, ако буде потребно, то ће право бити употпуњено другим средствима социјалне заштите. Такође, ограничено је радно вријеме и загарантован право на одмор. Осим наведеног, права радника су заштићена и тиме што им је дозвољено да се кроз синдикат боре за своје интересе.

Сва поменута права су у нашој земљи уткана у позитивне законске прописе, првенствено кроз Закон о раду, али је проблем у томе што се те законске одредбе углавном не поштују.

У члану 25. Декларације се каже: „Свако има право на животни стандард који обезбеђује здравље и благостање, његово и његове породице, укључујући храну, одјећу, стан и љекарску његу и потребне социјалне службе, као и право на осигурање у случају незапослености, болести, инвалидности, удовиштва, старости, или других случајева губљења средстава за издржавање усљед околности независних од његове воље.“ Пратећи овакав стандард, јасно је да би друштво у коме живимо требало бити идеално постављено.

Даље се говори о мајци и дјетету и њиховим правима, па се у члану 26. каже: “Свако има право на школовање. Школовање треба да буде бесплатно бар у основним и нижим школама. Основна настава је обавезна. Техничка и стручна настава треба да буде опште доступна, а виша настава треба да буде свима подједнако приступачна на основу утврђених критеријума.”

Управо у овом дијелу Декларација посвећује посебну пажњу васпитању, образовању, развоју техничке културе, као и развоју људске личности и јачању поштовања људских права и основних слобода. Из овог дијела се јасно може закључити да се кроз Декларацију даје знатна пажња развоју инвентивности и креативности грађана. Тај дио се на специфичан начин разрађује у члану 27. гдје се наводи: “Свако има право да слободно учествује у културном животу заједнице, да ужива у умјетности и да учествује у научном напретку и у добробити која отуда проистиче”. И наставља: “Свако има право на заштиту моралних и материјалних интереса који проистичу из било ког научног, књижевног или умјетничког дјела чији је он творац.”

Посебно се истиче и форсира унапређење разумијевања, као и пријатељство међу свим народима, расним и вјерским групацијама, као и дјелатност Уједињених нација за одржавање мира. Да би се у члану 28 посебно нагласило да свако има право на такав друштвени поредак у

којем принципи Декларације могу бити у потпуности остварене, а члан 29 завршава са тим, да свако има дужност према заједници која омогућава развој и слободу личности.

3. Заштита интелектуалне својине

Када се у нашој средини говори о иноваторству најчешће је прва асоцијација на мале изуме и њихове ствараоце мисли разним технолошким унапређењима. Међутим, када се говори о остваривању основних људских права, и права на стваралаштво, иноваторство, ауторско право и право индустријске својине онда је свакако ту веома битан сегмент правне регулативе и њене примјене у свакодневном животу.

Кроз овакав вид је, такође, потпуно могуће испуњавати и задовољавати, односно остваривати основна људска права. Када се зна да је Устав Босне и Херцеговине, као саставни дио Дејтонског мировног споразума, заснован на Европској конвенцији о заштити људских права, те да сви законски и подзаконски акти морају бити засновани на Уставу, онда је логично да и Закон о ауторским и сродним правима као и Закон о патентима морају бити усклађени са Уставом.

Ово наглашавамо због чињенице да је у нашој земљи, што се тиче легислативе много тога веома добро регулисано и прописано, али је проблем примјене у свакодневном животу свих тих одредаба.

У овом раду ћемо дати нека своја промишљања о томе како иновативно и стваралачко, у вези са прокламованим циљевима Декларације, могу бити потицај да у нашој средини превазиђемо новонасталу ситуацију.

Сам Закон о ауторском праву и сродним правима у БиХ на свом почетку говори о томе шта се тим законом уређује, те истиче да се уређују:

- а) „права аутора на дјелима с подручја књижевности, науке и умјетности и њихово остваривање (у даљем тексту: ауторска права);
- б) права умјетника извођача и њихово остваривање, права произвођача фонограма, радиодифузних установа - произвођача емисија- (у даљем тексту: сродна права);
- в) право произвођача видеограма;
- г) право произвођача базе података и
- д) заштита ауторског права и сродних права.”

Даље Закон разрађује појам ауторског дјела те каже да су то дјела која су објављена у Босни и Херцеговини или у иностранству, као и ауторска дјела која нису објављена, те да таква дјела уживају заштиту у складу са Законом.

- Поред наведенога Закон даље помиње да заштиту уживају, и:
- а) “филмска дјела чији произвођачи имају сједиште или пребивалиште у Босни и Херцеговини, и
 - б) дјела архитектуре и друга умјетничка дјела која се, као некретнине или њихов саставни дио, налазе на територији Босне и Херцеговине.”

Закон децидно наводи шта се сматра ауторским дјелом те истиче: ”Ауторским дјелом сматра се индивидуална духовна творевина из области књижевности, науке, умјетности и других области стваралаштва, без обзира на врсту, начин и облик изражавања, ако овим законом није друкчије прописано.” Затим, још детаљније, наводи шта се сматра ауторским дјелима, па каже да су то:

- а) „писана дјела (књиге, брошуре, књижевни текстови, чланци и остали написи и компјутерски програми);
- б) говорна дјела (предавања, говори и друга дјела исте природе);
- в) драмска и драмско-музичка дјела;
- г) кореографска и пантомимска дјела;
- д) музичка дјела, с ријечима или без ријечи;
- ђ) филмска дјела и дјела створена на начин сличан филмским дјелима;
- е) дјела из области сликарства, вајарства, архитектуре и графике, без обзира на материјал од којег су начињена, те остала дјела ликовних умјетности;
- ж) дјела свих грана примијењених умјетности и индустријског обликовања;
- з) фотографска дјела и дјела произведена поступком сличним фотографском;
- и) картографска дјела (географске карте, топографске карте и сл.) и
- ј) планови, скице и пластична дјела, која се односе на географију, топографију, архитектуру или другу научну или умјетничку област.“

Закон сасвим једноставно дефинише појам аутора и каже да је аутор дјела физичко лице које је створило дјело, а да ауторска права припадају аутору од тренутка стварања ауторског дјела и нису условљена испуњењем било каквих формалности.

Закон наводи још много тога битног за појам ауторског дјела, али да овај текст не бисмо оптеретили жељели смо представити један мањи дио и тиме показати, да грађани Босне и Херцеговине кроз своје активно бављење стваралаштвом, било кроз стварање ауторских дјела, или кроз стварање иновација у техничком и технолошком смислу, могу знатно допринијети побољшању квалитетнијих услова живљења у својој средини кроз стварање нових вриједности. На тај начин директно утичу на смањење сиромаштва, а тиме и на остваривање својих основних људских права

Буђење свијести како међу грађанима, тако и одговорнима у нашој земљи да написан Закон сам по себи, без његове реализације и примјене у пракси не значи готово ништа, као и чињеница да иноваторство само по себи није довољно уколико се цјелокупна друштвена свијест у односу на стваралаштво не промјени. Овим желимо нагласити да је неопходно створити предуслове за свакодневну примјену овога Закона ради остваривања сврхе, односно квалитета живота.

Дакле, самтрамо да иноваторство и стваралаштво, морају бити у служби смањења сиромаштва у РС и БиХ кроз његово активно праћење и примјену.

4. Инструменти којима се утиче на смањење сиромаштва

Један од најпримарнијих проблема, тренутно, у свијету је све већа економска криза, те сиромаштво, као њена директна посљедица, а које све више захвата готово све слојеве друштва, како у свијету, тако и код нас. У таквим околностима свака држава, па и наша, покушава пронаћи начине и механизме за борбу против сиромаштва.

Поменули смо Општу декларацију о правима човјека, законе и одредбе којима се регулише област ауторских и сродних права, као и заштите патената. Истакли смо неке, по нашем мишљењу, битне дијелове тих одредаба, значајних за развој интелектуалне својине уопште. Уколико се норма не примјењује, она не може производити дејство. Стога сматрамо да је један од директних механизма афирмације и отварање удружења грађана која се баве развојем и заштитом интелектуалне својине, а кроз које ће на директан начин сви заинтересовани моћи да искажу себе и своје иновације, као израз развоја грађанског друштва.

Поред овога инструменти којима се може утицати на смањење сиромаштва су Министарство науке и технологије и Министарство за породицу омладину и спорт која ће кроз своје механизме подстицати развој, како удружења, тако и појединаца у њиховом стваралаштву, а кроз примјену законских одредби.

Један од инструмената, којим би се постепено могло утицати на ублажавање и заустављање сиромаштва, а који на специфичан начин, због свог посебног статуса може бити спона владиног и невладиног сектора, јесте и оснивање Омбудсмана за заштиту интелектуалне својине, а у склопу Омбудсмана, заштитника људских права у БиХ.

Читајући Закон о Омбудсману БиХ јасно се види која су овлашћења омбудсмана када дође до кршења основних људских права. У првих пет чланова Закона о омбудсману БиХ јасно се наводи његова надлежност. Видимо да је то институција која је *sui generis* у нашем правном систему која, на специфичан начин, а у односу на друге институције, пружа заштиту повријеђених и угрожених људских права. Омбудсман дјелује кроз препоруке, савјетодавно и више медијаторски. Његове препоруке

нису обавезујуће, а у нашем правном систему, гдје је ова институција још увијек нова и на жалост врло мало цијењена, управо смо свјedoци које све катаклизме, моралне и законске, преживљава. С друге стране, институција омбудсмана у свијету има веома важну и значајну улогу у заштити основних људских права, кроз праћење примјене и реализације закона. Тако и код нас, на жалост са доста муке, постепено треба да добије запажено мјесто у борби против дискриминације управо кроз свој посебан и препознатљив стил заговарања, указивања на настале проблеме, те едукативне улоге на превенцији од дискриминације.

Но и поред тога, вјерујемо да ће се ова институција временом изборити за свој прави статус. Тада би омбудсман пратио квалитетну примјену законских прописа из области интелектуалне своине, а истовремено мотивисао и помагао онима који би својом креативношћу и инвентивношћу стварали нове вриједности, штитећи њихова ауторска права, а истовремено будно радећи на антидискриминацијском закону, који је након много бурних расправа усвојен у Парламенту Босне и Херцеговине. Тај облик стваралаштва би допринио да ствараоци буду препознати у својој средини и уз помоћ државе, односно дијела средстава стварају нову вриједност кроз отварање нових фирми и запошљавања већег броја људи. На овај начин, директно се утиче на смањење ситомаштва, а тиме опет на поштивање основних човјекoвих права, и то на живот, на рад и на дом.

**Poverty in relation to achieving basic human rights –
- Affirmation of innovation in the Republic of Srpska
and Bosnia and Herzegovina, as precondition for
overcoming poverty”**

**Branka Kolar Mijatović, Lawyer
Banja Luka**

Summary

The world economic crisis and its consequences have been expanded in our environment very quickly. Bosnia and Herzegovina and the Republic of Srpska stand before a difficult task – fighting against poverty which in contrast with basic human rights described in General Declaration on Human Rights. Fighting against all kind of discrimination through the application of new adopted law is essential. This is because of the fact that our democratization process has been developing very slowly. Besides, there is an active application related to Law on copy rights and intellectual property. Citizens of B&H shall directly improve their life quality in their environment with their works, innovations and new values related to technical and technological way. Therefore, citizens have influence on poverty decreasing and human rights application.

Written laws without its application mean nothing in practice. Innovations which only exist as an idea without its application shall not give any contribution. Therefore, it is essential to increase public understanding among citizens and politicians in this country in order to change public attitude related to creativity. In such way, economic status of citizens shall be directly improved in this country.

It is essential to create preconditions for day-to-day application of the respective Law in order to create the purpose i.e. life quality. The Innovations and creativity have to serve poverty decreasing in the RS and B&H through its active application and monitoring. One of the tools is Ombudsman known as human rights protector. This institution with its very specific scope of work shall improve law application and shall decrease poverty in B&H through monitoring and observation of the application related antidiscrimination and other respective laws such as Labor Law, Law on Copy Rights and other laws related to copy rights and creativity.

УПРАВЉАЊЕ ПРОМЈЕНАМА
(модел за превазилажење проблема насталих друштвеном
кризом)

Гојко Павловић¹, дипл. правник унутрашњих послова
Висока школа унутрашњих послова
Бања Лука

*„Разумни људи се прилагођавају својој околини,
а неразумни људи покушавају да прилагоде околину себи.
Тако је ујелокупан прогрес резултат напора неразумних људи“
Жорж Бернард Шо*

Апстракт: Свакодневне промјене и проблеми које оне узрокују, било да су личне или професионалне природе, не треба избјегавати, него их рјешавати. Да би били у могућности да управљамо промјенама у нашем окружењу, потребно је да доносимо квалитетне одлуке и спроводимо их у дјела. Да би одлуке биле квалитетне оне морају учинити организацију ефикасном и ефективном у краткорочном и дугорочном периоду, а да би се одлуке спровеле мора постојати заједнички интерес, односно ситуација у којој сви добијају. Промјене је потребно иницирати, а не чекати да се догоде и затекну Вас неспремним. Наслов рада је преузет из књиге „Управљање промјенама“ аутора Исака Адигесеса.²

¹ Аутор је сарадник за безбједносну групу предмета и секретар Безбједносно-полицијске катедре на Високој школи унутрашњих послова у Бањој Луци.

² Адигес је творац методологије менаџмента, оснивач и директор Адигесовог института и реномирани консултант влада и предузећа широм свијета. Један је од ријетких теоретичара менаџмента који је читав низ теоријских концепата претворио у практична искуства за менаџере. Он је те практичне смјернице уградио у примјенљив систем менаџмента и тако поједноставио теорију менаџмента. Његови увиди у суштину менаџмента су примјенљиви како у управљању предузећима тако и у приватном животу. Његова методологија је примјењена у више познатих предузећа међу којима су: *Royal Dutch Shell, Coca Cola, Bank of America, Franklin Mint*, као и у владама Израела, Бразила, Гане, Шведске, и др. Види шире у: Адигес, Исак: *Управљање промјенама*, Адигес, Шесто издање, Нови Сад, 2008.

1. Уводна разматрања

Човјечанство се развијало постепено све до Индустијске револуције у XIX вијеку, последице које је дошло до убрзаног развоја заснованог на индустријској производњи. Тај развој не би било могуће остварити, да се крајем XIX и почетком XX вијека није појавио менаџмент, односно научна дисциплина која је омогућила примјену нових научних открића и економски исплатив рад индустријских предузећа.³

У многим језицима нема јединственог појма који би у потпуности одговарао значењу енглеске ријечи *manage*. За већину аутора појмови менаџмент, управљање, руковођење и командовање имају исто значење, односно представљају синониме. Међутим, сваки од наведених појмова осим мале садржајне сличности одликује се и различитостима.⁴

Уколико говорници разних језика желе употријебити овај појам у свом језичком исказу они једноставно позајмљују енглески термин менаџмент.⁵

Почетком двадесетог вијека Мери Паркер Фолет поставила је следећу дефиницију менаџмента: “*Менаџмент је умјетност обављања послова путем, уз, или посредством других људи*“ (*Mary Parker Follett*).⁶

Он представља процес мијењања постојећег стања у друштву у складу с постављеним циљем или планом, а реализује се кроз процес доношења управљачких одлука и њиховим провођењем.⁷

Начин да се ствари промјене је да се прво прихвати реалност. Начин да кренете напријед је да прихватите ситуацију и мјесто на којем се налазите. Догод се борите против ваше садашњости, нећете имати енергије да кренете ка будућности. Када једном прихватите реалност, имаћете целокупну вашу енергију за стварање промјене.⁸

Дакле, свака промјена мора почети са јесте, а затим с обзиром на то што јесте треба се запитати шта желимо, и на крају шта треба да предузмемо да би то што желимо постигли. Редослијед промјене ситуације⁹ може се приказати на следећи начин:

³ Фајол, Анри: *Општи и индустријски менаџмент*, Адигес, Нови Сад, 2006, стр. 7.

⁴ О разликама између ових појмова види шире у: Јовановић, Мића: *Интеркултурни менаџмент-Манифест менаџмента за XXI век*, V издање, Мегатренд универзитет примењених наука, Београд, 2004, стр. 92; Талијан, Момчило: *Руковођење унутрашњим пословима*, Виша школа унутрашњих послова, Београд, 2004, стр. 49-52.

⁵ Менаџмент (*engl. Management*) је посебна научна дисциплина, мултидисциплинарног карактера, која се бави истраживањем проблема управљања пословима, подухватима и друштвеним системима. Ова дисциплина проучава управљање као сложен процес са низом подпроцеса, и као групу људи која управља процесима и системима, а такође проучава све појединачне управљачке проблеме и феномене везане за ефикасно извршавање одређених задатака и послова. Преузето са: sr.wikipedia.org/wiki/Категорија:Менаџмент.

⁶ <http://hr.wikipedia.org/wiki/Менаџмент#Дефиниција>.

⁷ ХИТА: *Подузетништво*, 16/2001. Доступно на: <http://www.poslovniforum.hr/management/rjecnik.asp>.

⁸ Ристовић, Светлана: *Схватања Исака Адигеса о управљању променама и могућност њихове имплементације у полицијски менаџмент*, у: *Безбедност*, Теоријско стручни часопис Министарства унутрашњих послова Републике Србије, Београд, година XLIX, број 1/07, стр. 52.

⁹ Упореди: Адигес, Исак, *op.cit.*, стр. 238.

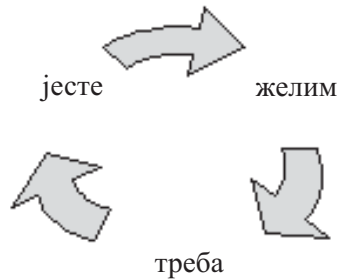

Дијаграм 1.

Актуелни процес глобализације свјетског тржишта и комплексност пословног окружења су савремени услови пословања на које се све више и више организација не могу прилагодити. Овај проблем је присутан како у тржишно развијеним економијама, тако и у транзиционим економијама. Пред организаторе и менаџере модерних пословних система се поставља снажан захтјев за исправно разумијевање процеса промјена и примјене адекватних знања и техника са циљем сталног повећавања ефикасности и ефективности организације. Да би опстала и успјела, свака организација ће морати да постане кључни субјект промјена. Најефективнији начин да се успјешно управља промјенама је да се промјене саме иницирају. Умјесто да се промјене посматрају као пријетња, оне морају почети да се доживљавају као шанса.¹⁰

Свака промјена ствара проблеме, а проблеми траже рјешење, а рјешења стварају нове промјене (види дијаграм 2). Сврха менаџмента, руковођења, родитељства и управљања је управо ријешити проблеме данашњице и бити спреман да се суочиш са проблемима сутрашњице. Нема менаџмента уколико нема проблема, а проблема нема једино након смрти. Управљати значи живјети, а живјети значи пролазити кроз промјене које са собом доносе проблеме и рјешавати их. Управљање промјенама укључује два процеса и то: *одлучити шта ћеш да урадиш и спровести своје одлуке* (види дијаграм 3). Начин да се брже адаптирамо на промјене је да научимо како да рјешавамо проблеме.

¹⁰ Упореди: Дракер, Питер: *Управљање у Новом друштву*, Адигес, Нови сад, 2005.

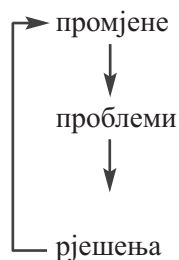

Дијаграм 2.

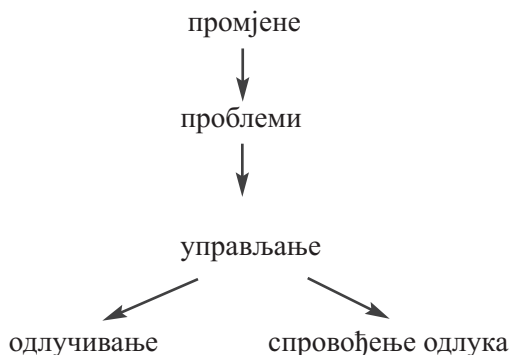

Дијаграм 3.

Оба ова процеса, доношење одлука и њихово спровођење су неопходни и довољни за управљање промјенама. Ако желимо да ријешимо проблеме и ефикасно управљамо приватним животом, каријером, породицом, организацијом и друштвом, морамо да донесемо добре одлуке и да их ефикасно спроведемо у дјело.

Дакле, да би се управљало неком организацијом, морају се доносити и спроводити одлуке. Те одлуке није могуће доносити стално сам, него је потребан комплементаран тим људи. Најчешће ти људи имају различите интересе и различита гледишта што ствара конфликти. Да би се ови конфликти превазишли потребно је остварити климу узајамног поштовања, у којој ће се људи поштовати без обзира на то што су им стилови и расуђивања различита. Одлуке које донесемо морају бити спроведене уз минимално коришћење средстава и енергије. Управљање зависи од тога колико су одлуке добре и колико се ефикасно спроведе.

2. Како донијети добру одлуку?

Свијет је исувише сложен да би ико могао да зна све о свему. Ако менаџери желе да дођу до праве дефиниције проблема и његовог правог рјешења, морају га дати правом тиму људи на рјешавање. Морају да створе окружење које ће тим људима омогућити правилну идентификацију проблема и проналажење правог рјешења. Нико не може бити савршен менаџер, али може постојати савршени тим. Комплементарни тим који има смисао за заједништво у различитости.

Квалитет одлуке се процјењује на основу посљедица које је имала на систем због кога је донијета. Добре одлуке¹¹ су оне које организацију чине ефикасном и ефикасном у дугорочном и краткорочном периоду.

¹¹ О доношењу одлука види шире, у: Стабловић-Булајић, Зорица: *Корени менаџмента I, 1573-1941 - Прошлост за будућност*, Адигес, Нови Сад, 2004, стр. 53-68.

Вјероватно је најјаснију илустрацију ових кључних појмова за мјерење успјешности организације дао један од гуруа теорије организације и менаџмента Питер Дракер изреком: „*Радити праве ствари, на прави начин*“.¹²

Да бисмо били ефективни и ефикасни у краткорочном периоду, потребно је да пружимо тражене услуге, и затим да организујемо и систематизујемо тај процес.

Организација је краткорочно ефективна ако су њене краткорочне активности функционалне. Одлука је функционална ако задовољава непосредне потребе због којих је донесена. Кад год донесемо неку одлуку, ми пред собом имамо неки циљ, желимо нешто да постигнемо (нпр. док читамо књигу ми очекујемо нешто од ње, ако књига не испуни наша очекивања можемо сматрати да смо на њу потрошили и вријеме и новац). Краткорочна ефективност задовољава садашње потребе садашњих клијената, односно када нешто радимо ради задовољења тренутних потреба. У бизнису то је профит. За краткорочну ефикасност је потребно да организујемо и систематизујемо тај процес. Није довољно урадити праве ствари, већ урадити их на прави начин. Морате наћи најефикаснији начин обављања послова, односно уз минимално коришћење људских и материјалних ресурса извршити одређену одлуку. Систематизација која вас чини ефикасним јесте она која захтјева посвећеност детаљима, темељитости и добро памћење, да се више дисциплинујете, а не да више радите.

Дугорочна ефективност подразумијева да ће ваша садашња одлука задовољити будуће потребе клијената. Нама су потребне одлуке које производе дугорочну ефективност, које могу да предвиде и задовоље нове потребе клијената за које вјерујемо да ће се у будућности појавити. Да би се то омогућило, одлука мора учинити организацију проактивном. Зато она мора бити креативна и спремна да преузме ризик. Да би била дугорочно ефикасна, организација мора бити интегрисана тиме што ће се створити клима сарадње између свих учесника у пословању да би се задовољиле потребе клијената. Ако сви учесници у пословању сарађују и нико од њих није незамјенљив, организација је дугорочно ефикасна. За то је потребно да организација установи које су потребе клијената и осталих учесника у нашем пословању и прати их, те да сачини систем или климу која узајамно задовољава те потребе.¹³

Значи, организација не постаје ефективна и ефикасна у краткорочном и дугорочном периоду сама по себи. Неко треба да донесе одлуке које ће учинити да организација постигне резултате који су дугорочна и краткорочна вриједност коју неке организације мјере кроз профит. Чија је улога да надзире доношење одлука? - то је улога управљања, руковођења, родитељства или управљања државом.

¹² Ефективност (*Effectivity*) - радити праве ствари (*Do right things*); Ефикасност (*Efficiency*) - на прави начин (*Do thing right*).

¹³ Адидес, Исак, *op.cit.*, стр. 66.

Дакле, потребан нам је неко ко је свјестан и организован систематичан и цјеловит човјек, који мора да има широке видике, да буде креативан и спреман да преузме ризик. Мора да буде свјестан туђих потреба, да зна да изгради тим и да буде замјенљив. Овакав менаџер у реалности не постоји, већ постоји само у уџбеницима. Ништа није савршено, па тако немамо ни савршеног менаџера. Међутим, то не значи да ће се сваком организацијом лоше управљати. Оно што је неопходно није један свемогући гениј, већ КОМПЛЕМЕНТАРАН ТИМ који има смисао за заједништво у различитости. Управљање је пословање са људима различитих стилова. Они имају различита мишљења која треба ујединити. Разлике подразумијевају потенцијални конфликт, а такође разлике представљају снагу ако, уједињене компензују међусобне слабости. Када год покушамо да отклонимо конфликт¹⁴, то значи да не управљамо добро.

Конфликт је неопходан јер га ствара комплементаран тим који је потребан за доношење одлука¹⁵, а одлуке су неопходне да би један систем био дугорочно или краткорочно ефективан и ефикасан, без обзира да ли је то организација или друштво. Конфликт је пожељан онда када је синергистички, када је цјелина развијена кроз неслагања. Синергистички је и када и учите из различитих мишљења и то онда када дође до нових сазнања, а то се дешава само онда када постоји међусобно поштовање. Разлике у мишљењима треба поштовати само онда када је то од користи. Радити заједно упркос разликама није лако али је корисно. Разлике ће бити синергетичне и конструктивне када буде узајамног поштовања. Без тога, конфликт је дисфункционалан. Људи који се не слажу али се узајамно поштују и уче једни од других називају се колегама. Значи, пошто не постоји менаџер из уџбеника, за доношење добре одлуке потребан нам је комплементаран тим у коме чланови тима имају међусобно поштовање при одлучивању.

3. Како спровести одлуку?

Не може се извршити одлука ако није добро дефинисана. Ако је одлука нејасна, она неће бити извршена онако како смо жељели. Добро дефинисана одлука је она која испуњава четири императива одлучивања, односно, када спроводимо одлуку, треба да одлучимо: *шта* да чинимо, *како* то да чинимо, *када* да то учинимо и *ко* да то учини. Одлука није добро дефинисана док «како, шта, када и ко» нису саопштени и схваћени. Дакле, менаџери треба да анализирају резултате својих одлука, да схвате шта треба да чине, а шта не, како да то чине, а како не, када да то чине, а када не и ко да то чини, а ко не. Тек онда могу извршити одлуку која је потпуно разумљива и систематизована.

¹⁴ О рјешавању и управљању конфликтима види шире, у: Ристовић, Светлана: *Полицијски менаџмент у сузбијању криминалитета*, Задужбина Андрејевић, Београд, 2006, стр. 70-78.

¹⁵ Види шире, у: Хорват, Ђуро: *Индивидуално и скупно одлучивање*, у: *Примјерено подузетништво*, Збирка текстова, Сплит-Загреб, 2006, стр. 440-446.

Често знамо шта треба учинити, али нисмо у стању да то изведемо без ауторитета¹⁶, моћи¹⁷ и утицаја¹⁸ или било које комбинације ових фактора. Моћ, ауторитет и утицај¹⁹ нису засебне ствари, они су испреплетене. Ако посматрамо ауторитет, моћ и утицај као кругове који прелазе један преко другога, добићемо Венеов дијаграм који се употребљава у теорији скупова да би приказали односе између скупова.

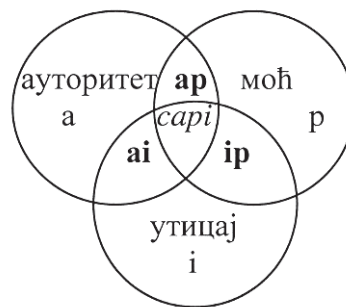

Дијаграм 4.

Када се преклапају моћ и ауторитет, добијамо ауторизовану моћ. То је право да се казни и награди. Нпр. када неко има право да унаприједи, да повећа плате и да одобри одморе, он има ауторизовану моћ. Ако се они не преклапају то је онда ауторитет без моћи. То значи да имате право да некоме кажете шта да ради, али ако он то не уради, ви ту у ствари, не можете ништа.

Када се преклапају моћ и утицај, то се назива индиректна моћ. То је када неко покуша да утиче на вас, али ви не осјећате да имате слободу одлучивања. Вама се утицај чини као пријетња, као моћ. Читајући између редова вама постаје јасно да је боље да учините шта та особа каже.

Када се преклопе утицај и ауторитет то се назива утицајни ауторитет. То је када личност са ауторитетом има право да каже шта треба радити, али може исто тако да увјери људе у вриједност онога што он или она каже. То је оно када ми кажемо: „Мој шеф је ауторитет по том питању. Мислим да је у праву и ја ћу учинити оно што он каже“. То је прихваћени ауторитет.

¹⁶ Ауторитет (*authority*) је легално право да се доносе извјесне одлуке које су обухваћене описом посла неке особе (Макс Вебер).

¹⁷ Моћ (*power*) је способност, не право, да се кажњава и/или награђује

¹⁸ Утицај (*influence*) је способност, не право, којим се постиже да друга особа учини нешто не употребљавајући при томе ауторитет и моћ.

¹⁹ О овим појмовима види шире, у: Стабловић-Булајић, Зорица, *op.cit.*, стр. 101-122.

Тамо гдје се ауторитет, моћ и утицај преклапају, што је срж дијаграма, добићете нову комбинацију, у којој слово *C* значи *coalesced* (сједињење). Дакле, имате сједињен ауторитет, моћ и утицај (*authority, power, influence*).

У том случају ви имате ауторитет да кажете људима шта да раде, имате моћ да их казните и да их наградите, а можете и утицати на њих у погледу вриједности онога што желите да се уради. Нема разлога да људи не испуне ваше жеље. Ви имате легално право да одлучите, они знају да имате моћ да казните и наградите и они су убијеђени садржајем ваше одлуке да је она исправна. У том случају ви имате контролу.

Дакле, да би се извршила одлука, она мора бити добро дефинисана: шта, како, зашто, када и ко, мора бити установљено. Затим, морате имати овлашћење, моћ и утицај како бисте то и спровели.

Да би се одлуке успјешно извршиле, такође, мора постојати и заједнички интерес међу свима онима који су потребни за њено извршење, тј. клима добијам-добијаш, однос симбиозе какав постоји између пријатеља или родитеља и дјеце. Да би се одлуке извршиле потребно је узајамно поштовање²⁰ и узајамно поверење тј. заједништво интереса. Треба да вјерујемо да ћемо дугорочно сви заједно имати користи. Тек тада ћемо бити вољни да сарађујемо краткорочно упркос појављивању краткорочних сукоба интереса. Мора постојати такав тимски рад да се сви међусобно помажу, тако да нико од њих није потпуно незамјенљив.

4. Закључак

Менаџмент је процес којим се рјешавају проблеми настали усљед промјена. Да бисмо ријешили те проблеме морамо одлучити шта да урадимо и морамо спровести донијете одлуке. Проблеми се не могу заувјек ријешити. Када се ријешити један низ проблема, појавиће се нова група проблема. Нећемо се више сусретати с проблемима када више не буде промјена. Сврха менаџмента је ријешити данашње проблеме и бити спреман да се суочиш са проблемима сутрашњице.

Донијети правилне одлуке значи донијети одлуке које ће учинити организацију ефективном и ефикасном и на кратке и на дуге стазе. Одлуке се морају донијети и спровести уз минимално коришћење енергије и средстава. Зато нам је потребан комплементаран тим људи у којем су сједињени ауторитет, моћ и утицај.

Суштина ове теорије и менаџмента јесте тимски процес доношења и спровођења одлука којима рјешавамо проблеме изазване промјенама.

²⁰ Види шире, у: Ackoff, Russell L.: *Менаџмент у малим дозама*, II издање, Београд, 2000, стр. 118-120.

MANAGEMENT CHANGE

Gojko Pavlović,
Graduat lawyer of internal affairs,
College of Internal Affairs,
Banja Luka

Summary

Everyday changes and problems that they cause, whether personal or professional, should not be avoided, but dealt with them. To be able to manage changes in our environment, it is necessary to make quality decisions and implement them in the act. To the decision were the quality, they need to make the organization efficient and effective in the short and long-term, and to be conducted must be a common interest, and the situation in which everybody wins. Changes is necessary to initiate, and not waiting to happen and overtaken you unprepared. Title is taken from the book "Managing change" by Isaac Adizes, and work aims to explain the same theory.

ОБРАЗОВАЊЕ ЗА ИНТЕЛЕКТУАЛНУ СВОЈИНУ И ИЗЛАЗАК ИЗ СИРОМАШТВА

**МЛАДЕН КАРИЋ, дипл.ваздухопловни инж. пат. инж. специјалист
Министарство саобраћаја и комуникација Републике Српске
Републичка Дирекција за цивилно ваздухопловство
Бања Лука**

Апстракт: Рад указује на оскудност кадрова из области интелектуалне својине и, на недостатке у школовању овог стручног профила у нашој околини (Република Српска, БиХ и бивша СФРЈ). Такође указује на значај који се придаје овом специфичном школовању у неким развијеним земљама уз навођење садржаја појединих наставних програма на примјер у Јапану, Великој Британији, Европској управи за патенте и Свјетској организацији за интелектуалну својину. Рад указује на три могућа правца путем којих је могуће остварити пораст стваралаштва у домену интелектуалне својине. И на крају путем значајних свјетских примјера о односу према интелектуалној својини у неким развијеним земљама слиеди закључак.

1. Увод

Правна заштита интелектуалне својине почива на своја два основна правна сегмента, ауторском праву и праву у домену индустријске својине. Ауторско право је облик правне заштите за дјела књижевности, науке и умјетности и има дубље историјске корјене.

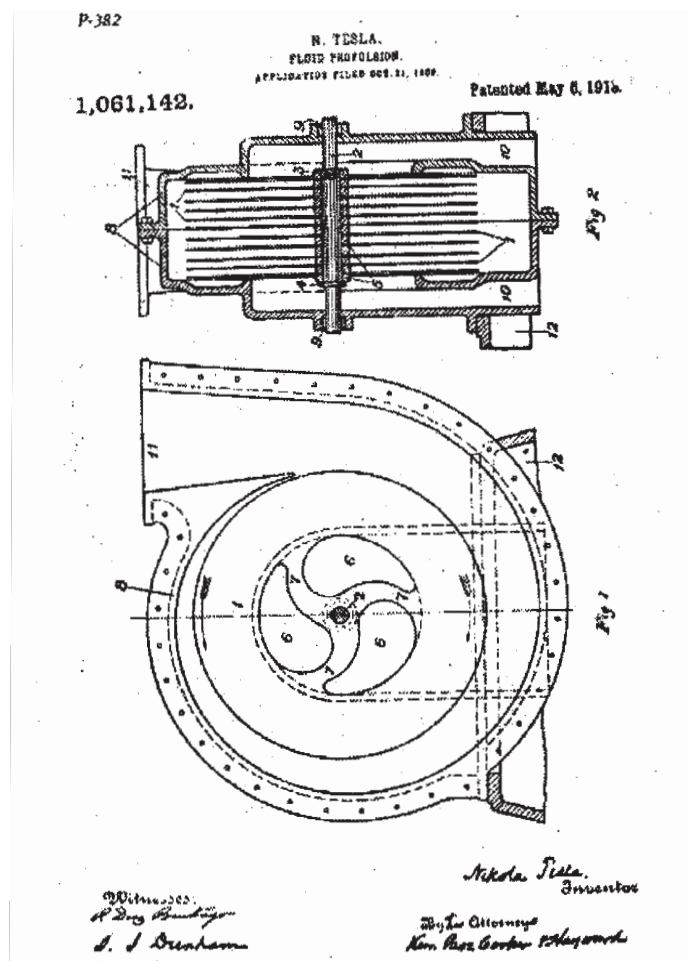

Примјер 1. Цртеж патента Теслине хидро турбине без лопатица¹



Примјер 2. Модел савременог авиона²

¹Преузето из : “Никола Тесла јубилеји” аутора Митра Бороје –Београд 2002.

²Из часописа FLIGHT INTERNATIONAL Јуне 2003.

Термин индустријска својина води поријекло из француског права. Он је први пут званично употребијен у француском Закону о патентима 1791. и постао је временом генеричка ознака за скуп интелектуалних вриједности, производа људског духа који се примјењују у привредном животу. Над овим интелектуалним вриједностима, њихови творци успостављају извјесне својинске или квазисвојинске прерогативе. Под утицајем француског права израз “интелектуална својина” прихваћен је и у осталим замљама као ознака за скуп норми којима се регулише правна заштита: проналазака- патената, техничких унапређења, области знакова разликовања као што су нови облици тијела, слике и цртежи који добијају правну заштиту у виду модела и узорака, знаци за обиљежавање роба и услуга који добијају правну заштиту у виду робних или услужних жигова и географски називи производа који се штите у виду ознака поријекла производа.

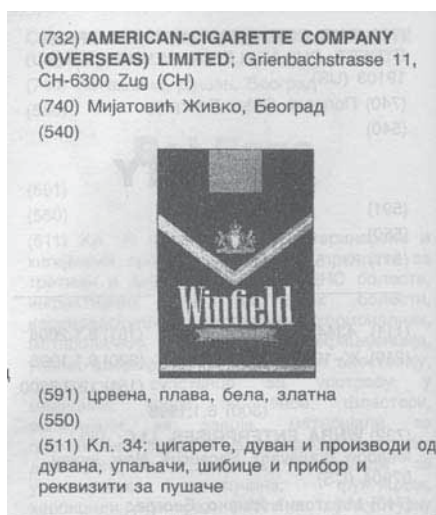

Примјер 3. Заштићени робни жиг³

СИР ТРАПИСТ, ПРОИЗВОДИ
Бањалучка Мљекара
Бањалука Република Српска, БиХ

“Дрварска дрена”
Производи:

Примјер 4. Географска ознака поријекла производа

Поред ових права, право индустријске својине обухвата и правила за сузбијање нелојалне конкуренције.

За развој међународног права индустријске својине веома је значајна Конвенција о заштити права индустријске својине, која је због мјеста

³Патентни гласник СРЈ 2000/4 Београд.

доношења, Париз 1883. названа “Паришка конвенција”. Једанаест земаља је потписало и ратификовало конвенцију међу којима је била и краљевина Србија. До данас је одржано 9 конференција за ревизију, од Рима 1986. до Штокхолма 1967.

Суштинске разлике ових двију правних категорија почињу од природе предмета ових права. Из тих разлика произилазе и све остале разлике, које се огледају у различитим начинима штићења, дужини трајања заштите итд.⁴

2. Стање заштите интелектуалне својине и проблеми у земљама насталим из СФРЈ

Након распада СФРЈ већина новонасталих држава је формирала своје Заводе за заштиту интелектуалне својине у складу са општим захтијевима међународне заједнице да се поштују међународни стандарди о заштити интелектуалне својине. Некада је једини Завод у Београду, од почетка распада бивше СФРЈ још два пута селио (од 1920 до распада СФРЈ-6 преселења), а новоформиране 4 државе су формирале своје властите заводе. Основни проблем у свим новоствореним државама је недостатак стручњака са искуством на пољу заштите интелектуалне својине као и праћење савремених законских рјешења у свијету и њихова инкорпорација у домаће прописе. Такође, мале новонастале државе нису атрактивне за стране ауторе за заштиту због величине земље, а самим тим тржишта и интереса који је могуће остварити путем заштите и пласмана интелектуалне својине.

3. Карактеристике система образовања на пољу интелектуалне својине у бившој СФРЈ

Општа је оцјена да систем образовања у овом домену није био прилагођен савременом развоју науке и технологије и трендовима брзих примјена научних тековина, нарочито информационих технологија.

У основном и средњем образовању, у бившој СФРЈ, област интелектуалне својине нигдје није програмски стављена, не само као засебан предмет, него ни у оквиру било којег другог предмета, рецимо, опште техничког образовања у основним школама или основа технике и производње у средњим школама. На факултетима, изузев правних, такође се ријетко или никако није изучавала ова област.

Главнина образовања у овој области се одвијала на 4 начина:

- 1.Образовање које је организовао Савезни завод за патенте;
- 2.Образовање на факултетима;

⁴Избор објављених радова стручњака Савезног завода за интелектуалну својину 1920 до 2000, Београд, 2000.

3.Образовање у привредним организацијама и
4.Образовање на разне друге начине.⁵

3.1. Савезни завод за патенте је организовао неколико врста курсева

А) Од 1982. год држани су четвородневни семинари за заинтересоване кадрове из радних организација на тему: „Примјена закона и кориштење патентне документације и информација за потребе техничко технолошког развоја“.

Б) У сарадњи синеа привредним коморама, и организацијама савеза проналазача и заинтересованим привредним организацијама држани су дводневни семинари.

Ц) Завод је организовао петодневно стажирање у Заводу за кадрове који су водили организацијама, односно радили на пољу патентне дјелатности.

Д) Године 1987. је Савез инжењера и техничара Југославије скупа са Савезним заводом за патенте, ЈУЗИС-ом, Техничким факултетом из Зрењанина и Правним факултетом из Крагујевца формирао специјалистички двосеместрални постдипломски студиј за дипломиране правнике и инжењере. По завршетку курса полазници су стицали звања, патентни заступник односно патентни инжењер специјалиста.

Е) У Заводу су стручњаци Свјетске патентне организације за заштиту интелектуалне својине и патентних управа појединих развијених земаља држали семинаре. На тим семинарима су осим стручњака Завода били позивани наши стручњаци из привреде и са универзитета.

3.2. Образовање на факултетима

Образовање по питању интелектуалне својине, на универзитетима бивше СФРЈ не може се рећи да није било квалитетно и добро организовано. Изузетак су чинили: Правни факултет у Крагујевцу гдје се област индустријске својине изучавала као засебан и обавезан предмет а не као дио предмета Привредно право како је било на већини правних факултета у бившој СФРЈ. Висока техничка школа у Марибору је такође вршила образовање из домена заштите индустријске својине. Поједине катедре техничких факултета су упућивале студенте да приликом израде дипломских радова користе патентну документацију и информације. Углавном по питању интелектуалне својине у бившој СФРЈ је био неафирмативан однос при образовању економских, медицинских, фармацеутских, педагошких и умјетничких струка. Такав однос у образовању је дјелимично и генерисао заостајање бивше СФРЈ за развијеним земљама (Један од показатеља развијености је број пријављених патената у години. На 1 милион становника код развијених

⁵Образовање у функцији инвентивног рада и технолошког развоја” Загреб 1978.

земаља је већи од 500. У Југославији је 1963. пријављено укупно 1.678 патената што је било приближно 75 пријава на милион југословена, а у Јапану је исте године пријављено 71.790 патената).⁶

3. 3. Образовање у привредним организацијама

У великим југословенским привредним системима, као што су били “Галеника”, “Енергоинвест”, “Плива”, “Искра” итд., постојале су посебно организоване службе при развојима или радним заједницама које су се професионално бавиле облашћу индустријске својине. Околности су им наметале неопходност бављења овом облашћу ради прикупљања неопходних развојних информација и за заштиту сопствених привредних достигнућа. За усавршавање својих властитих кадрова користили су различите облике стручног усавршавања⁷.

3. 4. Други начини образовања

Значајан допринос образовању је био путем специјализованог часописа “Југословенско проналазаштво”, “Проналазач”, “Сам” итд. Савези проналазача појединих региона (као што је Тузла) организовали су за своје заинтересоване чланове “школе иноватора”. У оквиру изложби иновација, “РАСТ–ЈУ” Ријека, “ИНОВА” Загреб⁸, “ИНОСТ” Бањалука, држани су округли столови и савјетовања. Значајно је напоменути да се образовању посветила значајана пажња на 2. “Конгресу проналазача СФРЈ” у Титовом Ужицу 1987.

4. Неки примјери образовања кадрова из домена интелектуалне својине у свијету

4.1. Јапан

Образовањем кадрова у овој области се баве :

- а) Патентна управа Јапана;
- б) Јапански институт за иновације основан 1910. године и
- ц) Фирме за своје потребе.

а) Јапанска патентна управа организује разне врсте курсева, према искуству, степену образовања и хијерархијском положају. На тим курсевима се стичу звања:

⁶“Стање и развој проналазаштва и техничких унапређења”, Републичка привредна комора БиХ, Сарајево 1965.

⁷Образовање у функцији инвентивног рада и технолошког развоја, Загреб, 1978.

⁸“Право индустријске својине”, Савез инжењера и техничара Југославије, Београд, 1988.

- Патентни инжењер.
- Помоћник испитивача.
- Патентни испитивачи експерт.
- Патентни правник-испитивач.

б) Јапански институт за иновације који је дјеловао у оквиру Организације за патентне информације Јапана, организовао је отворене курсеве. Полазницима су похађали три курса из сљедећих специфичних сегмената:

- Патентног менаџмента.
- Вођења парентне стратегије и политике.
- Патентног права и спорова

в) Образовање у фирмама.

Интересантан је примјер компаније “Тошиба” у којој постоји комплексан систем образовања кадрова који раде у области интелектуалне својине и на проналажењу најбољих путева и рјешења за експлоатацију проналазака. Тошибин систем образовања обухвата: програме из области патентне стратегије за и политике намијењене вишим руководиоцима, обуку за главне инжењере која им помаже у свакодневном надзору у радним јединицама у области рада на патентним операцијама, програм образовања за инжењере који има за циљ да их обучи за активан рад у инвентивној области и тражењу најбољих путева и начина кориштења проналазака и програма за службенике из сектора реализације и куповине. Осим тога постоје семинари за стицање знања патентног повјереника.⁹

4.2. Велика Британија

За образовање кадрова из домена интелектуалне својине интересантан је примјер информатичког факултета у Лондону. Од 1969. године организовали су постдипломску наставу. Програм је трајао 12 мјесеци, а састојао се из теоријских предавања, извођења практичне наставе, стажирања и полагања испита. Након тога слушалац је одабирао тему и у року од 3 мјесеца припремао магистарски рад. По одбрани, полазник је стицао звање магистра информатике. Основни програм је имао за циљ да полазници стекну навику и искуство у раду са патентном документацијом као и да врше испитивања стања технике у одређеној области. Програм је обухватао сљедеће теме:

- Историјски преглед патентног система Велике Британије;
- Циљ и задаци патентног система, појам и критеријуми патентбилности;
- Опис проналазака;
- Систем патентне експертизе у Великој Британији, САД, и Европској управи за патенте;

⁹“Japanese patent Office,” Tokio, 1989, p. 29.

- Класификација патената, Велике Британије САД и осталих земаља;
- Претраживање патентне документације;
- Информационе вриједности патентне документације;
- Кориштење патентне документације за научно техничке и комерцијалне сврхе и
- Патентна статистика.¹⁰

4.3. Европска управа за патенте и свјетска организација за интелектуалну својину

Европска управа се бави образовањем кадрова земаља њених чланица а заједно са Свјетском Организацијом за интелектуалну својину пружа техничку помоћ неразвијеним, односно земљама у развоју. Један од таквих примјера је био и семинар одржан у Београду 19. 20. и 21. октобра 1998. у Београду о дизајну и правима по питању дизајна. Семинар су држали истакнути свјетски и домаћи стручњаци у овој области. Обрађено је 11 тематских цјелина, и то:

1. Савремени правци у развоју индустријских производа и у дизајну тим процесима;
2. Дизајн у СФРЈ;
3. Правна заштита дизајна као узорака и модела;
4. Међународни споразуми који се односе на узорке и моделе;
5. Национална законодавства у области узорака и модела;
6. Заштита модела и узорака у СФРЈ;
7. Повреда заштите права на модел и узорак и судска заштита носиоца права;
8. Заштита дизајна у Швајцарској;
9. Међународна заштита модела и узорака;
10. Међународна класификација модела и узорака и
11. Дизајнирање књига.

5. Приједлог за унапређење образовања

У свјетским приликама је добро познато да је веома исплатива, па чак и најисплатнија инвестиција за било које друштво, инвестиција у образовање. А веома је значајан сегмент образовање за домен стварања, заштите и експлоатације интелектуалне својине.

Криза и слабости се не могу пребродити само уз помоћ старих схватања, већ само прихватањем нових знања и стварањем амбијента за стварање нових вриједности.

¹⁰“Практични модели унапређења инвентивног рада у Радним организацијама”, Андрагошки центар, Загреб, 1988.

Што се тиче интелектуалне својине пораст стварања, заштите и експлоатације могуће је остварити снажнијим дјеловањем на три поља:

1. Снажнијем анимирању и афирмисању путем информационих средстава о значају интелектуалне својине; Преносом односно давањем већег простора актуелним стваралачким догађајима и збивањима у свијету; Увођењем сопственог образовног програма односно снимањем циклуса емисија, или репортажа, разговора са успјешним ствараоцима; Организовањем раговора, трибина и ванинституционалног образовања у овом домену;

2. Давању више простора овим питањима у образовним установама:

- а) У предшколским установама бар 2 сата годишне посветити интелектуалној својини;
- б) У основним школама предвидјети по 3 школска часа за сваку годину;
- ц) У средњим школама по 5 часова годишње и
- д) На двогодишњим факултерима 15, а на вишегодишњим факултетима 30 часова.

3. Стварање или јачање државних институција које дјелују у домену интелектуалне својине, подстичу промоцију и заштиту успјешних иноваторских рјешења у свијету, подстичу и јачају организацију традиционалне изложбе иновација у Бањалуци, организују студијске посјете изложбама иновација и значајнијим свјетским сајмовима, при чему у делегације треба укључити новинаре истакнуте привреднике, друштвено политичке факторе, професоре, као и одличне ђаке, односно студенте склоне стваралаштву.

6. Умјесто закључка

О значају интелектуалне својине написано је и речено много. Примјери развијених земаља указују на блиску повезаност државног врха и иноватора односно њихових асоцијација. У САД –у Френклин, Пупин и Тесла су за државни врх били “personae gratae”. У Белгији организатори “Еуреке” уживају изузетну подршку државе.

Због општег значаја добро је познат примјер из Немачке: Otto Nikolaus, Rudolf Dize, Karl Gottlieb и Daimler Benz који су створили моторе са унутрашњим сагоријевањем и аутомобил. Немачко друштво је нашло начин да адекватно заштити ствараоцима њихова дјела, ода признања и да примјени иновације што је изродило: “Мерцедес”, “Фолксвагенан”, “Ауди”, “Порше”, односно јаку пратећу индустрију и снажну Немачку.

Давање већег значаја и признања истакнутим ствараоцима и уопште боље вриједновање иноваторског рада су предуслови за јачање креативног рада и напредак заједнице.

Прихватање међународних стандарда из права интелектуалне својине

је један од услова међународног признања држава, а непоштовање међународних стандарда у том домену се и санкционише.

Као закључак, може се слободно рећи да је интелектуална својина и право у том домену изузетно значајно за она друштва која желе бити развијена. Без већег уважавања ствараоца, без посвећења веће пажње интелектуалној својини неће ни доћи до омасовљења односно до увећања нове вриједности која је основа изласка из сиромаштва. У свему томе образовање за јачање интелектуалне својине је неопходан предуслов.

EDUCATION FOR INTELLECTUAL PROPERTY AND OUTPACING POVERTY

Mladen Karić
Banja Luka

Summary

The papperwork emphasizes the shortage of the intellectual property and the defficiencies in the training on the proffesional profile in Republic of Srpska, BiH and rest of former SFRJ. Further mor it points to the importance assigned to this specific kind of training same developed countries, concerning the basic contents of the teaching programs,as in Japan, the Great Britain, European Patent Organization and World intellectual Property Organization. The paperwork emphasizes three posible direction for increasing activities on the field of intelectual property. Finally, worlds experiance concerning the intellectual property connfirms such approach.

СКИТЊА КАО ПОСЛЕДИЦА СИРОМАШТВА У БОСНИ И ХЕРЦЕГОВИНИ

**Драгомир Марковић, дипл. крим.
Брчко**

Апстракт: У савременом друштву, услед спроводења мера социјалног збрињавања, проблем скитње /вагабондаже/ мање је изражен него што је био у прошлости. Ипак, и даље, пред судовима разних земаља „дефиљује“ значајан број људи без сталног места боравка, без занимања и без средстава за живот. Упркос томе што друштво по општем мишљењу напредује, и даље постоји категорија људи који живе под мостовима, у парковима, вагонима... и од отпадака из контејнера, и тако представљају људски, социјални и друштвени проблем. Отуда се у савременој научној литератури повремено, мада веома ретко, налази на натписе, који обрађују још увек актуелно питање скитње, сасвим сигурно, актуелно и у Босни и Херцеговини.

Уводне напомене

Постојање веома бедних људи као што су скитнице (или “људи са дна”) представља друштвену невољу која упорно прати људско друштво кроз његов историјски развитак, па се задржава и данас као оптерећење савремених друштвених система. Премда је проблем декласираних, који се сврставају међу редове скитница, мање забрињавајући и мање упадљив у савременом друштву, него што је било током ранијих векова када су ови бескућници у бандама лутали по друмовима, овај друштвени проблем, не само да није ишчезао у модерном времену, већ је и недовољно ублажен све распрострањенијим мерама друштвене помоћи. Постојање категорије одбачених људи веома је уочљиво, а посебно су овим бедницима оптерећене улице и јазбине великих градова. Скитнице се доста лако

распознају од других становника, и то у првом реду по своме жалосном изгледу који указује на крајње неповољне услове живота у којима се налазе. Физичко пропадање ових људи често је пропраћено и са њиховим психичким и моралним пропадањем. Скитнице скоро редовно постају неизлечиви алкохоличари, а доста често и ментално поремећени. Они губе своје људско достојанство и моралну храброст, те се један значајан део њих мири са својим бедним стањем и не жели да га напусти.

Проблем скитње у савременом друштву

Тип скитнице се историјски мења и може се рећи да модерни скитница није потпуно истоветан са својим претходником из прошлости. Скитничење по друмовима није више суштински елемент скитње, па, према томе, није ни обавезан елемент.

Савремене скитнице, уколико мењају град или област у којој скитају, обично се уосталом, у данашњем времену користе јавним саобраћајем. Модерни скитница је одређен тиме што он води живот изван организованог друштва, те према томе одбија традиционалне и нормалне друштвене оквире и показује аверзију према сталним и регулисаним друштвеним акцијама, у првом реду пружа отпор према раду. Скитница је друштвени паразит који не обавља неки рад као стално и редовно занимање и управо то што је он означен као човек “без занимања” највише изражава његов вандруштвени живот. Већ самим тим што нема стално место боравка, скитница избегава да се подвргне правлима и принуди организованог друштва.

Међутим, за савременог скитницу се не може рећи да је редовно без средстава за живот. Ови бедници су понекад носиоци малих пензија или чувају остатке неке зараде, пошто неки међу њима с времена на време (али врло ретко) ипак, обављају ситне послове који много не обавезују, углавном тражећи храну по контејнерима.

Према томе, суштински елемент који одређује скитнице је у томе што су то људи који на неки начин живе изван друштва (или на рубу друштва). Због таквог свог асоцијалног понашања уврштени су међу друштвено опасне и повремено одговарају пред судским властима као преступници. Истовремено ове “сувишне људе” означава дубока и понекад тешко излечива неприлагођеност организованом друштвеном животу и менталитет резигнације.

Који су узроци скитње?

У првом реду, друштвени узроци скитње се налазе најчешће у следећем: незапосленост, болест, алкохолизам, раскидање породичних веза, старост која запошљавање чини све тежим, последице ратова, економске кризе, итд.

Овакви ставови неких аутора показују напредак у односу на ставове других аутора који су појаву скитње веома често покушавали да објасне индивидуалним - личним узроцима и разлозима. Ипак, већина аутора у посматрању скитње као појаве одређене у првом реду друштвеним узроцима не задовољавају се дометом своје анализе. Истицање скитње као друштвеног проблема у њиховим радовима се граничи са посматрањем скитње као људског проблема, а не као друштвене појаве која може да се објасни само у склопу недостатака у функционисању савременог друштва и ранијих друштвених система. Ти аутори не истичу у својој разматрању да структура класног друштва неизбежно избацује скитнице као декласирани елемент. Премда ти аутори називају скитнице “декласираним” људима, они се не упуштају у дубљу анализу и тако не развијају своју мисао до става: друштвена одређеност скитње везана је за друштвени механизам и функционисање класног друштва које се кроз стварање категорије скитнице ослобађа “некорисних уста” и “сувишних људи”.

Друштвени узроци скитње за ове ауторе су заправо видљиви и конкретни разлози који се најчешће срећу приликом анализе појединих случајева скитње и који се у најбољем случају могу усвојити као појединачни узроци. Неразумевање скитње као друштвене појаве одређене самом структуром друштва веома је добро изражено у тексту аутора Хусс-а који се изричито изјашњава да су узроци скитње у првом реду у техничким недостацима у друштвеној организацији.

И поред тога што дају предност друштвеним узроцима, неки аутори у тумачењу скитње посвећују значајну пажњу и индивидуалним узроцима без чијег се суделовања ова појава не би могла објаснити. Премда, углавном, одбацују застарело становиште да извесни облици деменције проузрокују скитњу, они ипак упозоравају да се ментални и психопатски поремећаји веома често срећу међу скитницама и да је спорно само у којој мери су заступљени и колико је пресудан њихов утицај.

Аутор Ф. Францоис истиче наследну предиспозицију која би могла да буде у основи судбина многих скитница и налази је у могућем недостатку сексуалне снаге (скитнице се понашају без достојанства, јер немају потребу да се некоме свиде). Исти аутор даје веома успешно објашњење алкохолизма као могућег узрока скитње. Ф. Францоис тумачи алкохолизам као спону између разних узрока губљења равнотеже и стања скитње, дакле, тумачи алкохолизам као знак и последицу неприлагођености, а не као њен узрок.

Аутор М. Ван Хелмонт се издваја по својој, донекле, посебној схватању, те његови ставови могу да се наведу као неприхватљиви покушаји оживљавања конзервативног и преживелог тумачења скитње. Овај аутор сматра да савремени скитница није жртва несретних околности и сиромаштва као у прошлости. Скитнице су пијанци и психопате који су занемарили породицу и рад и тако се сами одрекли користи социјалне и друштвене вредности. Овако површан став аутора повремено прелази у

романтичарски однос према животу скитнице. Тада М. Ван Хелмонт истиче савременог скитницу као авантуристу који жели да живи слободно и без обавеза, да путује и да упозна стране крајеве и земље.

Може ли скитња да буде сматрана као деликт?

Неки аутори сматрају да су скитнице посебна категорија криваца са којима се среће кривичноправна наука. Инкриминација скитничарења у суштини је вештачка, јер скитнице су преступници који не одговарају због учињене радње, већ зато што су због свога бедног стања опасни као потенцијални преступници. Осуда казном затвора у случајевима скитње је без ефекта. Затвор може да спречи да се поново учини иста радња, али сам по себи не може да спречи да се после изласка опет буде у истом стању.

Вечина аутора је сложна у своме ставу да је стара концепција скитње као деликта застарела. Без обзира на одговорност скитнице за његово стање, скитња у принципу не може оправдати репресивне мере. Скитница није кривац у правом смислу речи и према томе казну затвора треба заменити мерама друштвене помоћи. Осуда затвора представља само допунски узрок декласирања и добродошао привремени смештај за окореле бескућнике. Скитнице су “друштвено неприлагођени” и њима треба помоћи мерама превенције и реадaptације.

Међутим, поставља се питање како поступити према такозваним “убеђеним скитницама” који ће одбити мере помоћи, јер једноставно не желе да се поново прилагоде редовном друштвеном животу. Заступници личне слободе сматрају да сваки човек има право да живи како жели, те да, према томе, друштво не може да намеће мере помоћи.

Аутори неких чланака се супротстављају овом неодговорном мишљењу и сматрају да се не сме дозволити да се под изговором личне слободе одвија деградација људске личности коју повлачи стање скитње. Затим, питање постаје још значајније ако се упозори на друштвену опасност скитнице као могућег преступника. Стање скитње проузрокује низ преступа, обично мање или средње важности, али који ипак због свога понављања наносе озбиљну штету друштвеном реду. И најзад, друштво треба да се ослобада ових људи ружног изгледа и из естетских разлога.

Неки аутори сматрају да је скитња ситуација *sui generis* која повлачи примену мера друштвене одбране. Помоћ би се састојала у преваспитању повезаним са професионалним оспособљавањем. Суштина преваспитања била би у томе да се код скитнице поново пробуде потребе нормалног човека, и то у првом реду потреба за породицом и за материјалним благостањем.

Исто тако, неопходно је и лечење алкохоличара и психопата. Задржавање у установама за преваспитање неопходно је одредити као дуже временско задржавање и његово трајање повезати са успехом који се

постиже у сваком поједином случају. У оним случајевима када скитница одбија мере добровољног смештаја у установе за преваспитање друштво има право и дужност да ове мере снагом закона наметне.

Премда неки аутори не усвајају стару концепцију скитње као деликта, они ипак сматрају да регулисање ове материје и даље треба оставити у оквирима закона, јер се тако постиже максимум заштите против арбитражности. Уосталом, по њиховом мишљењу, улога правде не зауставља се данас само на репресији, већ више тежи ка разрешавању опасних ситуација.

Исти аутори, на крају, предлажу своје преднацрте мера помоћи скитницама и изражавају наду да ће се кроз њихову примену рекласирати многи. Премда потпуно ишчезавање овог проблема није могуће, јер је скитња, колико стари, толико и стални, друштвени проблем, остварљиво је свођење њених размера на прихватљиве мере уз помоћ нових система које ови аутори предлажу. Једино аутор А. Хусс истиче занимљиво мишљење: „Решење проблема скитње, условљено је признањем права на рад“.

Закључак

Надања која неки аутори полажу у своје системе мера помоћи скитницама у приличној мери су оптимистичка. Они не напомињу довољно да су новијој историји познати доста бројни покушаји да се уз помоћ репресивних и превентивних мера реши проблем скитње и да су ти покушаји редовно пропадали. “Оптимизам” тих аутора може да се објасни баш тиме што они не уочавају довољно разлога из којих су пропадали ранији системи и наде да ће се друштво кроз њихову примену ослободити ових сувишних људи и потенцијалних преступника. Без обзира што је и могуће мерама друштвене помоћи решити један део случајева декласираних које представљају скитнице, на њихова места увек ће ступити други које ће и даље избацивати исти друштвени механизам.

**VAGABONDISM AS CONSEQUENCES
OF POVERTY
IN BOSNIA AND HERZEGOVINA**

Dragomir Marković,
Graduat criminalist
Brčko

Summary

In the modern society, due to implemented measures of social care, the problem of vagabondism is less expressed than it was in the past. However, there are still a significant number of people before courts in various countries, without a permanent residence, without occupation and means for supporting their living. Despite the general opinion that the society is developing there are still categories of people who are living under bridges, in parks, trains...and are living from leftovers in the garbage, and as such they present a human, social and society problem. Therefore one can find occasionally, but not often, in modern science literature, titles dealing with the still actual issue of vagabondism, and for sure actual issue in Bosnia and Herzegovina.

СИРОМАШТВО КАО ИЗВОР УГРОЖАВАЊА ЉУДСКИХ ПРАВА

Др Остоја Барашин
Туристичка организација Града Бања Лука

Апстракт: Овај рад разматра феномен сиромаштва са тежњом да подстакне расправу о томе да ли сиромаштво као појава угрожава основна људска права и који су кључни узроци сиромаштва, првенствено са становишта противрјечности између константног раста БДП и свакодневног повећања стопе сиромаштва. Да ли је пред нама период у коме ће се искуство неједнакости у БиХ манифестовати у пуном смислу ријечи?

Кључне ријечи: сиромаштво, људска права, неједнакост.

1. Шта је сиромаштво?

1.1. Појам

Сиромаштво је широк појам и углавном се посматра као вишедимензионалан феномен и не може се свести само на новчана питања. Концепт сиромаштва који се разматра у овој анализи подразумијева недостатак минималног нивоа материјалног благостања у односу на дати ниво издатака за потрошњу, који се назива *праг сиромаштва*. Праг сиромаштва се изражава кроз вриједност издатака за потрошњу испод које би се домаћинство сматрало сиромашним у друштву у којем живи. Према дефиницији ОУН, сиромашнима се сматрају лица која су лишена начина живота, комфора и достојанства, који се сматрају нормалним у друштву у којем живе. Под сиромаштвом се, поред недовољних прихода за задовољавање животних потреба, подразумијева и немогућност запошљавања, неодговарајући стамбени услови и неадекватан приступ социјалној заштити, здравственим, образовним и

комуналним услугама. У ширем смислу, под сиромаштвом се може подразумијевати немогућност остваривања права на здраву животну средину и природна богатства, првенствено на чисту воду и ваздух. Сиромаштво се стално мјери промјенљивим нормама одређеног друштва и његових ужих средина и по тим критеријумима сиромаштво се дијели на биједу или апсолутно сиромаштво, релативно сиромаштво, пауперизам и ново сиромаштво.

Бројни су узроци сиромаштва. Поред привредне неразвијености, често се наводе и појаве као што су болести, епидемије, природне катастрофе, загађење околине, политички и финансијски шокови унутар националних економија и на глобалном свјетском нивоу, затим ратна разарања и сл. По свом садржају и размјерама посљедица, сиромаштво је планетарни проблем, а то потврђује и најновији извјештај америчке непрофитне организације *Bread for the world* у коме се наводи да су глобално сиромаштво и глад у драматичном порасту и да би глобална економска криза могла додатно погоршати ситуацију.

1.2. Свијет сиромаштва у бројкама

Бројке су суморне и тешко схватљиве. Око 1,3 милијарде људи у свијету живи са мање од једног долара по дану, а половина човјечанства планете (око 3 милијарде) живи са мање од два долара дневно, истовремено 815 милиона људи је гладно, 1,3 милијарде нема приступ води за пиће, 3 милијарде нема приступ канализацији, 2 милијарде нема приступ струји (www.globalissues.org). Више од једне трећине сиромашних живи у руралном простору и они себе и своје породице прехрањују захваљујући пољопривреди.

Потрошачка корпа 48 најсиромашнијих нација, које чине $\frac{1}{4}$ земаља у свијету, је мања од власништва три најбогатија човјека на планети. Неколико стотина милионера на земљи посједује колико 2,5 милијарди најсиромашнијих људи, а 20% становника развијених земаља троши 86% свих добара у свијету. Тежину и драматичност ситуације илуструје податак да сваког сата у свијету умре 1.200 дјеце, а 300 милиона их нема довољно хране. Око 27-28% дјеце у земљама у развоју је недовољно ухрањено. Око 72 милиона дјеце не похађа основну школу, од чега су 57% дјевојчице.

2. Феномен постсоцијалистичког сиромаштва

Експлозија сиромаштва је појава која је карактеристична за цијели постсоцијалистички свијет. Постсоцијалистичко сиромаштво је према већини економских стручњака најмање очекивано и по мишљењу Љубомира Мацара (*Политички узроци сиромаштва*, стр.58), представља најупадљивији феномен у савременој етапи развоја свјетске привреде.

Појава постсоцијалистичког сиромаштва је настала из најмање два узрока. Први је повезан са сломом колективистичког институционалног поретка и са њим повезаним опадањем друштвеног производа, али и других макроекономских агрегата. Драстичан пад производње продуковао је огромно смањивање дохотка који је већину становништва гурнуо у амбис сиромаштва. Други узрок је истовремено повећање неједнакости у расподјели дохотка. "Сиромаштво је доживјело праву и сада већ видљиву експлозију. Међународни стандард за процјену сиромаштва је 4 долара дневно, према паритету куповне снаге сви они чија се расположива средства за дневну потрошњу спуштају испод те границе квалификују се као сиромашни" (Маџар, стр 61).

У 1989. години, у свим социјалистичким земљама које су данас у процесу транзиције, испод линије сиромаштва је живјело око 14 милиона становника. У односу на укупно 360 милиона становника овај број сиромашних се могао сматрати скромним. Средином деведесетих тај број се повећао за десет пута, достигавши цифру од 140 милиона сиромашних. Наталитет опада, а морталитет расте до забрињавајућих размјера. Знаци очаја су видљиви на сваком кораку. Расте алкохолизам и наркоманија, друштво је криминализовано, а шире се и други облици друштвене патологије.

Запрепашћујући пад привредне активности уз драстично смањење дохотка и неконтролисани тренд увећавања неједнакости неминовно је довео до појаве сиромаштва у неслућеним размјерама.

Мало је појава које су тако комплексне и вишедимензионалне као што је то сиромаштво у постсоцијалистичким земљама. Број чињеница са којима се у анализи стања треба суочити је велики и збуњујуће комплексан што често готово онемогућава извлачење недвосмислених и тврдо доказивих закључака.

Сиромаштво има своју важну структурну димензију и испоставило се да је сиромаштвом највише погођено пољопривредно становништво. У посматраном раздобљу може се рећи да југословенску социјалну сцену карактерише првенствено рурално, односно сељачко сиромаштво, али треба напоменути да је и урбана популација погођена такође сиромаштвом, поготово у другој половини деведесетих година па све до данас.

3. Сиромаштво у БиХ

Више од милион грађана БиХ живи у сиромаштву. Ово је најчешћа реченица са којом се почиње разговор о овој теми у БиХ. Профил сиромашних је већ дуже вријеме непромијењен и он показује да је и даље најугроженије становништво руралног простора на којем сада живи 58,% свих домаћинстава. Према подацима из Анкете о потрошњи домаћинстава у БиХ (www.bhas.ba) 2007. године, 75,2% оних који се сматрају сиромашнима живе у руралном простору. Иако велика домаћинства (са

четири и више чланова) чине 44% укупног становништва, више од 60% свих сиромашних домаћинстава су велика домаћинства. Ако се посматра питање сиромаштва у односу на број дјеце у домаћинствима, може се рећи да домаћинства са једним или двоје дјеце чине 35,2% од укупног броја домаћинстава, она чине 50,4% свих сиромашних домаћинстава. Фреквентност сиромашних домаћинстава је мало већа ако су носиоци домаћинстава незапослени или неспособни за рад, као и запослени у секторима пољопривреде, индустрије и грађевинарства.

Регионално посматрано, сиромаштво је распрострањеније у РС него у ФБиХ. У Брчко дистрикту је, ипак, нараспо распрострањеније. Сиромаштво у градским насељима је израженије у РС, него у руралним насељима у ФБиХ, али и дубље и озбиљније.

Концентрација сиромаштва по старосној доби популације знатно се разликује по ентитетима, док је у ФБиХ насиромашнија група млади-одрасли, у РС је то популација старије доби изнад 64 године.

Стопе сиромаштва су више од просјека за незапослена лица и лица неспособна за рад. Ипак, од свих сиромашних домаћинстава, 39,9% носилаца домаћинства је запослено, а 28,1% у пензији. Ако је сиромаштво по дефиницији ниво издатака за потрошњу који је нижи од одређеног прага, генералне линије сиромаштва, онда се угроженост и склоност ка сиромаштву може дефинисати као ниво издатака за потрошњу веома близу линији сиромаштва. Уважавајући претходни став, укупна стопа сиромашних и оних који су близу сиромаштва је око 41,5%, односно 18,6% сиромашних и 22,9% оних који су веома близу сиромаштву, тј. угрожени су ризиком сиромаштва. Угрожена домаћинства су фреквентија у РС него у ФБиХ (45,9 према 38,7% од укупног) и више су концентрисана међу четворочланим или домаћинствима са пет или више чланова.

Када је у питању динамика сиромаштва, видљиво је да је стопа сиромаштва смањена на 17,9% у 2004. години, са 19,5% у 2001. години, да би поново порасла на 18,6% у 2007. години.

Подаци показују да су се од 2004. и 2007. године стопе сиромаштва у ентитетима и Брчко дистрикту кретале супротним смјеровима, односно стопе сиромаштва су се снизиле у ФБиХ, а повећале у РС, мада снижење није статистички значајно. Супротно, ситуација у Брчко дистрикту се драматично погоршала.

У протеклих десет година у БиХ је остварен снажан економски раст, што се види и у извјештајима ММФ и Свјетске банке, а када се погледају претходни подаци о стопама сиромаштва онда има доста разлога да се изрази забринутост. Ако се БДП повећао за четири пута, а извоз повећао преко 20% у просјеку у протеклих осам година, приходи су у порасту, обим економије расте, а ипак и даље 20% становништва има несигуран и једва подношљив животни стандард, остаје питање како је могуће да се сиромаштво и даље одржава на овако високом нивоу.

У оваквом стању могућ је само један закључак, ово је друштво које ће

искусити пораст неједнакости и све већу социјалну искљученост о којој се мора водити рачуна у будућности.

4. Сиромаштво и људска права

Сиромаштво на директан начин угрожава људско достојанство јер људе лишава основних права као што су право на рад, достојанствен живот или образовање.

Све до недавно, термин “сиромаштво” примјењиван је у значењу недовољности прихода за набавку минималне корпе роба и услуга. Данас се сматра да је сиромаштво стање када недостају основне могућности за достојанствен живот. Препознатљиво је да се сиромаштво манифестује на разне начине, међу којима су недостатак прихода и средстава, неопходних да се осигура одржива егзистенција:

- глад и неухрањеност, слабо здравље;
- ограничена или никаква доступност образовању и осталим основним услугама;
- повећана смртност, укључујући смртност од болести;
- бескућништво и неадекватни стамбени услови;
- несигурно окружење, друштвена дискриминација и изолација.

Искљученост из одлучивања и грађанског, друштвеног и културног живота заједнице такође су битне карактеристике негативне људских права. Мултидимензионалност сиромаштва као појаве омогућава да се о њему размишља као о стању које карактеришу трајна или хронична ускраћеност ресурса, способности, могућности избора, безбједности и моћи који су потребни за неопходан животни стандард и остварење других грађанских, економских, политичких, културних и социјалних права.

Вишегодишњи рат и политички конфликти главни су узроци истрајног сиромаштва, социјалне искључености из друштвених токова и неједнакости у БиХ. Додатни узрок таквом стању лежи у неправедној и нетранспарентној расподјели социјалне помоћи оним категоријама становништва које су већ сиромашне или су најподложније осиромашењу, као што су немоћни, самохране мајке и здравствено незбринута лица. Незапосленост је основни узрок сиромаштва у БиХ и она највише погађа социјално најугроженије категорије становништва, међу којима се издвајају избјеглице и расељена лица, Роми и хендикепирана лица. Један од најтежих проблема у БиХ је неједнак приступ школовању, прије свега ромске и хендикепиране дјеце, што на директан начин за собом повлачи незапосленост која је и основни узрок сиромаштва. Највећем броју људи није лако да виде сиромаштво као кршење људских права, једнако тешким кршењима као што су мучење, отмице или ликвидације по пријеком поступку. Уједињене нације већ дуже вријеме указују да је сиромаштво дио спирале зла која тежи да се продужи из генерације у генерацију.

5. Закључак

У оквиру Пројекта миленијумског развоја УН, земље су обећале да ће до 2015. године искоријенити екстремно сиромаштво. Истиче се да је искоријењивање сиромаштва људско право и да вријеме одмиче и да би владе требале да убрзају тај процес.

Држава може и без ангажовања знатних материјалних средстава допринијети борби против сиромаштва, које је и узрок и посљедица кршења људских права. Окончањем дискриминације, правичном расподјелом друштвеног богатства, борбом против корупције и обезбјеђивањем пуне владавине права стварају се услови за трајно рјешавање проблема сиромашних, који по правилу припадају рањивим групама.

Сиромаштво је вишедимензионални проблем, чије рјешавање не може бити ограничено само на систем социјалне помоћи него једино свеобухватном политиком која ће олакшати учествовање у запошљавању и приступу свим ресурсима, правима, добрима и услугама, те смањити ризике за улазак у сиромаштво, помоћи најугроженијим и мобилисати све расположиве ресурсе за борбу против сиромаштва и социјалне искључености.

Босна и Херцеговина је једина земља у Европи без цјеловите стратегије побољшања положаја и услова живота младих људи, али охрабрује чињеница да је у току израда такве стратегије која би требала допринијети повећаној бризи друштва о младима, а посебно онима који живот започињу у условима сиромаштва.

POVERTY AS MENACE SOURCE OF HUMAN RIGHTS

Ph.D. Ostoja Barašin
President of tourist organisation
of the City of Banja Luka

Summary

This work examines the phenomenon of poverty with the tendency to motivate the discussion about whether poverty as an appearance endangers basic human rights and what are the basic causes of poverty, first of all from the aspect of contradiction between constant growth of GDP and daily increase of poverty rate. Do we have a period coming in which the experience of inequality in BiH will manifest itself in the full sense of the word?

Key words: *poverty, human rights, inequality.*